

HARASHO RENTAL

高所作業車、作業台、荷役商品

- ・タイヤ 4m～6m未満
- ・タイヤ 6m～9m未満
- ・クローラ、その他
- ・直進ブーム
- ・屈伸ブーム
- ・作業台
- ・仮設足場
- ・安全ブロック
- ・台車



建設機械・資材各種のリース・レンタル・販売・サービス

 **HARASHO**

支店・出張所	益田・浜田・江津・大田・出雲・出雲東 雲南・宍道・松江・松江北・米子・日野 倉吉・鳥取・佐治
--------	--

工場	益田・浜田・出雲・宍道・松江・米子 倉吉・鳥取
----	----------------------------

<https://www.harasho.co.jp/>

高所作業車（タイヤ4m～6m未満クラス）

室内設備、空調ダクト、天井ボードなどの取付作業に



WM-04CNS



GS-1930

● **高所作業車の運転（高所作業）には下記の資格が必要です**

作業床の最大高さ	10m未満	高所作業車運転のための特別教育修了者、又は技能講習修了者
	10m以上	高所作業車運転のための技能講習修了者

仕様

メーカー		アイチコーポレーション			ジニー
型式		SV-04B	WM-04C1NS	WM-05C1NS	GS-1930
クラス		4m	4m	5m	6m
走行タイプ		タイヤ	タイヤ	タイヤ	タイヤ
昇降装置タイプ		マスト式	マスト式	マスト式	シザース式
最大作業床高さ	mm	3,800	3,800	4,780	5,800
最低作業床高さ	mm	520	530	550	980
最大積載荷重	kg	200	200	200	227
スライド拡張積載荷重	kg	—	—	115	113
作業床内寸法	幅（スライド時）	mm	660	590	740(740)
	奥行（スライド時）	mm	895	920(1,470)	1,640(2,630)
	高さ（スライド時）	mm	1,000	1,010	980(980)
走行速度	Km/m	3.0	0～3.0	0～3.0	4.0
最小回転半径	m	—	—	—	1.55
登坂能力	度	8	8	8	17
接地圧	Kgf/cm ²	8.9	10.3	—	—
原動力		バッテリー	バッテリー	バッテリー	バッテリー
車両寸法（格納時）					
全長	mm	1,280	1,280	1,300	1,830
全幅	mm	750	750	770	760
全高	mm	1,710	1,600	1,760	1,990
質量	Kg	650	580	800	1,344

車両寸法図

SV-04B

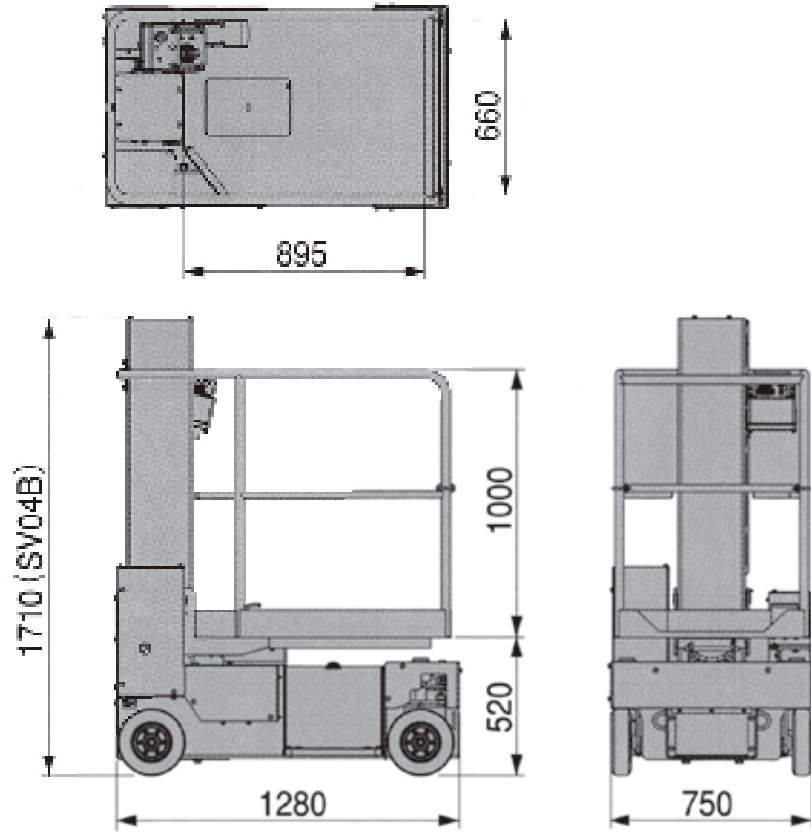

WM-04CNS

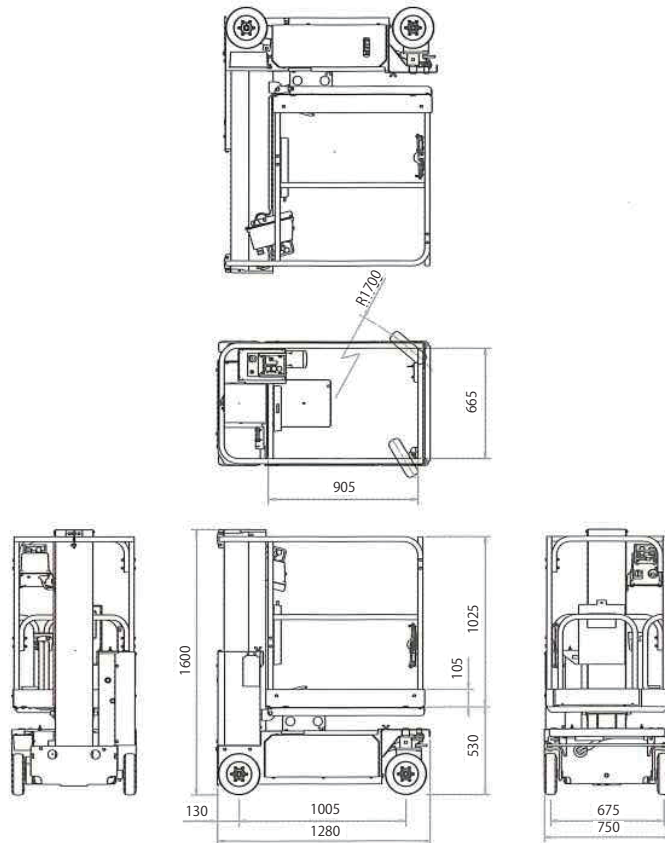

WM-05C1NS

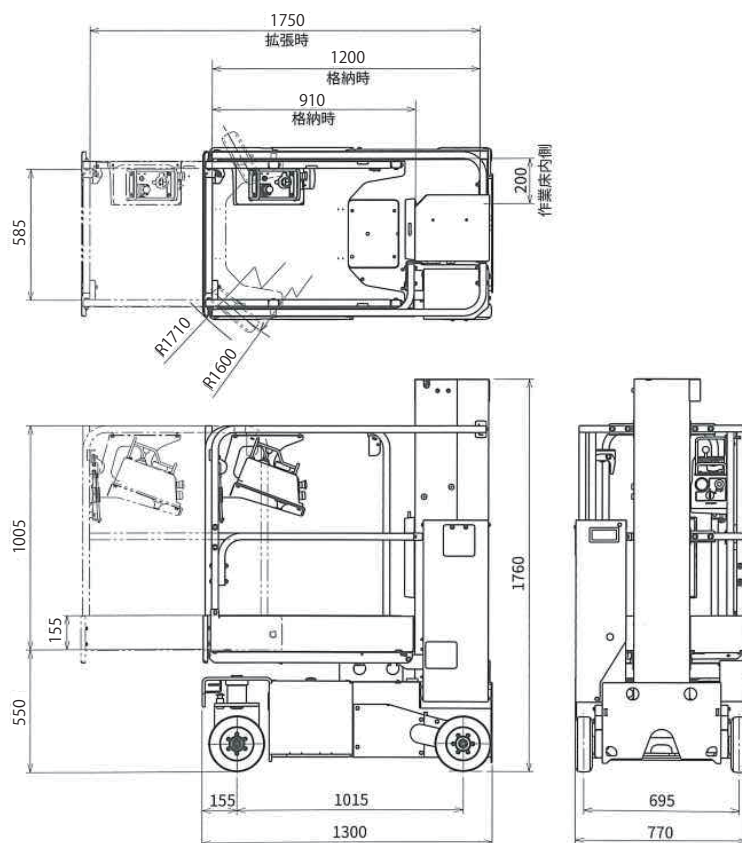

GS-1930

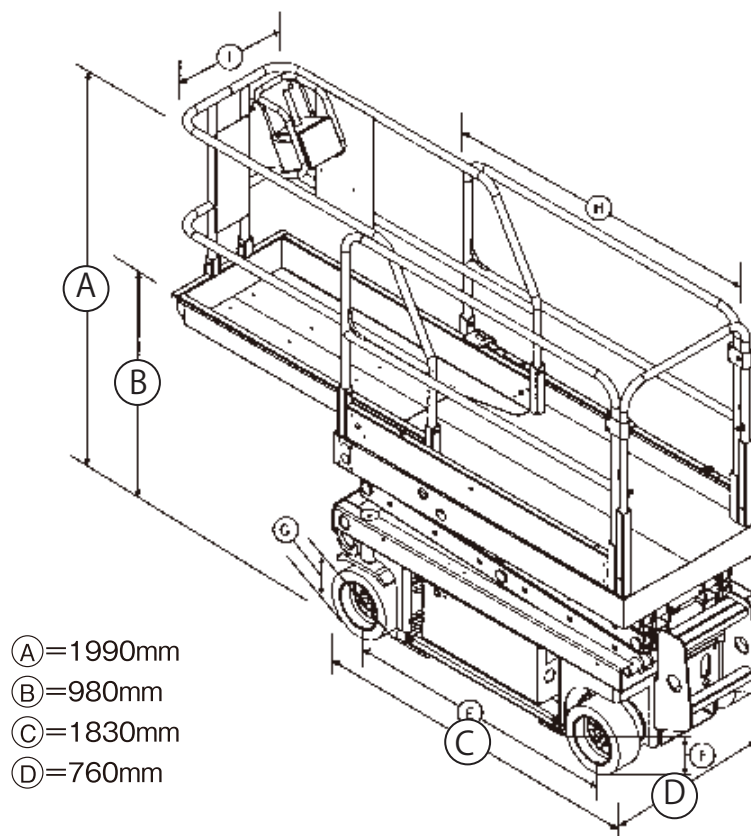

高所作業車（タイヤ6m～9m未満クラス）

室内設備、空調ダクト、天井ボードなどの取付作業に



ENTTL-061



SV-08ENL

● 高所作業車の運転（高所作業）には下記の資格が必要です

作業床の最大高さ	10m未満	高所作業車運転のための特別教育修了者、又は技能講習修了者
	10m以上	高所作業車運転のための技能講習修了者

仕様

メーカー		北越工業	アイチコーポレーション					
型式		ENTL-061	SV-06B	SV-08B	SV-08DNL	SV-08ENL	SV-10E1WL	
クラス		6m	6m	8m	8m	8m	9m	
走行タイプ		タイヤ	タイヤ	タイヤ	タイヤ	タイヤ	タイヤ	
昇降装置タイプ		シザース式	シザース式	シザース式	シザース式	シザース式	シザース式	
最大作業床高さ	mm	6,100	6,100	7,900	7,940	7,770	9,680	
最低作業床高さ	mm	970	990	1,120	1,140	1,210	1,210	
最大積載荷重	kg	250	350	250	250	234	234	
スライド拡張積載荷重	kg	—	120	120	120	—	—	
作業床内寸法	幅(スライド時)	mm	645(645)	720(720)	720(720)	730(730)	680	1,030(1,030)
	奥行(スライド時)	mm	1,610(2,540)	2,185(3,185)	2,185(3,185)	2,220(3,220)	2,200(3,100)	2,400(3,320)
	高さ(スライド時)	mm	990(990)	1,000(1,000)	1,000(1,000)	1,000(1,000)	1,010(1,010)	1,010(1,010)
走行速度	Km/m	0～4.0	0～3.8	0～3.0	0～4.5	0～4.0	0～4.0	
最小回転半径	m	1.52	2.27	2.27	—	—	—	
登坂能力	度	14	14	13	14	14	14	
接地圧	Kgf/cm ²	—	9.6	—	—	—	—	
原動力		バッテリー	バッテリー	バッテリー	バッテリー	バッテリー	バッテリー	
車両寸法（格納時）								
全長	mm	1,750	2,390	2,390	2,300	2,300	2,500	
全幅	mm	750	810	810	810	810	1,170	
全高	mm	1,960	1,990	2,120	2,140	2,220	2,220	
質量	Kg	1,180	1,720	2,250	1,895	2,060	2,340	

車両寸法図

ENTL-061

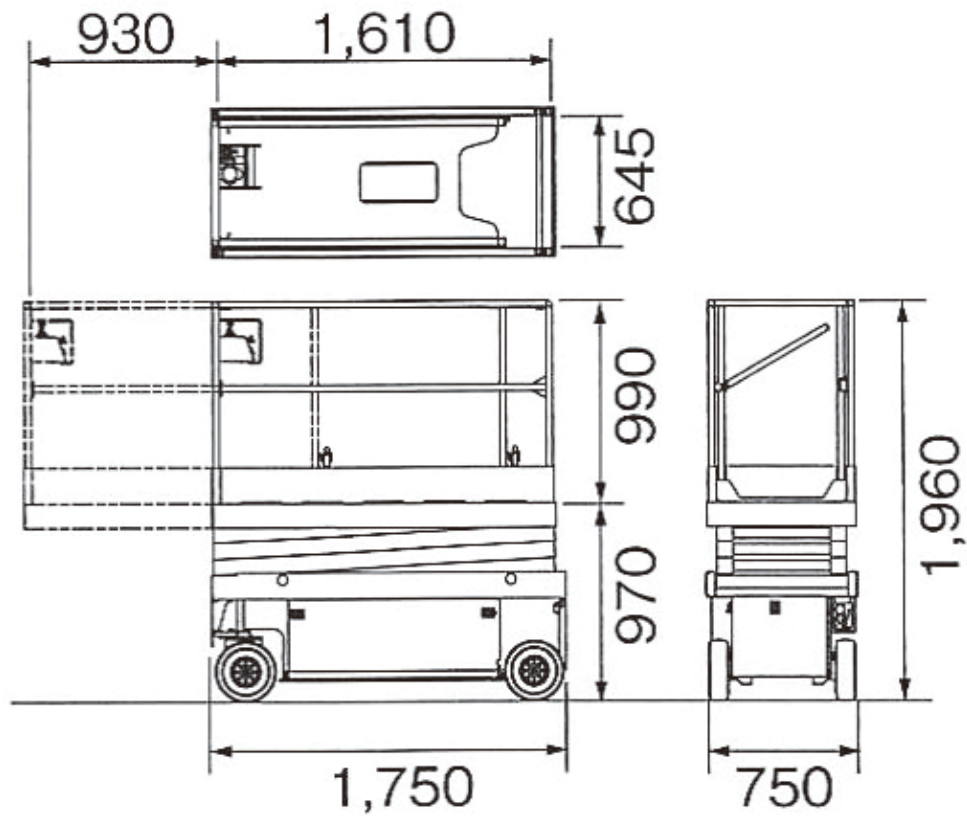

SV-06B

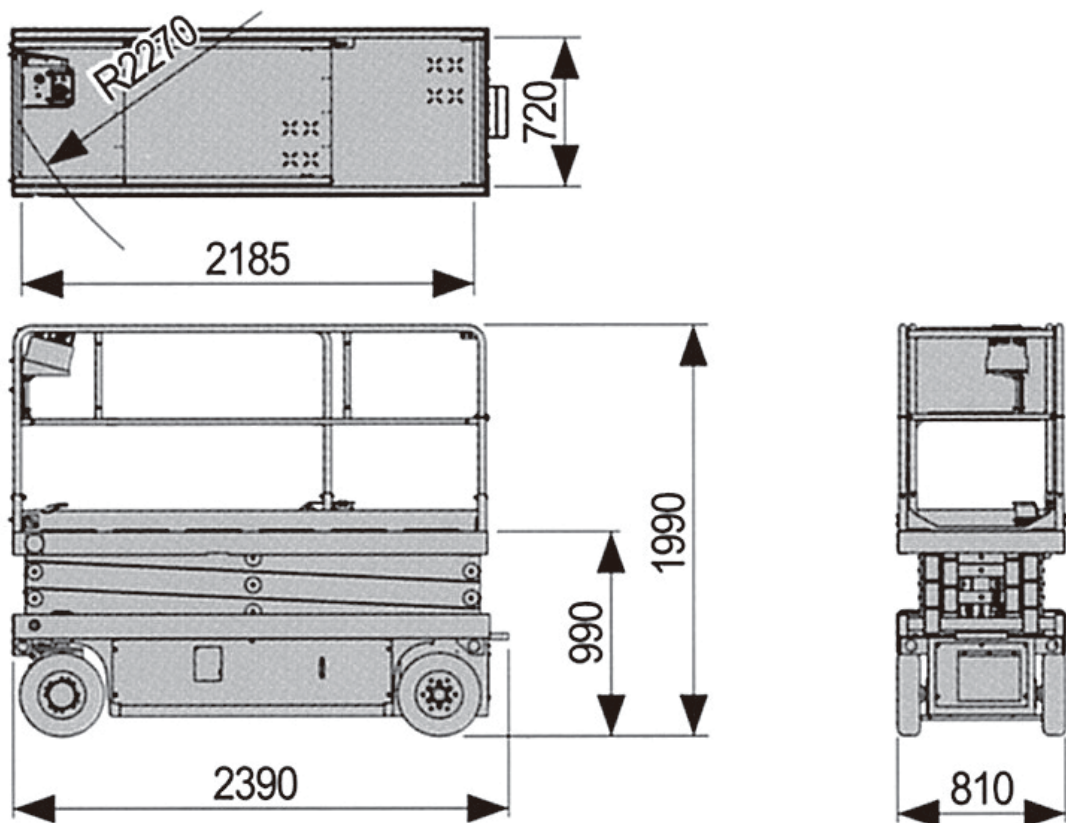

車両寸法図

SV-08B

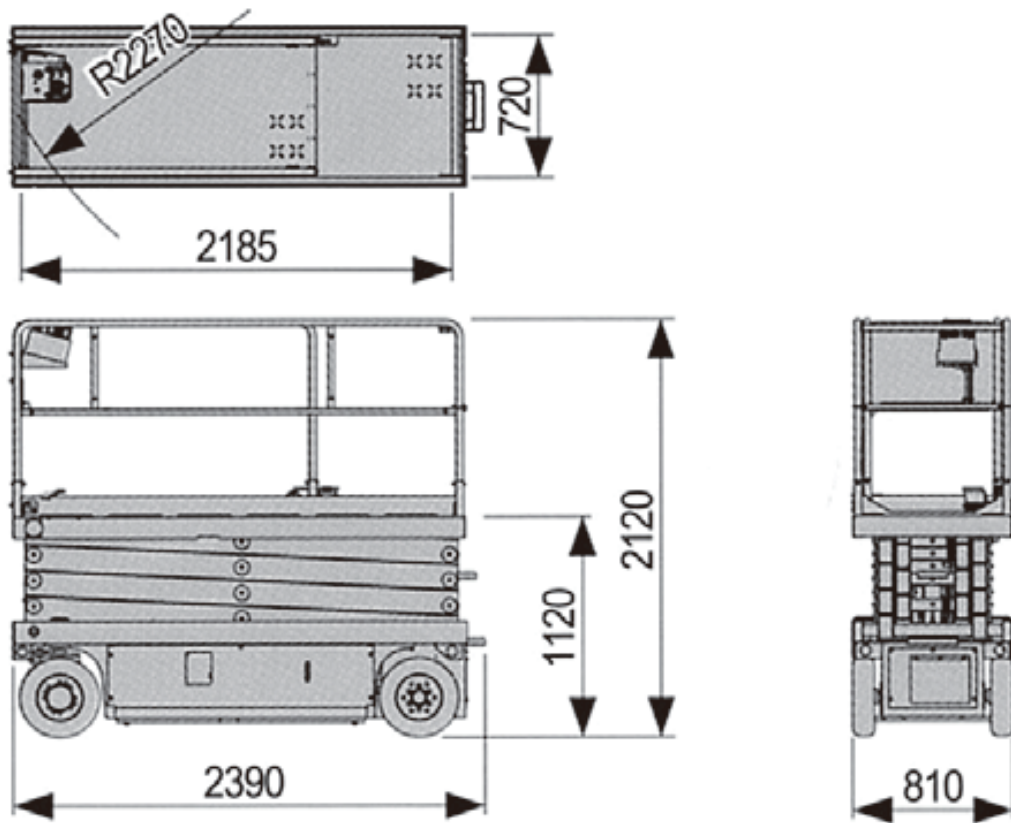

SV-08DNL

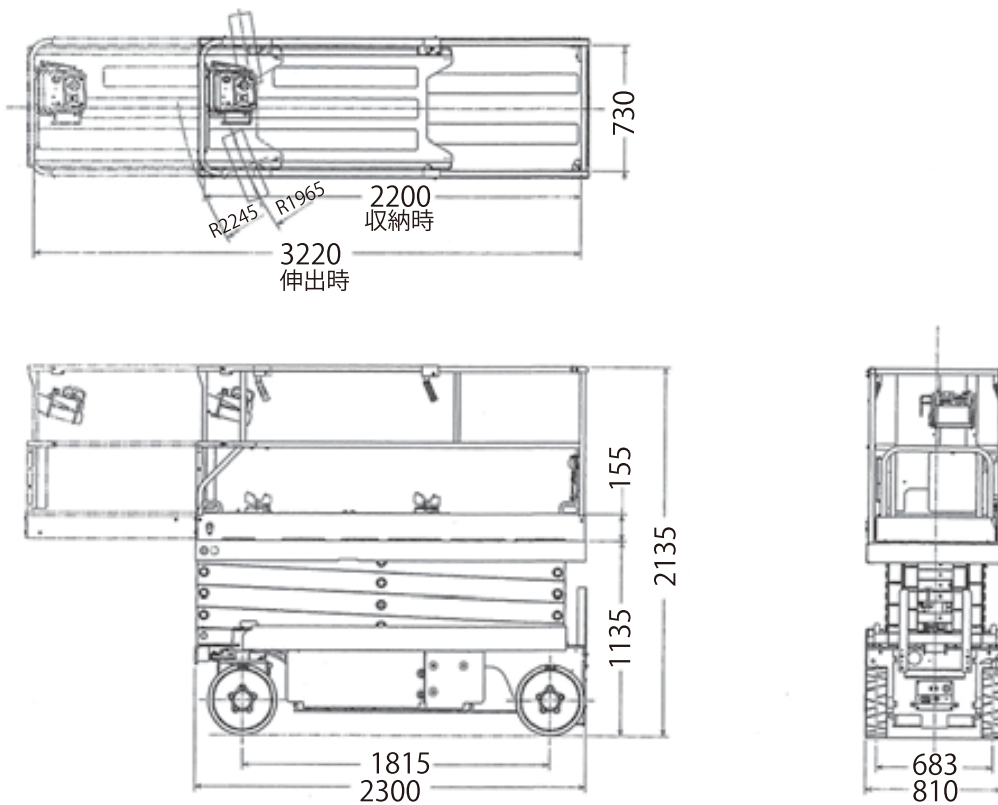

車両寸法図

SV-08ENL

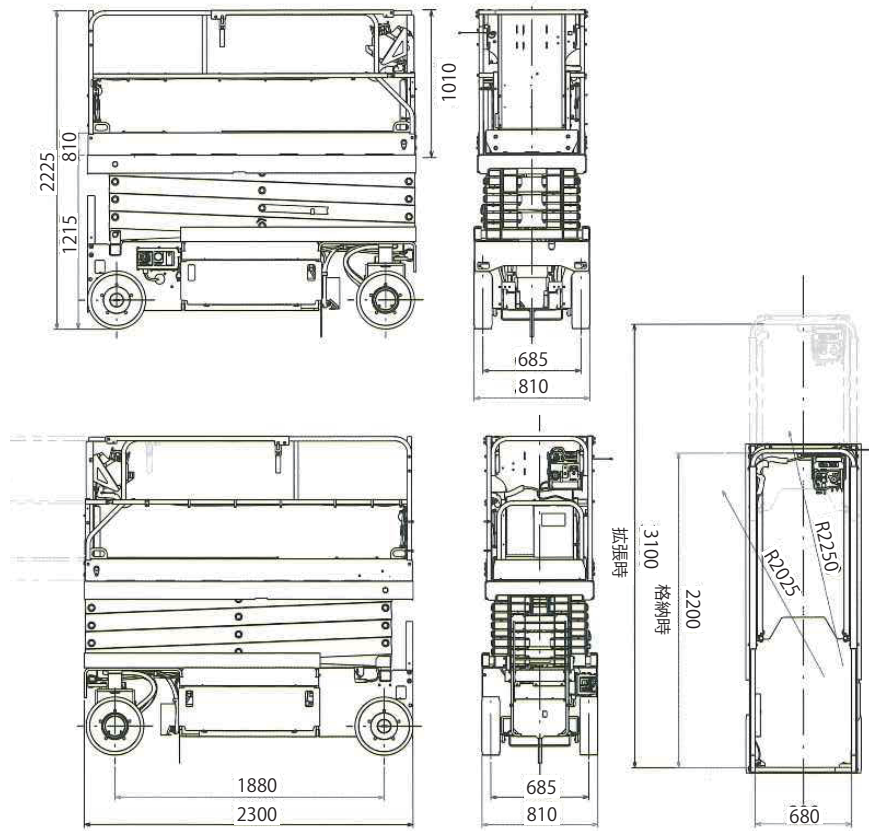

SV-10E1WL

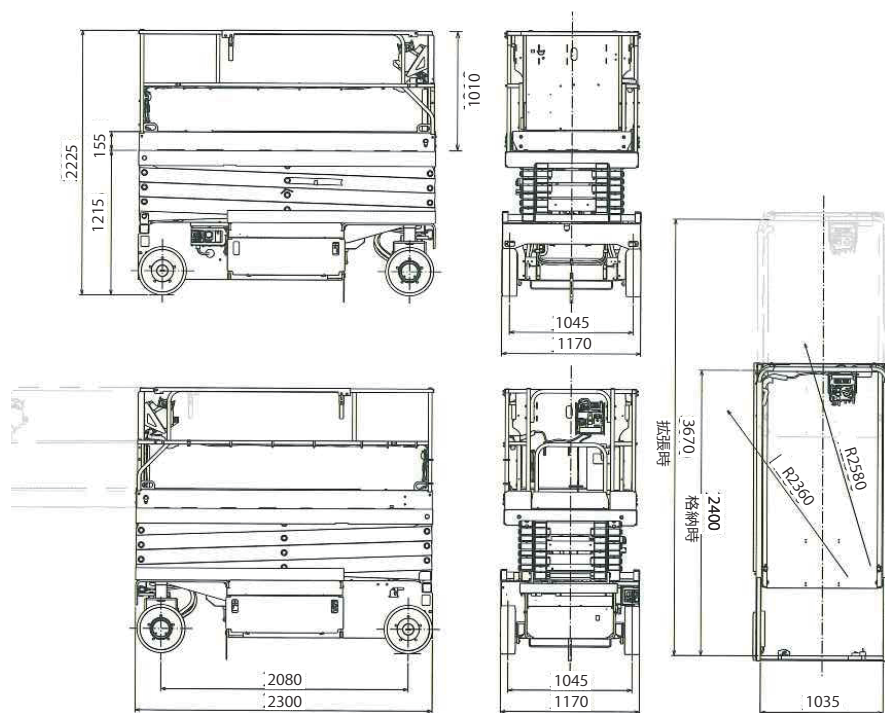

高所作業車（クローラー・その他）

室内設備、空調ダクト、天井ボードなどの取付作業に



ENCL045S



AWP-30S
(パーソナルリフト)

● 高所作業車の運転（高所作業）には下記の資格が必要です

作業床の最大高さ	10m未満	高所作業車運転のための特別教育修了者、又は技能講習修了者
	10m以上	高所作業車運転のための技能講習修了者

仕様

メーカー		北越工業		アイチコーポレーション			ジニー	
型式		ENCL045S	ENCL068S	RM04B	RM05C1NS	RX07B	AWP-30S	
ク	ラス	4.5m	7m	4m	5m	7m	9m	
走	行タイプ	クローラ	クローラ	クローラ	クローラ	クローラ	—	
昇	降装置タイプ	シーザス式	シザース式	マスト式	マスト式	マスト式	マスト式	
最	大作業床高さ	mm 4,500	6,800	3,800	4,800	6,700	9,000	
最	低作業床高さ	mm 960	1,100	540	570	1,090	—	
最	大積載荷重	kg 200	250	200	200	250	159	
ス	ライド拡張積載荷重	kg 115	125	—	115	—	—	
作	業床内寸法	幅(スライド時) mm	645	885	660	590	1,000	—
		奥行(スライド時) mm	1,200 (1,750)	1,900 (2,800)	895	910 (1,460)	1,835	—
		高さ(スライド時) mm	930	930	1,000	1010	1,000	—
走	行速度	Km/m 0～2.0	0～2.0	0～2.0	0～2.0	0～2.0	—	
最	小回転半径	m 0.715	1.18	2.27	—	—	—	
登	坂能力	度 14	15	20	20	15	—	
接	地圧	Kgf/ c㎡ —	—	—	—	—	—	
原	動力	バッテリー	バッテリー	バッテリー	バッテリー	バッテリー	電源 (100V)	
車両寸法 (格納時)								
全	長	mm 1,280	2,100	1,250	1,300	1,990	1,350	
全	幅	mm 780	990	770	770	1,090	740	
全	高	mm 1,840	2,030	1,730	1,790	2,090	1,980	
質	量	Kg 700	1,620	630	800	1,400	352	

ENCL045S

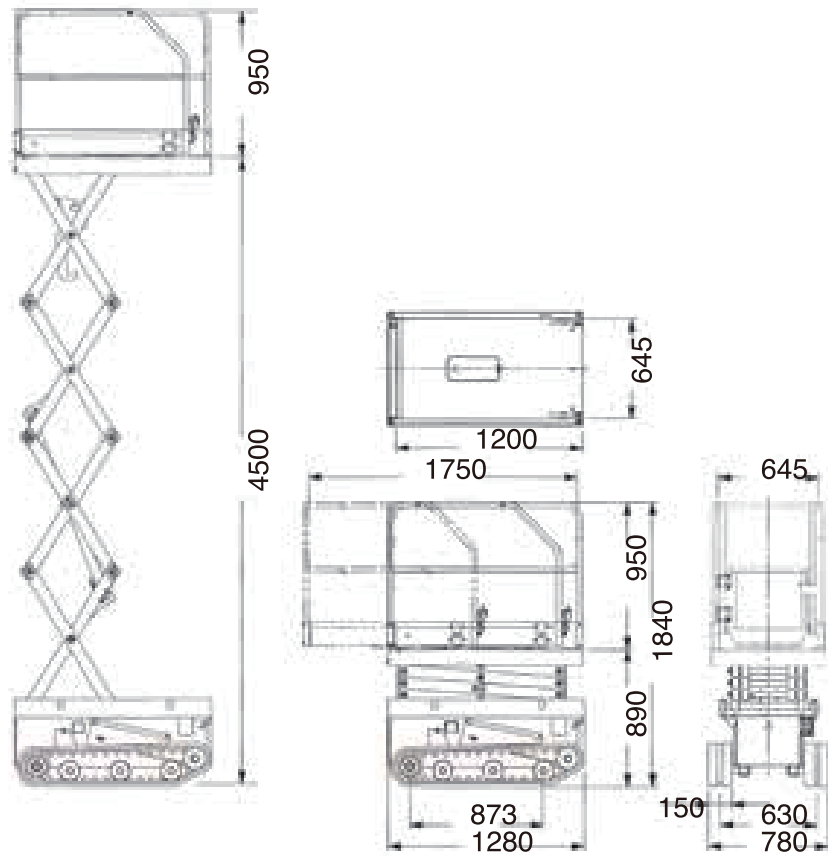

ENCL068S

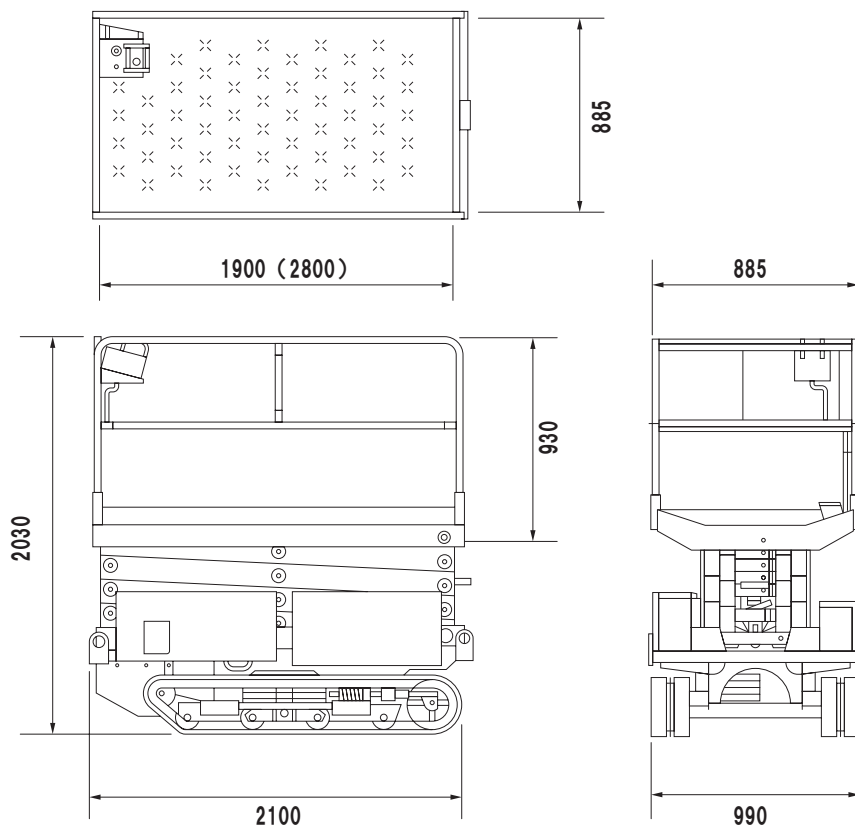

車両寸法図

RM04B

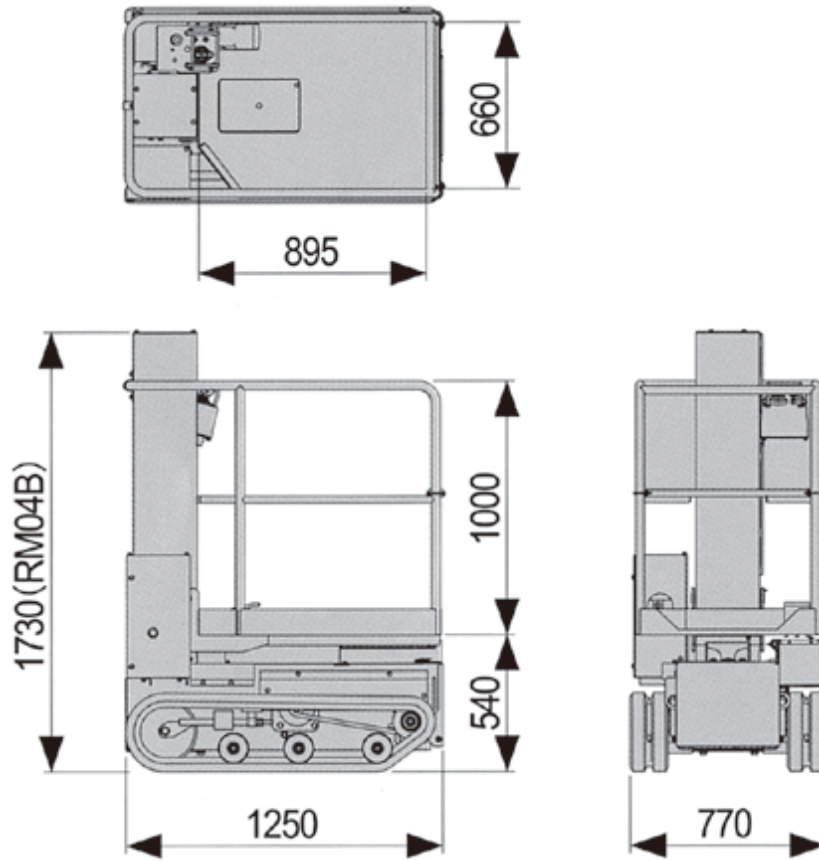

RM05C1NS

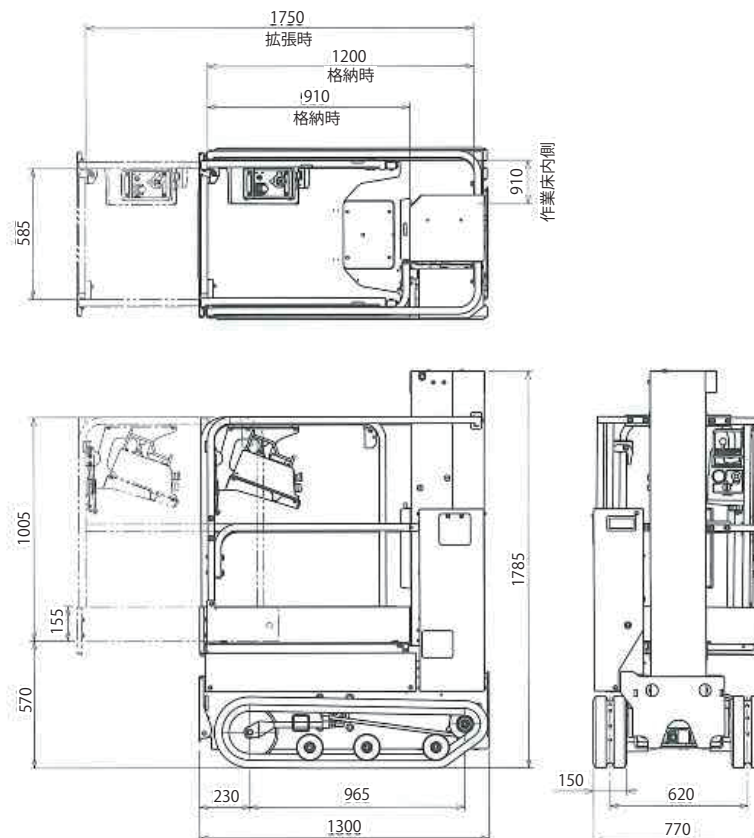

RX07B

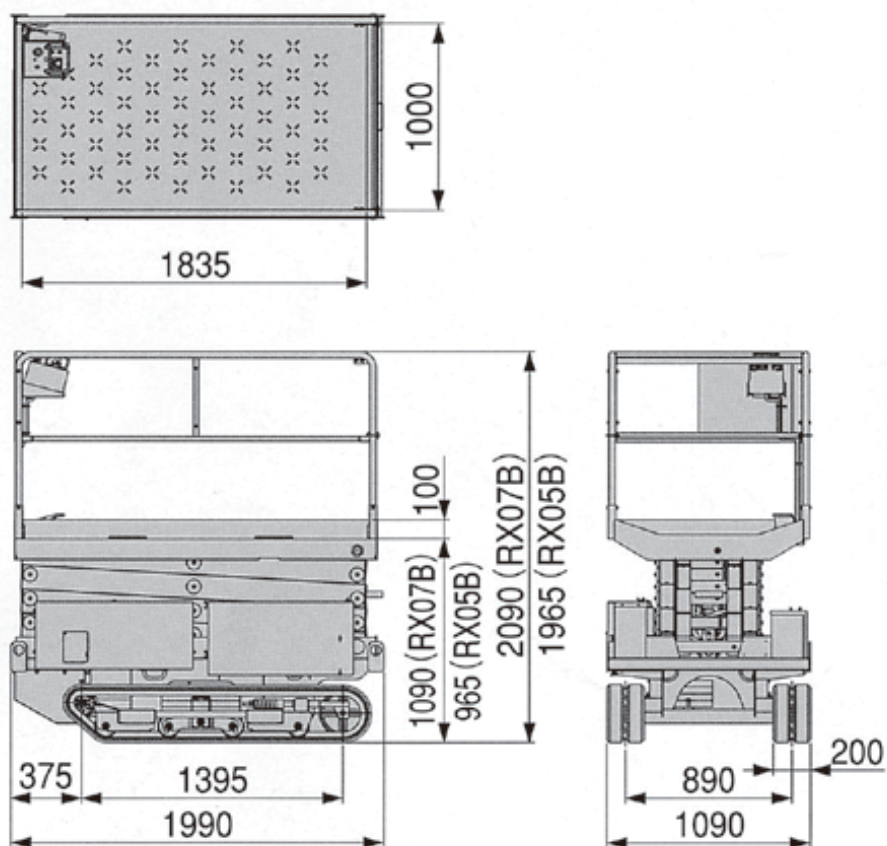

AWP-30S

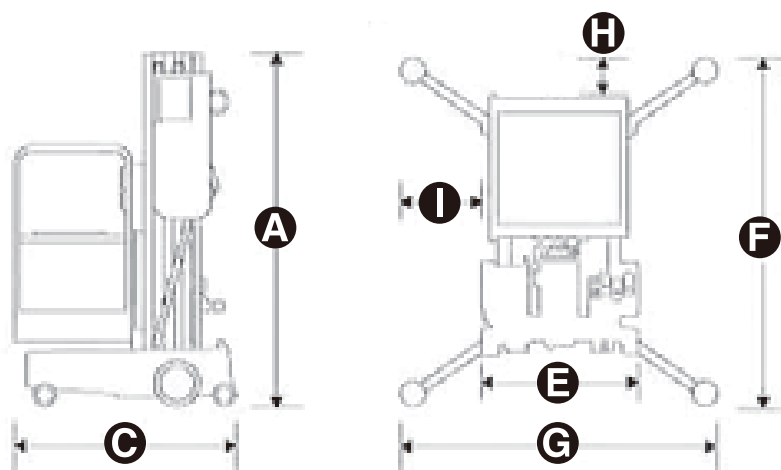

Ⓐ 高さ—格納時	m	1.98
Ⓒ 長さ—格納時	m	1.35
Ⓔ 幅	m	0.74
ⒻⒼ アウトリガー張り出し寸法 (長さ/幅)	m	1.75/1.55
ⒽⒿ ウォールアクセス (前/横)	m	0.13/0.43

高所作業車（直進ブーム）

鉄骨工事や工場施設の保守点検と、あらゆる高所作業に



● 高所作業車の運転（高所作業）には下記の資格が必要です

作業床の最大高さ	10m未満	高所作業車運転のための特別教育修了者、又は技能講習修了者
	10m以上	高所作業車運転のための技能講習修了者

仕様

メーカー	長野工業	アイチコーポレーション		長野工業	アイチコーポレーション	
型式	NUS10N-7	SR12B-AE7	SR12C1SM	NUS13N-7	SR18A	
クラス	10m	12m	12m	12m	18m	
走行タイプ	鉄クローラ・パッド付	鉄クローラ・パッド付	鉄クローラ・パッド付	鉄クローラ・パッド付	鉄クローラ・パッド付	
作業床起伏方式	ブーム	ブーム	ブーム	ブーム	ブーム	
バスケット						
最大作業床高さ	mm	9,810	12,100	12,100	12,820	18,000
最大積載荷重	kg	200	250	250	250	200
最大作業半径	mm	7,700	10,700	10,700	11,290	16,700
首振角度 左 / 右	度	90/90	90/90	90/90	90/45	90/90
ブーム起伏角度	度	-14 ~ 70	-19 ~ 70	-19 ~ 70	-19 ~ 70	-20 ~ 70
作業床内寸法	幅(スライド時) mm	1,130	1,500	1,500	1,130	1,500
	奥行(スライド時) mm	730	750	750	730	750
	高さ(スライド時) mm	1,000	1,000	1,000	1,000	1,000
走行部						
走行速度	km/h	0 ~ 2.3	0 ~ 1.5	0 ~ 1.5	0 ~ 2.7	0 ~ 1.5
登坂能力	度	20	30	30	20	27
接地圧(最大/平均)	kPa	—	71	75	—	75
原動力		エンジン	エンジン	エンジン	エンジン	エンジン
車両寸法(格納時)						
全長	mm	6,140	6,340	6,340	7,235	9,170
全幅	mm	2,050	2,250	2,250	2,250	2,460
全高	mm	2,290	1,995	1,995	2,130	2,350
質量	kg	5,970	7,410	7,500	7,680	13,300

メーカー	アイチコーポレーション	
型式	SR19CSM	
クラス	18m	
走行タイプ	鉄クローラ・パッド付	
作業床起伏方式	ブーム	
バスケット		
最大作業床高さ	mm	18,700
最大積載荷重	kg	250
最大作業半径	mm	15,500
首振角度 左 / 右	度	90/90
ブーム起伏角度	度	-12 ~ 70
作業床内寸法	幅(スライド時) mm	1,500
	奥行(スライド時) mm	750
	高さ(スライド時) mm	1,000
走行部		
走行速度	km/h	0 ~ 1.8
登坂能力	度	27
接地圧	kPa	69
原動力		エンジン
車両寸法(格納時)		
全長	mm	9,600
全幅	mm	2,490
全高	mm	2,420
質量		12,650

NUS10N-7

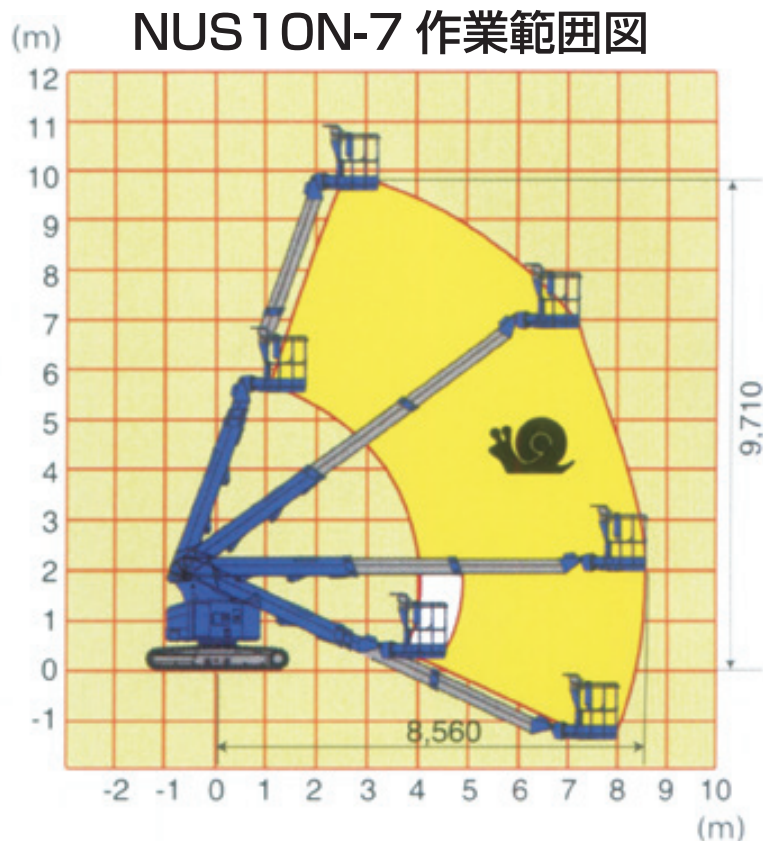

SR12B-AE7

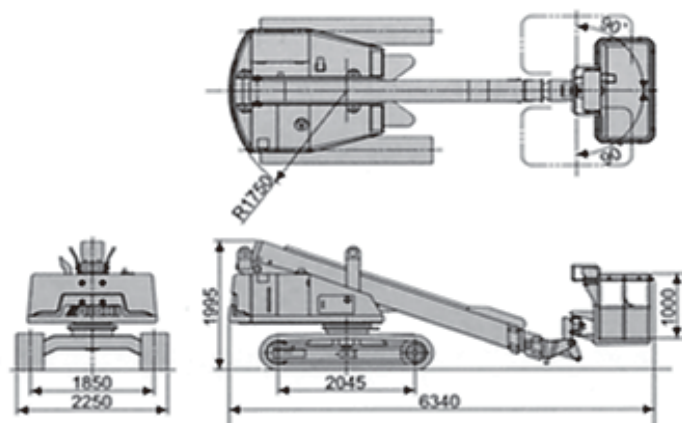

SR12C1SM

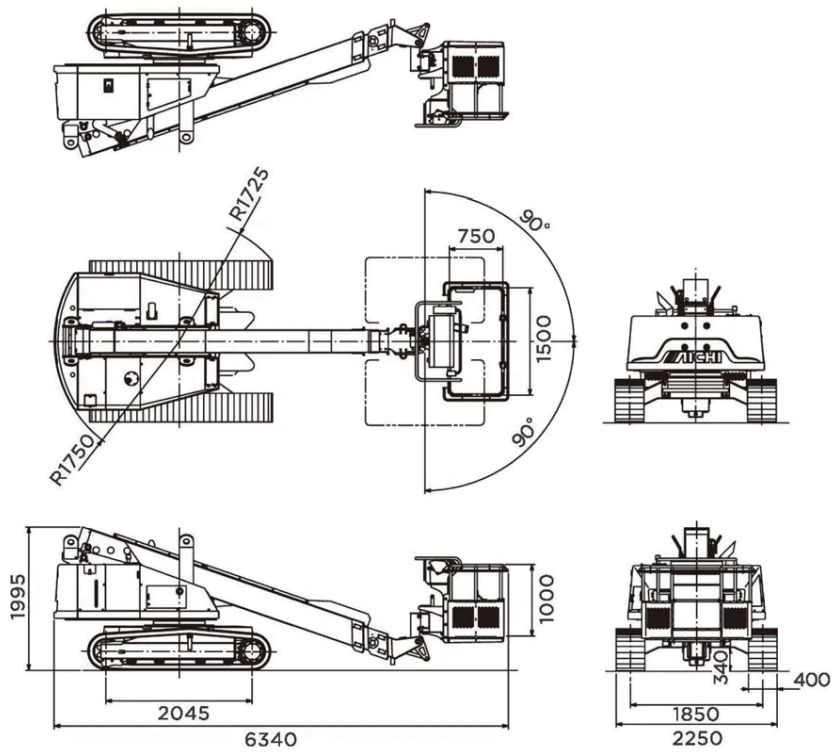

NUS13N-7

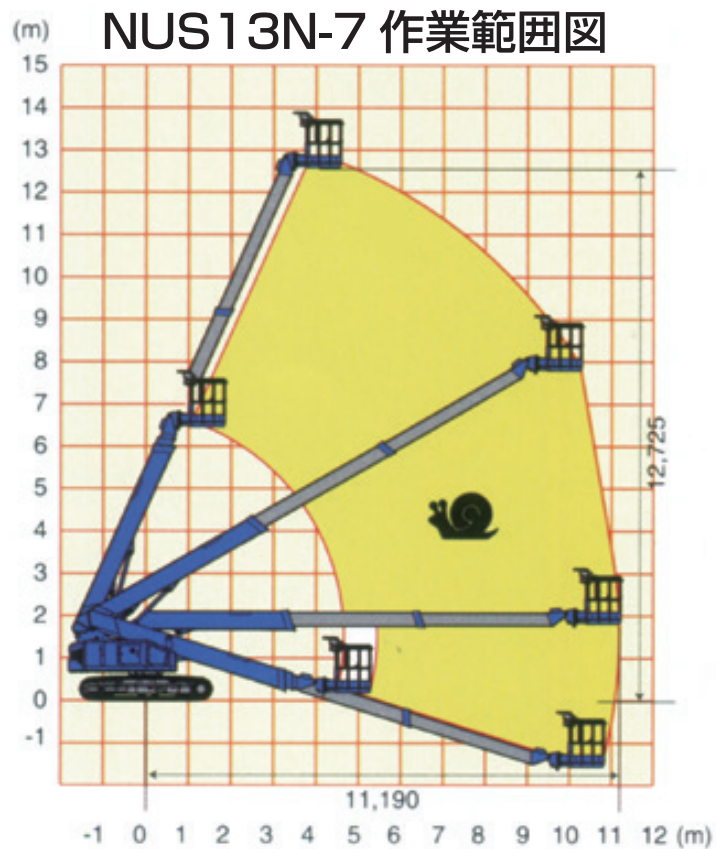

車両寸法図

SR18A

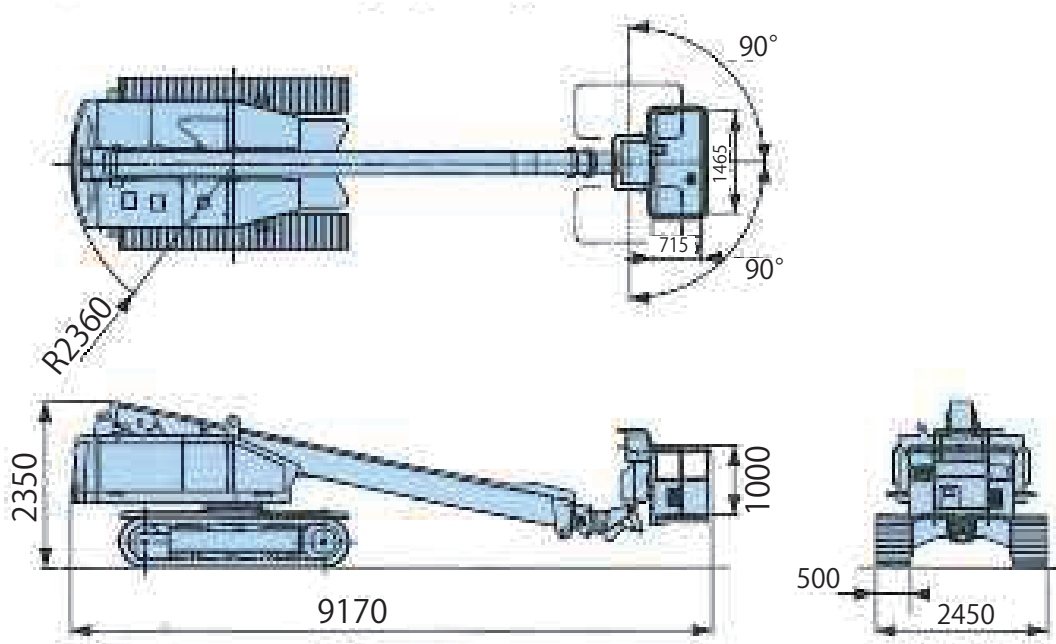

SR19CSM

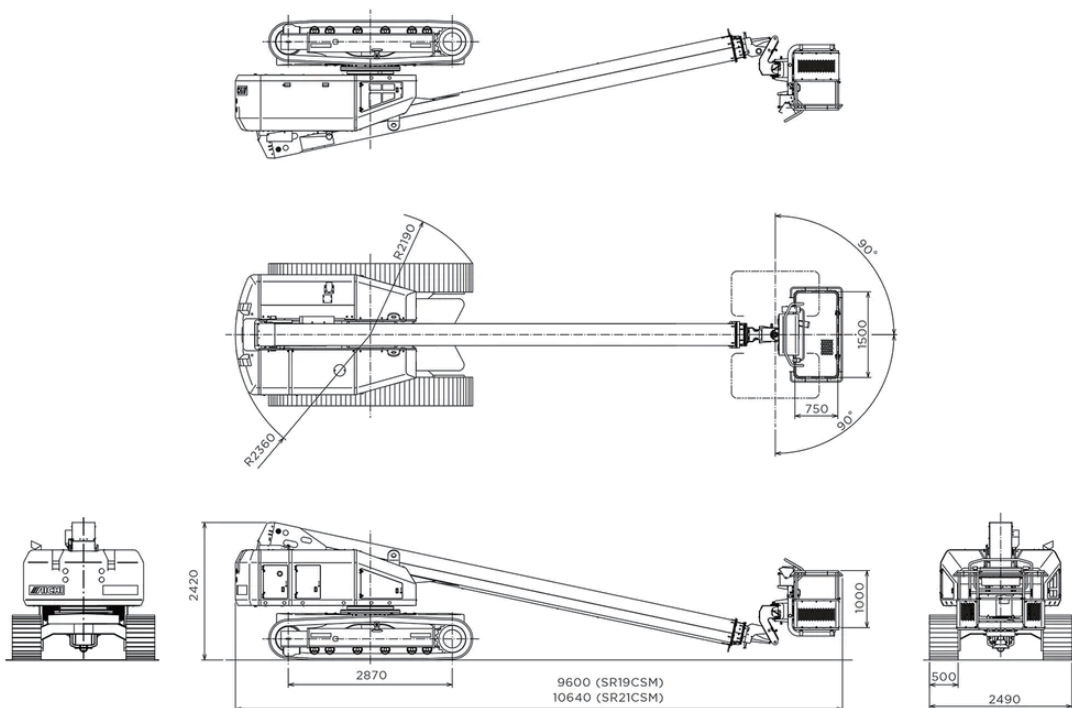

高所作業車（屈伸ブーム）

鉄骨工事や工場施設の保守点検と、あらゆる高所作業に



NUL120-6



Z45/25JRT

● 高所作業車の運転（高所作業）には下記の資格が必要です

作業床の最大高さ	10m未満	高所作業車運転のための特別教育修了者、又は技能講習修了者
	10m以上	高所作業車運転のための技能講習修了者

仕様

メーカー		長野工業
型式		NUL18uj
タイプ		18m
走行タイプ		鉄クローラ・パッド付
最大作業床高さ	mm	17,950
最大積載荷重	kg	200
後端旋回半径	mm	2,015
作業床内寸法	幅	mm 1,130
	奥行	mm 730
	高さ	mm 1,020
走行速度	km/h	0～2.5
登坂能力	度	20
最大接地圧 / 平均接地圧	kPa	106/44
全長	mm	6,120
全幅	mm	2,250
全高	mm	2,365
質量 (PAD 付)	kg	9180(9,420)
原動力		エンジン

メーカー		長野工業
型式		NUL120-6
タイプ		12m
走行タイプ		鉄クローラ・パッド付
最大作業床高さ	mm	12,100
最大作業半径	mm	6,100
旋回角度 (左 / 右)	度	90/45
作業床内寸法	幅	mm 1,130
	奥行	mm 730
	高さ	mm 1,000
走行速度	km/h	0～1.3
伸縮長さ	mm	2,000
起伏角 (第1・第2・第3)	度	65/65/70
旋回角度	度	360
最大接地圧 / 平均接地圧	kPa	113/35
全長	mm	5,340
全幅	mm	2,050
全高	mm	2,410
機械質量	kg	4,090
原動力		エンジン

メーカー	ジニー		
	Z-30/20N	Z45JRT	Z60/37DC
タイプ	9m	14m	18m
走行タイプ	タイヤ	タイヤ	タイヤ
最大作業床高さ	mm 8,890	13,860	18,160
最大水平リーチ	mm 6,250	7,520	11,150
最大上昇&水平クリアランス	mm 3,860	7,140	7,390
最大積載量	kg 227	227	227
作業台回転	度 180	160	160
垂直ジブ回転	度 139	—	—
ターンテーブル回転	度 355 (非連続)	335 (非連続)	335 (非連続)
後方小旋回 (ライザー上昇)	mm ゼロ	ゼロ	580
後方小旋回 (ライザー下降)	mm ゼロ	ゼロ	810
走行速度 (格納時)	km/h 4.8	7.2	6.64
走行速度 (上昇時)	km/h 1.1	1.0	1.09
登坂能力 (4WD) (格納時)	% 19	45	45
最小回転半径 (内周)	mm 1,650	1,680	2,510
最小回転半径 (外周)	mm 3,230	4,500	5,690
原動力	バッテリー	エンジン	バッテリー
機械質量	kg 6,455	7,400	7,756

NUL120-6

NUL120-6作業範囲図

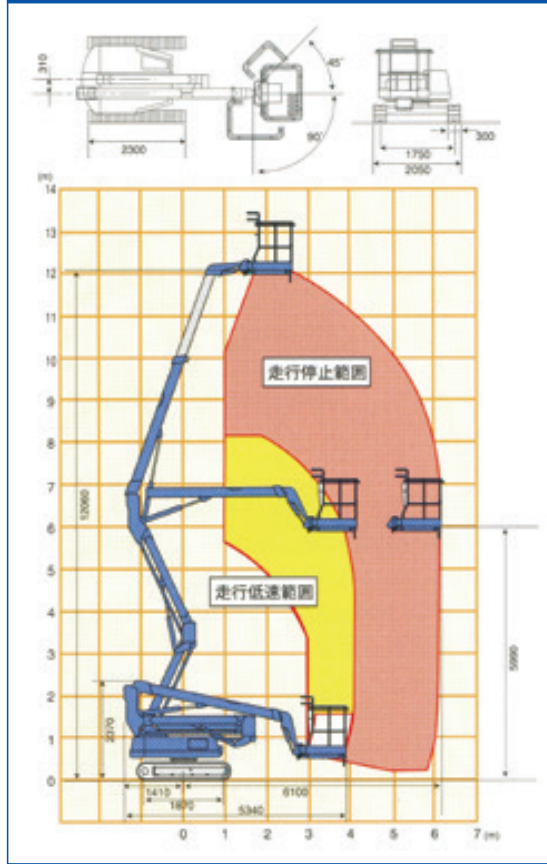

NUL18uj

NUL18uj作業範囲図

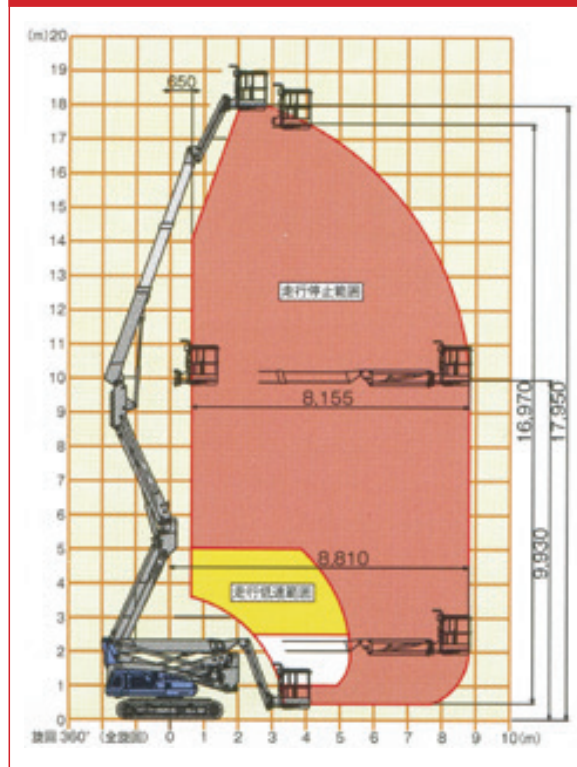

Z-30/NRJ

作業台長さ	mm	760
作業台幅	mm	1,170
高さ / 長さ (格納時)	mm	2,000/5,310
高さ / 長さ (輸送時)	mm	2,240/3,660
車幅	mm	1,190
ホイールベース	mm	1,580
地上クリアランス (車両中心部)	mm	90

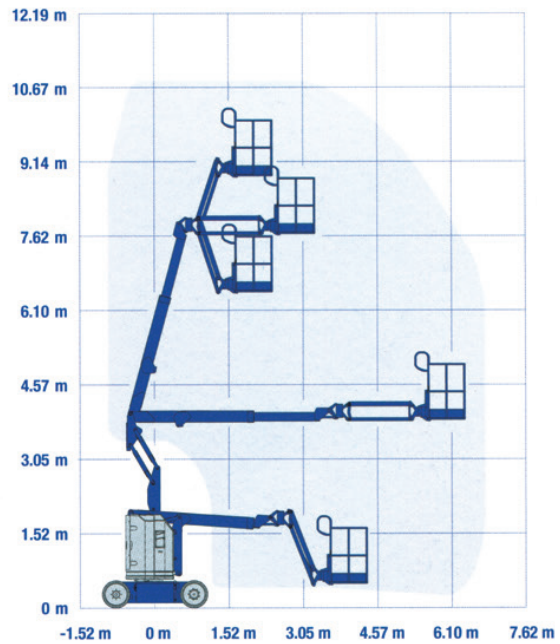
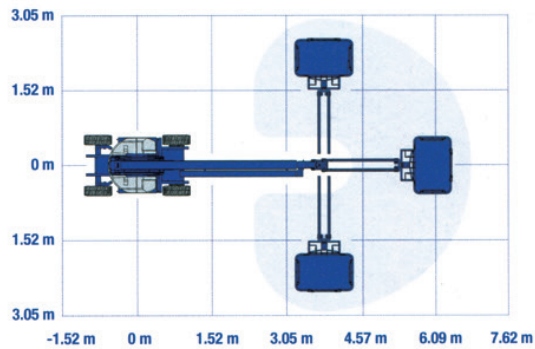

Z-45/25J

RANGE OF MOTION Z™-45/25J RT

作業台長さ	mm	760
作業台幅	mm	1,830
高さ (格納時)	mm	2,130
長さ (格納時)	mm	6,650
車幅	mm	2,290
ホイールベース	mm	2,030
地上クリアランス (車両中心部)	mm	370

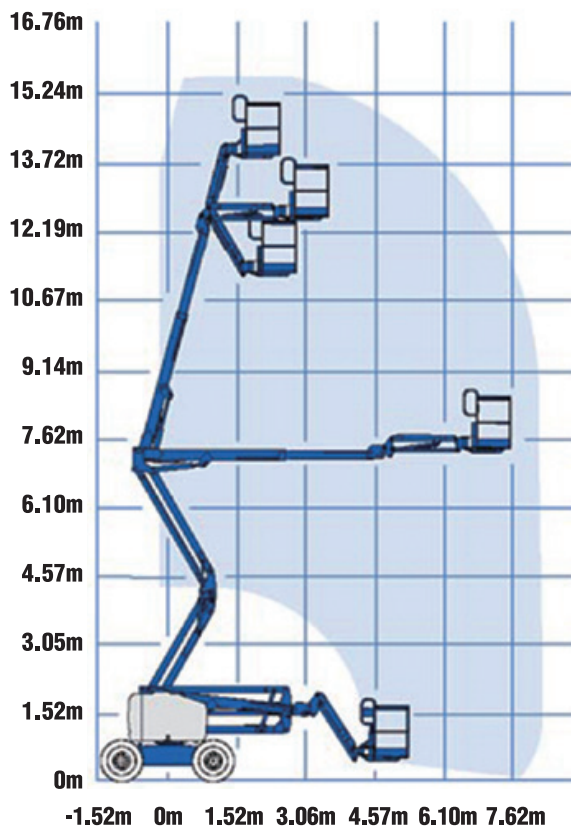

車両寸法図

Z60/37CD

作業台長さ	mm	910/760
作業台幅	mm	2,440/1,830
高さ / 長さ (格納時)	mm	2,540/815
高さ / 長さ (輸送時)	mm	2,620/6,300
車幅	mm	2,490
ホイールベース	mm	2,490
地上クリアランス (車両中心部)	mm	330

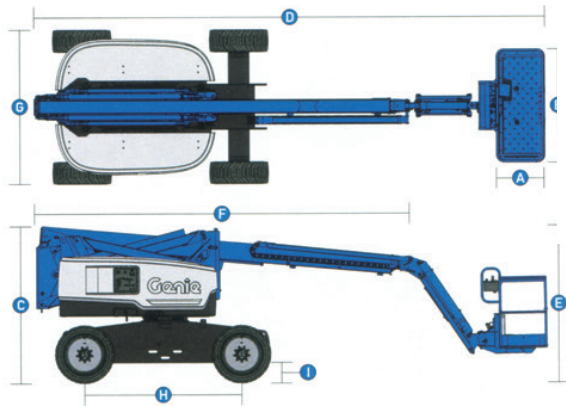

Z-60/37DC & Z-60/37FE 可動範囲

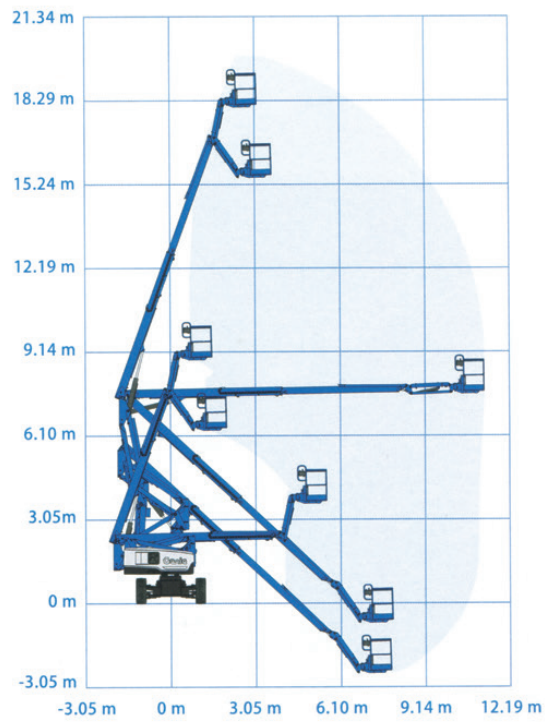

樹脂製作業台（ステップキューブ）

軽量コンパクトで、2段階の高さ調整が可能です

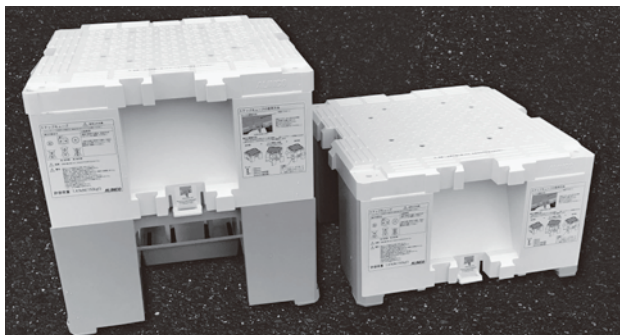

仕様

メーカー		アルインコ	
型 式		SC50	
		低	高
幅	mm	500	500
長 さ	mm	500	500
高 さ	mm	288	503
質 量	kg	6.1	6.1
許 容 重 量	kN (kgf)	1.47(150)	1.47(150)

可搬式アルミ作業台

凸凹のある場所でも天板はいつもフラットを保ち、脚立と足場板の役割を1台で果たします

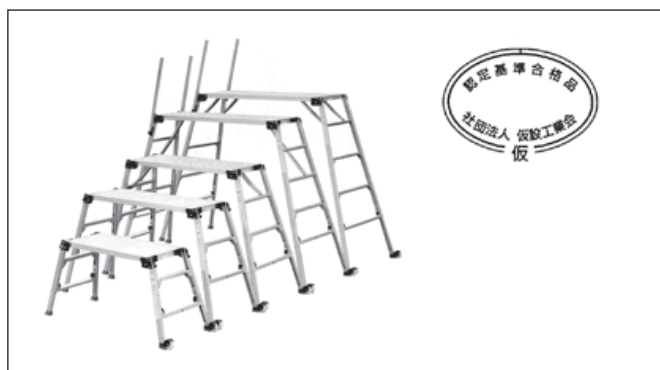

仕様

メーカー		ナカオ						
型 式		ESK-7	GTW-10	ESK-11	GTW-12	ESK-14	SKY-15-4	
天板垂直高さ	mm	505~693	660~960	724~1,084	920~1,220	1,057~1,417	1,120~1,480	
天板寸法	長さ	mm	1,545	1,290	1,545	1,290	1,545	1,560
	幅	mm	500	400	500	400	500	520
最大積載重量	Kgf	150	150	150	150	150	150	
設置寸法	幅	mm	653~702	558~635	709~802	620~697	795~883	737~803
	高さ	mm	2,001~2,119	1,832~1,993	2,139~2,366	1,971~2,132	2,349~2,576	2,441~2,669
質 量	kg	13.5	11.3	16.2	13.5	21.4	23.6	
セーフティーガード		なし	なし	なし	なし	あり	あり	

メーカー		ナカオ			
型 式		SKY-18-4	ESK-18	ESK-20	
天板垂直高さ	mm	1,460~1,820	1,390~1,750	1,720~1,970	
天板寸法	長さ	mm	1,560	1,545	2,060
	幅	mm	520	500	500
最大積載重量	Kgf	150	150	150	
設置寸法	幅	mm	799~865	881~973	968~1,030
	高さ	mm	2,654~2,882	2,559~2,786	3,284~3,440
質 量	kg	26.9	23.3	27.7	
セーフティーガード		あり	あり	あり	



CEHL-135・CEHL-198



CEH270



SKYS-15・SKYS-18

仕様

メーカー		ナカオ				
型式		SKYS-15	SKYS-18	CEHL-135	CEHL-198	CEH-270
作業床高さ	mm	1,123~1,484	1,461~1,822	1,047~1,351	1,677~1,981	2,400~2,700
天板寸法 (巾×長さ)	mm	520×400	520×400	500×550	500×550	500×600
設置スペース	mm					
	W	742~807	804~869	846~923	1,006~1,083	1,145~1,222
	D	1,035~1,214	1,201~1,380	1,047~1,196	1,355~1,505	1,835~1,980
収納寸法	mm					
	長さ	1,623	1,966	1,926	2,578	2,078
	巾	742	804	846	1,006	1,145
	厚み	217	217	164	164	376
質量	kg	15.3	17.0	17.0	20.0	33.0

昇降式移動足場（アップスター）

作業に適した高さへ簡単に、能率的にかつ、安全にセットできます

●足場の組立等の業務に係る特別教育の修了者のみ使用できます。

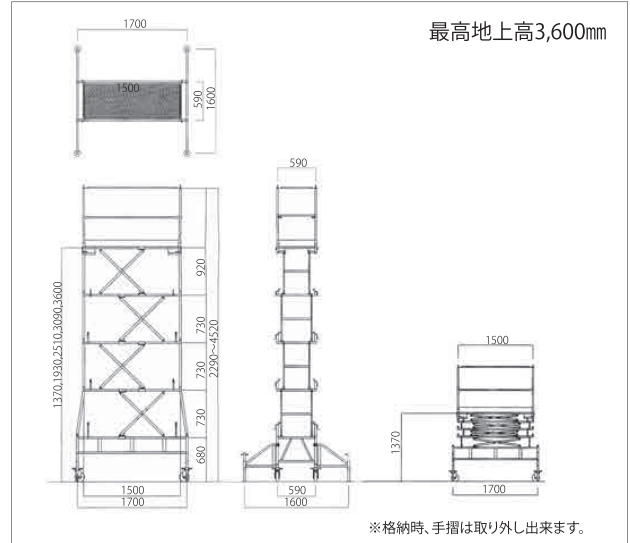
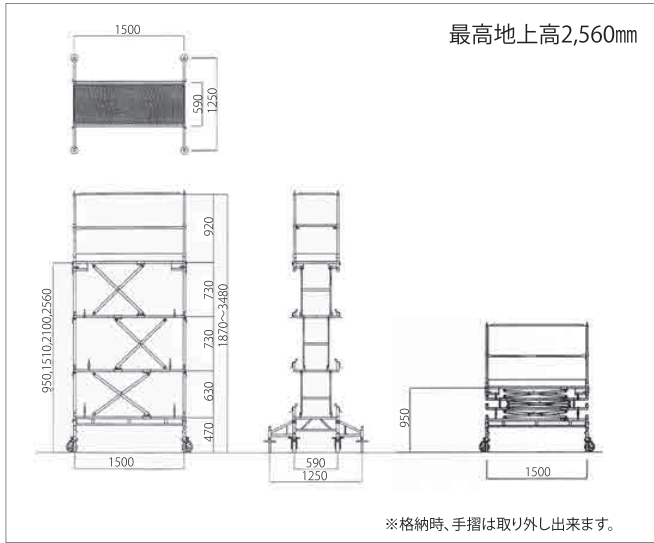

メーカー	住友金属建材
型式	US-25S
作業床寸法	巾 590mm 長さ 1,500mm
作業床高さ	最低地上高 950mm 最高地上高 2,560mm
高さ調節	4段階 2,560mm 2,100mm 1,510mm 950mm
自重	約143kg(手摺材・巾木材を含む)
昇降装置	手動式(バネバランス式)
積載荷重	1310N(133kgf)
表面処理	溶融亜鉛メッキ(一部電気メッキ)

メーカー	住友金属建材
型式	US-36S
作業床寸法	巾 590mm 長さ 1,500mm
作業床高さ	最低地上高 1,370mm 最高地上高 3,600mm
高さ調節	5段階 3,600mm 3,090mm 2,510mm 1,930mm 1,370mm
自重	約192kg(手摺材・巾木材を含む)
昇降装置	手動式(バネバランス式)
積載荷重	1310N(133kgf)
表面処理	溶融亜鉛メッキ(一部電気メッキ)

安全ブロック 12m(アブソーバー付)

安全帯のフックを掛ける場所がない場所や、親網の使えないところにも便利です

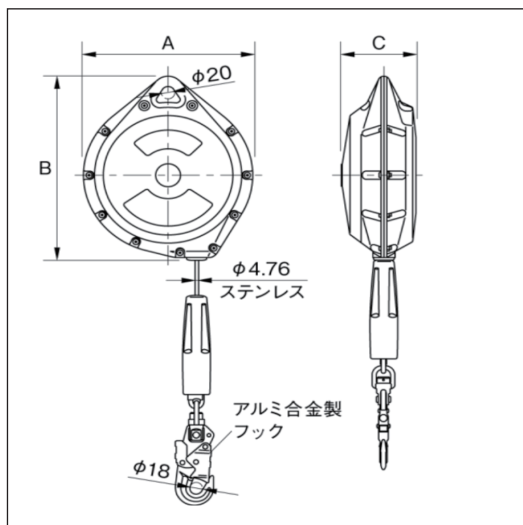

仕様

メーカー	伊藤製作所	
型式	LB-12a	
寸法	A	224
	B	270
	C	97
ワイヤーロープ	種別	AS3 (航空機用ステンレスワイヤ)
	径(mm)	Φ4.76
	長さ(m)	12
最大使用質量	kg	130
落下衝撃荷重	kN	約5.0
停止距離	cm	120
吊り下げロープ		5.4
引き寄せロープ	m	Φ14×1m
本体質量	kg	12

4輪台車（アルミ1t）・6輪台車

重量物の場内移動に
四隅に単管パイプを差し込んでの使用が可能



FC4-1275

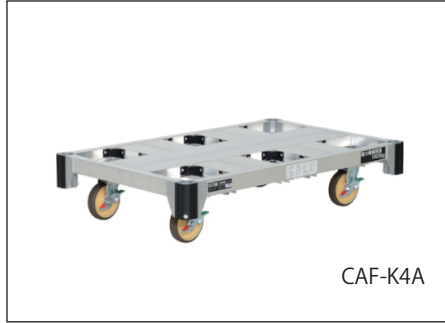

CAF-K4A



CAF-6

※単管は含みませんので、ご用意ください

仕様

メーカー		長谷川工業			ピカコーポレーション	
型式		FC4-0775	FC4-1275	NAC1.0-1275	CAF-K4A	CAF-6
荷台寸法 mm	長さ	670	1,210	1,180	1,200	1,221
	幅	760	760	730	750	771
	高さ	250	250	265	258	259
キャスター数		4	4	4	4	6
質量 kg		19.5	24.5	21	26	24.1
最大積載質量 (天板均等荷重時) kg		1,000	1,000	1,000	1,000	1,000

クローラ台車

石畳、砂利、泥、雪など、今まで人力やキャスター式の台車で苦労していたシーンでもスムーズに運ぶことができます



※「アクロス」、「ACROS」は矢崎化工株式会社の商標登録です

仕様

メーカー		矢崎化工	
品名		ACROS A	
品番		SC-9060AX	
寸法 mm	W	928~1,225	
	D	617	
	H	835~940	
質量 kg		17.5	
最大積載量 kg		150	

自在式段差踏板

建設・建築現場の段差解消に

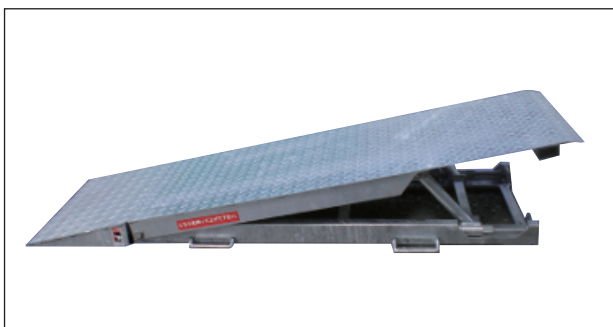

仕様

メーカー		トーケン	
品名		段平くん	
品番		DAN-1250	
寸法 mm	W	450	
	L	1,250	
	H	71	
対応段差 mm		100~250	
本体重量 kg		45	
耐荷重 kg		1,000	

