

締固め機械・アスファルトフィニッシャー

14

# タンピングランマー

土木工事、管工事等での締固めに



MT-55

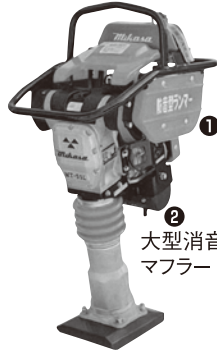

① 防音カバー  
② 大型消音マフラー

## NETIS

登録番号: TH-100005-VE

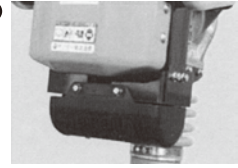
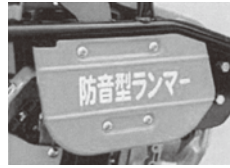

MT-55L-SGK

### 仕様

メーカー 型式	明和		三笠	
	RT-50R	MT-55	MT-55L-SGK(防音型)	
クラス	50Kg	55Kg	55Kg	
打撃力 KN	8.8	7.4~9.8	7.4~9.8	
エンジン	型式	ロビンEH09D	ロビンEH09	スバルEH09-2F
	出力 kW	1.92	1.8	2.1
使用燃料	ガソリン			ガソリン
燃料タンク容量 L	2.5	2.0	2.0	
転圧板寸法	長さ(E) mm	330	340	315
	幅(D) mm	230	265	220
	全長(C) mm	680	670	712
機械寸法	全幅(B) mm	385	370	375
	全高(A) mm	1,095	1,010	1,058
	質量 Kg	50	57	64

# プレートコンパクター

砕石、砂、適湿度の表面転圧、アスファルトの舗装の仕上げ、補修作業などに



KP-30A

### 仕様

メーカー 型式	明和		三笠		明和 KP-50
	KP-30A	MVC-406B	MVC-F40S(低騒音型)	KP-50	
クラス	40Kg	40Kg	40Kg	50Kg	
振動数 Hz	91.7	103	103	91.7	
起振力 KN	4.9	7.2	7.2	7.8	
走行速度 m/min	24~27	22~25	22~25	22~25	
エンジン	型式	スバルEH09-2F	ロビンEY08D	スバルEH09-2F	スバルEH09-2F
	出力 kW	2.1(2.8PS)	1.5(2.0PS)	2.1(2.8PS)	2.1(2.8PS)
使用燃料	ガソリン				
転圧板寸法	長さ mm	400	420	480	480
	幅 mm	280	290	290	295
	全長 mm	800	840	880	850
機械寸法	全幅 mm	280	290	600	295
	全高 mm	760	820	840	820
質量 Kg	38	43	51	50	

## NETIS

登録番号: TH-100006-VE



MVC-F40S

メーカー 型式	三笠			
	MVC-50G	MVC-F60S	MVC-70GA	
クラス	55Kg	60Kg	70Kg	
振動数 Hz	97	93	97	
起振力 KN	9.8	10.1	15.2	
走行速度 m/min	20~25	18~22	20~25	
エンジン	型式	ロビンEH12-2D	ロビンEX13	ロビンEY20D
	出力 kW	2.6(3.5PS)	3.2(4.3PS)	3.7(5.0PS)
使用燃料	ガソリン			
転圧板寸法	長さ mm	460	510	600
	幅 mm	345	350	420
	全長 mm	865	880	1,200
機械寸法	全幅 mm	345	350	420
	全高 mm	815	785	820
	質量 Kg	56	66	83

# バイブロコンパクター(前後進プレート)

基礎転圧から表面仕上げ、ガス・水道管の埋設工事等、様々な作業に



MVH-100AR

## NETIS

登録番号：TH-120015-A



MVH-308DSC-PAS

### 仕様

メーカー		三 笠				
型 式		MVH-R60	MVH-R60A	MVR-65WE	MVH-100AR	MVH-150DS
ク ラ ス		60Kg	60Kg	70Kg	100Kg	150Kg
振 動 数	Hz	100	100	90	100	90
起 振 力	KN	15	15	16.7	22.5	27
走 行 速 度	m/min	0~25	0~25	0~21	0~23	0~25
エ ン ジ ン	型 式	ホンダGX120	スバルEX13	ロビンEY15D	スバルEX17	ロビンDY23D
	出 力 kW	2.9 (4.0PS)	3.2 (4.3PS)	2.6 (3.5PS)	4.2 (5.7PS)	3.7 (5.0PS)
	始動方法	リコイル	リコイル	リコイル	リコイル	セルスタート
使用燃料		ガソリン	ガソリン	ガソリン	ガソリン	軽油
転圧板寸法	全 長 mm	480	480	480	585	700
	全 幅 mm	350	350	350	400	435
機 械 寸 法	全 長 mm	870	870	925	900	1,130
	全 幅 mm	350	350	350	400	430
	全 高 mm	850	850	900	990	920
質 量	Kg	64	69	70	118	162

メーカー		三 笠				ボーマク
型 式		MVH-206DSC	MVH-304DSBR	MVH-306DSC	MVH-308DSC-PAS	BPR40/45D
ク ラ ス		200Kg	300Kg	300Kg	340Kg	340Kg
振 動 数	Hz	87	70	73	73	68
遠 心 力	KN	35	39.2	45	45	44.0
走 行 速 度	m/min	0~23	0~20	0~23	0~27	0~25
エ ン ジ ン	型 式	ヤンマーL70V	ロビンDY35DS	ヤンマーL70V	ヤンマーL70V	ヤンマーL70AED
	出 力 kW	4.8 (6.5PS)	5.5 (7.5PS)	4.8 (6.5PS)	4.8 (6.5PS)	4.4 (6.0PS)
	始動方法	セルスタート	セルスタート	セルスタート	セルスタート	セルスタート
使用燃料		軽油	軽油	軽油	軽油	ガソリン
転圧板寸法	全 長 mm	720	860	860	860	900
	全 幅 mm	500	445	445	455	450
機 械 寸 法	全 長 mm	1,380	1,620	1,570	1,540	1,990
	全 幅 mm	500	445	445	455	450
	全 高 mm	1,050	1,010	1,120	1,030	890
質 量	Kg	238	345	330	341	342

保安用品  
A E D

ハウストイレ  
風呂シャワーユニット

什器・備品  
その他

ICT建機・  
測量計測機器他

バックホー  
(小型・大型)・  
アタッチメント

ホイールローダー  
ブルドーザー

トラックダンプ  
散水車  
商用バン  
発電機  
溶接機  
トランス

コンプレッサー

ポンプ  
高圧洗浄機  
タイヤ洗浄機

高所作業車  
橋梁点検車  
ミニクレーン

仮設移動足場  
階段  
作業台

照明器具  
投光機

締固め機械・  
アスファルト  
フィニッシャー

コンクリート  
打設関連機器  
ジェットブーダー

小型汎用機械  
他

敷設板・ゴムマット  
フラシキ  
ベルトコンベアー

工場・倉庫  
関連機器

仮設機械・  
足場施工

# ハンドガイドローラー

埋戻し工事などの締固め転圧作業に

●ローラーの作業運転には「ローラーの運転業務に係わる特別教育」の修了者に限られます。



MRH-600DS



HV620

## 仕様

メーカー		明和製作所	三笠		酒井重工	
型 式		MSR5KE	MRH-600DS	MRH-601DS	HV60ST	HV620
締 固 め 幅	mm	575	650	650	635	650
振 動 数	Hz	55	55	55	—	60
遠 心 力	KN	11.8	10.8	10.8	11.8	11.8
静 線 圧	前 輪	50.1	37.2	34.9	34.7	—
	N/cm	50.1	56.8	46.2	64.1	—
動 線 圧	前 輪	152.7	120.6	118	127.4	—
	N/cm	152.7	140.2	129	156.8	—
登 坂 能 力	度	25	20	20	—	21
散水タンク容量	L	38	40	30	—	35
エンジン出力	KW (PS)	4.8 (6.5)	4.4 (6.0)	4.6 (6.3)	4.6(6.25)	4.2(5.7)
始 動 方 式		セルスタート	セル/クランク	セルスタート	セルスタート	セルスタート
使用 燃 料		軽油	軽油	軽油	軽油	軽油
燃料タンク容量	L	4.8	5.2	—	—	4.8
機 械 寸 法	A 全長	2,290	2,620	2,265	—	2,450
	B 全幅	616	692	692	—	695
	C 全高	1,030	1,140	1,195	—	1,175
機 械 質 量	Kg	550	575	536	640	605
低騒音指定型		—	—	低騒音	—	超低騒音

保安用品  
A E D

ハウス・トイレ  
風呂シャワーユニット

什器・備品  
その他

ICT 建築・  
測量計測機器他

バックホー  
(小型・大型・  
アタッチメント)

ホイールローダー  
ブルドーザー

トラックダンプ  
散水車  
商用バン

発電機  
溶接機  
トランス

コンプレッサー

ポンプ  
高圧洗浄機  
タイヤ洗浄機

高所作業車  
橋梁点検車  
ミニクレーン

仮設移動足場  
階段  
作業台

照明器具  
投光機

締固め機械・  
アスファルト  
フィニッシャー

コンクリート  
打設関連機器・  
ジェットヒーター

小型汎用機械  
他

敷設板・ゴムマット  
ブラシキ  
ベルトコンベアー

工場・倉庫  
関連機器

仮設機材・  
足場施工

# コンバインドローラー・タンデムローラー

路盤から表層仕上げまでの転圧作業に

●ローラーの作業運転には「ローラーの運転業務に係わる特別教育」の修了者に限られます。



TW504

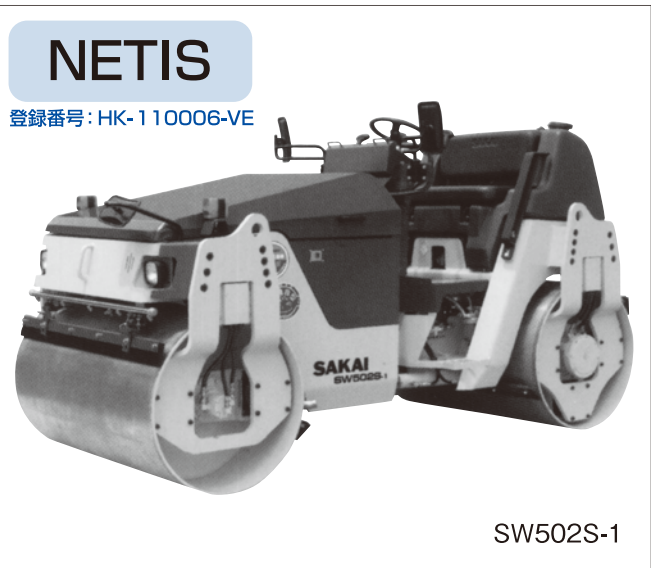

SW502S-1

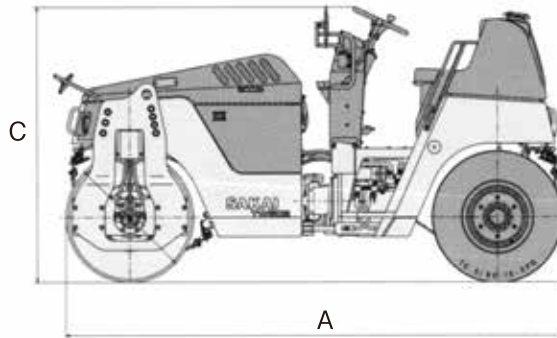
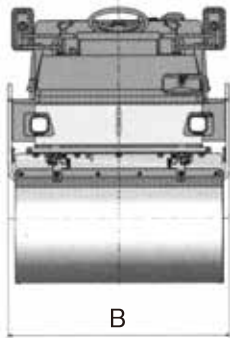

A

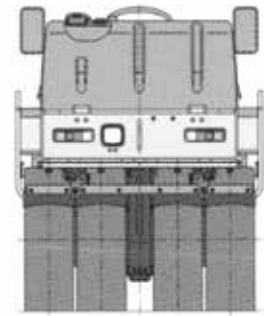

## 仕様

品名	コンバインドローラー								タンデムローラー
	酒井重工				日立ダイナパック	日立カミーノ	住友建機	酒井重工	
	TW352S-1	TW502-1	TW500W-1	TW504	CC150CW-2	ZC50C-3	HW41VW-5	SW502S-1	
<b>性能</b>									
クラス	2.5トン	4トン	4トン	4トン	4トン	4トン	4トン	4トン	4トン
タイヤタイプ	ワイド	ワイド	ワイド	ワイド	ワイド	ワイド	ワイド	ワイド	—
締固め幅 mm	1,200	1,300	1,300	1,300	1,300	1,290	1,300	1,300	1,300
振動数 Hz	55	55	55	52	55	55	52.5	55	55
起振力 kN	20.6	34.3	24.5	26.5	24.5	24.5	26.6	34.3	34.3
走行速度 Km/h	0~12	0~12	0~12	0~10	0~12	0~12	0~12	0~12	0~10
登坂能力 度	21	21	24	21	24	24	24	24	21
最小回転半径 m	3.8	4.3	4.3	4.3	4.3	4.3	4.3	4.3	4.3
散水タンク容量 L	200	310	320	310	300	300	300	300	310
<b>エンジン</b>									
型式	クボタD1503-EDM	クボタD1503-T-EDM	いすゞ4LB1	クボタD1703-DHK3A	いすゞ3LD2	クボタD1703-EDM	三菱S4L-E2	クボタV2203-EDM	
定格出力 kW (PS)	19.2(26)	25.5(35)	22.1(30)	18.2(24)	22.6(30.7)	22.1(30)	19.9(27)	29.1(39.6)	
燃料タンク容量 L	40	50	52	50	50	48	50	50	
<b>機械寸法</b>									
A全長 mm	2,675	3,105	3,105	3,105	3,100	3,100	3,110	3,100	
B全幅 mm	1,290	1,390	1,390	1,390	1,400	1,400	1,390	1,390	
C全高 mm	1,575	1,705	1,700	1,705	1,585	1,585	1,790	1,705	
運転質量 Kg	2,640	3,540	3,560	3,540	3,560	3,640	3,660	4,090	
低騒音指定型	超低騒音	低騒音	低騒音	超低騒音	超低騒音	超低騒音	超低騒音	低騒音	
排出ガス規制対策型	オフロード	オフロード	2次規制	オフロード	2次規制	オフロード	2次規制	オフロード	

保安用品  
A E D

ハウストイレ  
風防シャワーユニット

什器・備品  
その他

ICT建機・  
測量・計測機器他

バックホー  
(小型・大型)・  
アタッチメント

ホイールローダー  
フルードサキヤリ

トラックダンプ  
散水車  
商用バン

発電機  
溶接機  
トランス

コンプレッサー

ポンプ  
高圧洗浄機  
タイヤ洗浄機

高所作業車  
橋梁点検車  
ミニクレーン

仮設移動足場  
階段  
作業台

照明器具  
投光機

締固め機械・  
アスファルト  
フィニッシャー

コンクリート  
打設関連機器  
ジェットヒーター

小型汎用機械  
他

熱鉄板ゴムマフ  
フラッシュ  
ベルトコンベアー

工場・倉庫  
関連機器

仮設機材・  
現場施工

# タイヤローラー

路盤の転圧、アスファルト舗装の表面仕上げ作業に

●ローラーの作業運転には「ローラーの運転業務に係わる特別教育」の修了者に限られます。



■寸法図  
CP210

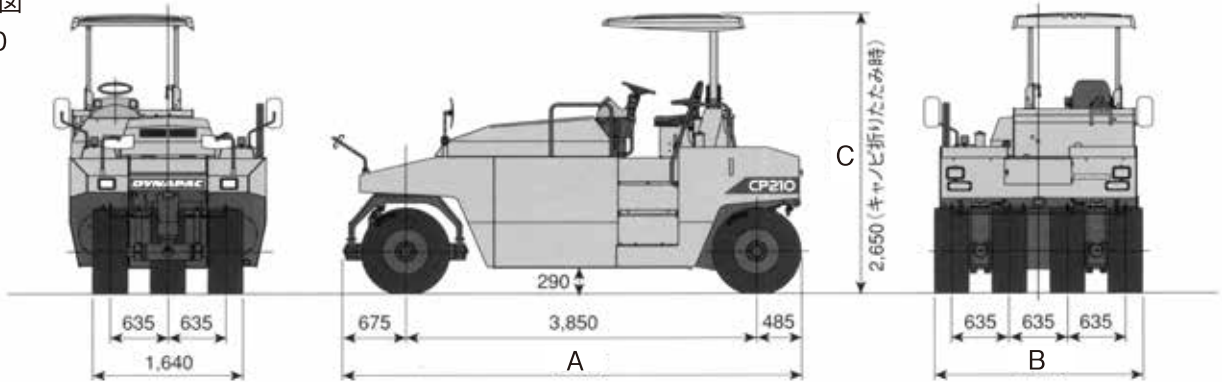

■仕様

メーカー	酒井重工			日立ダイナパック・カミーノ		
型 式	TZ700	TS200	TZ701	CP210	CP202	CP220-3
<b>性能</b>						
ク ラ ス	15トン	15トン	15トン	12トン	20トン	—
タイヤタイプ	ワイド	標準	ワイド	ワイド	標準	ワイド
締 固 め 幅 mm	2,275	2,060	2,276	2,275	2,060	2,285
走 行 速 度 Km/h	0~24	4~19	0~24	0~24	3.9~24.1	0~24
登 坂 能 力 度	23	23	23	25	25	25
最小回転半径 m	6.3	6.7	6.3	6.3	7.0	6.3
散水タンク容量 L	4,000	4,500	4,000	4,000	4,400	3,700
<b>エンジン</b>						
型 式	いすゞBB-4BG1T	いすゞBB-6BG1	日野W04D-TG	いすゞBB-4BG1T	日野W06E	いすゞ4JJ1
定 格 出 力 kW (PS)	70(95)	68(92)	70(95)	67.4(92)	71.3(97)	69(93.8)
燃料タンク容量 L	100	95	100	115	100	105
<b>機械寸法</b>						
A 全 長 mm	4,985	4,860	4,985	5,010	4,985	5,110
B 全 幅 mm	2,275	2,065	2,275	2,275	2,060	2,285
C 全 高 mm	2,915	3,205	2,905	3,090	3,150	2,860
キャノピ折たたみ時高さ mm	2,380	2,490	2,360	2,650	2,560	2,360
運 転 質 量 Kg	15,000	15,000	15,000	12,905	20,000	12,855
機 械 質 量 Kg	9,000	8,500	9,000	8,850	8,450	9,100
低騒音指定型	低騒音	低騒音	超低騒音	低騒音	低騒音	超低騒音
排出ガス規制対策型	1次規制	1次規制	2次規制	2次規制	1次規制	オフロード

## マカダムローラー

路盤の転圧、アスファルト舗装の表層仕上作業に

●ローラーの作業運転には「ローラーの運転業務に係わる特別教育」の修了者に限られます。

## ■外形寸法図

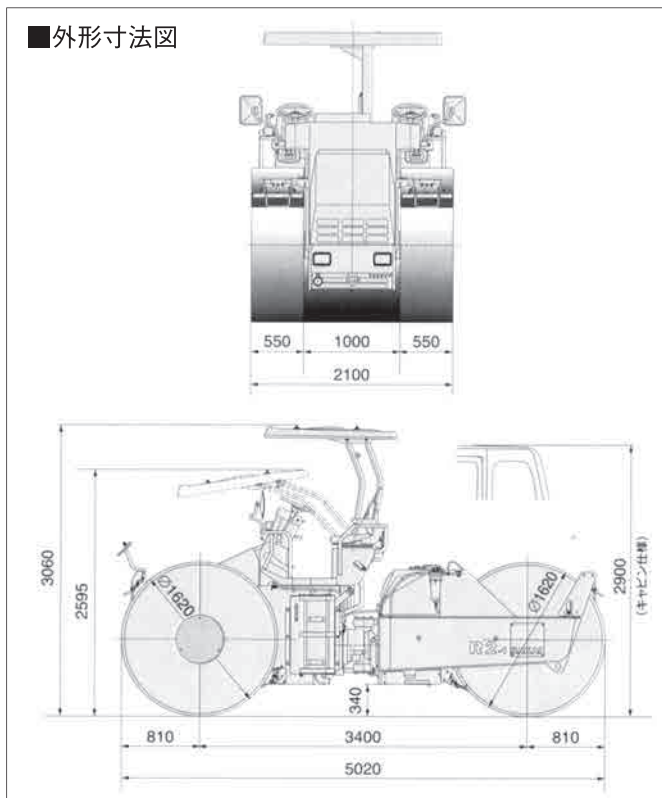

## ■仕様

メーカー		酒井重工
型 式		R2-1
性能		
締 固 め 幅	mm	2,100
走 行 速 度	Km/h	0~16
登 坂 能 力	度	25
最 小 回 転 半 径	m	6.3
オ ー バ ー ラ ッ プ 量	mm	50
散 水 タ ン ク 容 量	L	680
エンジン		
型 式	日野W04D-H	
定 格 出 力	KW (PS)	56 (76)
燃 料 タ ン ク 容 量	L	120
機械寸法		
全 長	mm	5,020
全 幅	mm	2,100
全 高	mm	3,060
キャノピ折たたみ時高さ	mm	2,900
運 転 質 量	Kg	9,980
機 械 質 量	Kg	9,300
低 騒 音 指 定 型	超低騒音	
排 出 ガ ス 規 制 対 策 型	2次規制	

## 振動ローラー

高速道路、空港、ダム、港湾建設などの、  
過酷な土質材締固め作業に

●ローラーの作業運転には「ローラーの運転業務に係わる特別教育」の修了者に限られます。

## ■外形寸法図

NETIS

登録番号：HK-1100015-VE

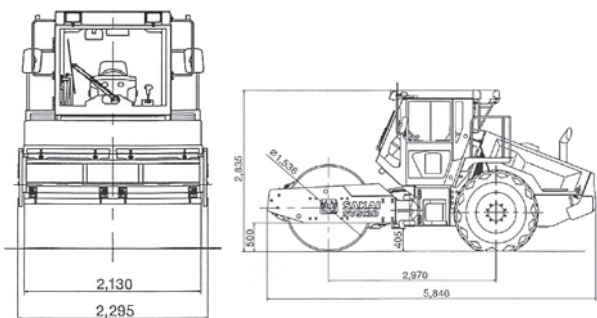

## ■仕様

メーカー		酒井重工
型 式		SV513D
性能		
締 固 め 幅	mm	2,130
起 振 力	高振幅時	kN 255
	低振幅時	kN 172
振 動 数	高振幅時	Hz 28.3
	低振幅時	Hz 33.3
動 線 圧	高振幅時	Kg/cm 150
	低振幅時	Kg/cm 110
作 業 速 度 (Lo/Hi)	Km/h	6/10
登 坂 能 力	度	28.9
最 小 回 転 半 径	m	5.6
エンジン		
型 式	カミンズQSB4.5	
定 格 出 力	KW (PS)	119 (160)
燃 料 タ ン ク 容 量	L	265
機械寸法		
全 長	mm	5,840
全 幅	mm	2,295
全 高	mm	2,835
運 転 質 量	Kg	11,800
低 騒 音 指 定 型	低騒音型	
排 出 ガ ス 規 制 対 策 型	オフロード2011	

保安用品  
A E Dハウストイレ  
取付ユニット什器・備品  
その他ICT建機・  
測量計測機器他バックホー  
(小型・大型)・  
アタッチメントホイールローダ  
ブルドーザトラックダンプ  
散水車  
商用バン  
発着機  
溶接機  
トランス

コンプレッサー

ポンプ  
高圧洗浄機  
タイヤ洗浄機高所作業車  
橋梁点検車  
ミニクレーン仮設移動足場  
階段  
役作照明器具  
投光機締固め機械・  
アスファルト  
フィニッシャーコンクリート  
打設関連機器  
ジェットヒーター小型汎用機械  
他敷設板・ゴムマット  
フラシキ  
ベルトコンベアー工場・倉庫  
関連機器仮設機材・  
足場施工

## アスファルトフィニッシャー(ホイール式)

ほそう幅 1.4~3.2mに対応



F1432W3

## ■仕様

メーカー		範多機械	
型 式		F1432W3	
全 長	mm	4,685(回送時)	4,865(施工時)
全 幅	mm	1,655	
全 高	mm	1,945(ハンドル迄)	
運 転 質 量	kg	5,800	
輪 距	mm	1,920	
輪 距(前)	mm	1,190	
輪 距(後)	mm	1,160	
最 小 回 転 半 径	m	4.5(前輪中心)	
舗 装 幅	m	1.4~3.2	
舗 装 厚	mm	10~120	
フィーダー搬送量	m <sup>3</sup> /h	109	

 保安用品  
A E D

 ハウス・トイレ  
風防シールドユニット

 什器・備品  
その他

 ICT 建機・  
測量計測機器他

 バックホウ  
(小型・大型)・  
アタッチメント

 ホイールローダー  
フルードザキラー

 トラックダンプ  
散水車  
商用バン

 発電機  
溶接機  
トランス

コンプレッサー

 ポンプ  
高圧洗浄機  
タイヤ洗浄機

 高所作業車  
橋梁点検車  
ミニクレーン

 仮設移動足場  
階段  
作業台

 照明器具  
投光機

 締固め機械・  
アスファルト  
フィニッシャー

 コンクリート  
打設関連機器・  
ジェットヒーター

 小型汎用機械  
他

 敷設板ゴムマット  
ブラシキ  
ベルトコンベアー

 工場・倉庫  
関連機器

 仮設機材・  
足場施工

HARASHO RENTAL