

Vol. **6**

**HARASHO RENTAL**

建設機械・総合レンタルカタログ

## 目次

## 1.保安用品・AED

ソーラー式横型電光盤	2
フルカラーソーラー式縦型電光盤	3
ソーラー式縦型電光盤	3
ソーラー式信号機	4
ソーラー式回転灯	5
ソーラー式保安灯	5
ソーラー式LED警告灯	6
フェンス	7
バリケード	8
単管スタンド	8
電気関連用品	9
チューブライト	9
コーン	9
カラーコーン	9
スコッチコーン	9
セーフティコーン	9
コーンベットの	9
コーンパー	9
コーンパーアルミ	9
クッションドラム	9
体感マット ピタリング	9
矢印板	10
電池式LED矢印板	10
ソーラー式LED矢印板	10
工事用看板	11,12
AED	13

## 2.ハウス・トイレ・風呂シャワーユニット

ユニットハウス(単棟式)	16
ユニットハウス(単棟式)エアコン付	17
ユニットハウス(連棟式)	18,19
ガードマンボックス	20
物置	20
トイレ	21,22
快適トイレ	23,24
ハウス内トイレ	25
車載トイレ	25
手洗いユニット	26
風呂シャワーユニット	26

## 3.什器・備品・その他

オフィスファニチャー	28,29
チェア	30
スクリーン	30
コミュニケーションボード	30
収納	30
ロッカー	30
OA機器	31
家電	31
アレンジフラワー	32
人工観葉植物	33
LEDイルミネーション	33
テント	34
スーツケース	34
イオン発生機	34
ふわふわドーム ライオン	34
ベビー用品	35,36,37

## 4.ICT建機・測量・計測機器他

マシンガイドシステム	40
転圧管理システム	41
GNSS受信機	42
トータルステーション	42,43
ローテーティングレーザー	44
回転レーザー	44
レーザーセンサー	44
セオドライト	44
トランシット	44
オートレベル	45
騒音計	46
振動レベル計	46
レベルレコーダー	46
記録計	46
酸素濃度計	47
酸素・硫化水素濃度計	47
マルチ型ガス検知器	47
シュミットコンクリートテストハンマー	48
シュミットロックハンマー	48
コンクリート探知機	48
鉄筋探査機	48
アンカーボルト引張荷重確認試験機	49
アンカーテスター	49
膜厚計	49
雨量計	50
風速計	50
温湿度計	50
土石流警報システム	51
ロードメーター	51
トラックスケール	51
トランシーバー	52
コンクリート水分計	52
モルタル水分計	52
電子天秤	52

## 5.バックホー・アタッチメント

ミニバックホー(標準型)	54,55
ミニバックホー(小旋回型)	56
バックホー(0.25mクラス)	57,58
バックホー(0.4~0.45mクラス)	59
バックホー(0.7mクラス)	60,61
バックホークレーン仕様 作業半径別定格荷重表	62,63
法面バケット	64
細堀バケット	64
スケルトンバケット	64
草刈機	64
油圧ブレード	65
フォークロー	66
圧砕機	67
鉄骨切断機	67
内装解体機	67
コンクリートはつり機	68
床面はがし機	68
アスファルト切削機	68
グラブブル	69
ザウルス	69

## 6.ホイールローダー・ブルドーザ・キャリア

ホイールローダー	72
タイヤショベル	72
ブルドーザ	73
クローラキャリアダンプ	74,75,76
キャリア	74,75,76
不整地運搬車	74,75,76

## 7.トラック・ダンプ・散水車・商用バン

レンタカー	78~80
軽トラック	78
軽ダンプカー	78
軽ワゴン車	78
ダンプカー	78,79
トラック	78,79
バンカー車	80
クレーン付トラック	80
散水車	80
商用バン	80

## 8.発電機・溶接機・トランス

発電機	82~88
100V専用発電機	82,83,84
三相発電機	85,86,87,88
緊急用油処理BOX	89
溶接機	90~92
エンジン溶接機	90,91
バッテリー溶接機	92
電圧変換器	93
屋外型降圧トランス	93

## 9.コンプレッサー

コンプレッサー	96,97
ベビーコンプレッサー	96
エンジンコンプレッサー	96,97

## 10.ポンプ・高圧洗浄機・タイヤ洗浄機

水中ポンプ	100,101
水中ポンプ(サンド用)	101
水中ポンプ(泥水用)	102
水中ポンプ(ディーブウエル工法)	102
自吸式トラッシュポンプ	103
100V水中ポンプ	104,105
動力噴霧器	105
長ぐつ洗浄機	105
汎用エンジンポンプ	106
ジェット洗浄ポンプ	106
高圧洗浄機(エンジン駆動タイプ)	107
エンジンハイプレッシャー	107
モーターハイプレッシャー	108
高圧洗浄機(モーター駆動タイプ200V)	108
高圧洗浄機(モーター駆動タイプ200V温水)	108
高圧洗浄機(モーター駆動タイプ100V)	108
タイヤ洗浄機	109

## 11.高所作業車・橋梁点検車・ミニクレーン

高所作業車(タイヤ4~8mクラス)	112
高所作業車(クローラー4~7mクラス)	113
高所作業車(12~21mクラス)	117
スカイマスター(車載タイプ9.9~27mクラス)	119
スカイマスター(車載タイプ 先端屈折タイプ)	121
橋梁点検車	122,123
スカイマスター(重荷重型)	124
スーパーデッキ	124
トンネル点検車	124
ミニクレーン	125,126,127
パーソナルリフト	127

## 12. 仮設移動足場・階段・作業台

昇降式移動足場	130
アップスター	130
アルミ運搬台車	130
1t台車	130
ステップキューブ	131
可搬型アルミ作業台	131
立馬	131
仮設足場	132
コンステップ	132
コンスタワー	132
傾斜自在階段	132
ラクラクタラップ	132

## 13. 照明器具・投光機

パイライト	134
ボールライト	134
投光機	134
投光機(充電式)	135
投光機(LED)	135
投光機(メタルハライド)	135
投光機(ハロゲン)	136
作業灯	136
バルーン投光機	137
投光機(バッテリー式)	137
投光機(エンジン式)	138
4灯式投光機(エンジン式)	139
バッテリー式ポータブルLEDライト	139
ミスターライト	139

## 14. 締固め機械・アスファルトフィニッシャー

ランマー	142
タンピングランマー	142
プレートコンパクター	142
バイブロコンパクター	143
ハンドガイドローラー	144
コンバインドローラー	145
タンデムローラー	145
タイヤローラー	146
マカダムローラー	147
振動ローラー	147
アスファルトフィニッシャー	148

## 15. コンクリート打設機器・ジェットヒーター

高周波エンジン発電機	150
高周波インバーター	150
高周波バイブレーター	151
インヘッダー	151
スパイラルインナー	151
マルチバイブレーター	151
如意棒	151
マイコン エンジン発電機	152
マイコン コントローラー	152
マイコンバイブレーター	152
電直バイブレーター	153
軽便バイブレーター	153
型枠用バイブレーター	153
表面仕上用バイブレーター	153
バイプロタンパー	153
ヒーター(赤外線暖房機)	154
ジェットヒーター	155
温風ダクトヒーター	155
生コンバケット	156
モルタルミキサー	156

## 16. 小型汎用機械

コンクリートスプリッター『ダルダ』	158
防音パネル	158
エアチッパー	159
ピックハンマー	159
コンクリートブレイカー	159
さく岩機	160
レッグドリル	160
ルートハンマー	160
油圧パワーユニット	161
油圧ハンドブレイカー	161
油圧杭打機	162
油圧コンクリートカッター	162
油圧式オーガー	162
コードレス ロータリハンマドリル	163
電動ハンマドリル	163
電動ハンマ	163
電子セーバソー	163
ヒルティ製	164
ハンドカッター(エンジン式)	165
ハンドカッター(モーター式)	165
コンクリートカッター	166

エアグラインダー	166
エアコンクリートカッター	166
コアドリル	167
高速カッター	167
電気ドリル	167
電動インパクトレンチ	168
エアインパクトレンチ	169
送風機	169
エアームーバー	169
電動油圧パンチャー	170
鉄筋カッター	171
鉄筋カッター&ベンダー	171
鉄筋ベンダー	172
鉄筋カッター(コードレス)	172
間知ブロック用クランプ	173
道路側溝用クランプ	173
クランプ ハンドマシン兼用型	174
コンクリート二次製品用クランプ	174
U字溝ハンガー クランプ	175
業務用集塵機	175
植木バリカン	176
ブロワ	176
チェーンソー	177
草刈機	177
自走式草刈機	178
搭乗型草刈機	178
ジャーナルジャッキ	179
爪付ジャッキ	179
分離式油圧ジャッキ	180
チルホール	180
チェーンブロック	181
レバーブロック	181
ベビーホイスト	182
定置型ウインチ	182
ポリタンク	183
水タンク	183
かくはん機	183
ハンドバレット	184
アルミブリッジ	184
電工ドラム	185
コードリール	185

## 17. 敷鉄板・ゴムマット・ブラシキ・ベルトコンベアー

ゴムマット	188
ブラシキ	188
敷鉄板	188
ベルトコンベアー	188

## 18. 工場・倉庫関連機器

業務用掃除機	190
手押しスーター	190
スポットエアコン	191
工業用扇風機	191
ダンビーム	191
遠赤外線放射暖房機	191

## 19. 仮設機材・足場施工

足場施工案内	194
--------	-----

索引

ア

足場施工案内.....194  
 アスファルト切削機.....68  
 アスファルトフィニッシャー.....148  
 圧砕機.....67  
 アップスター.....130  
 アルミ運搬台車.....130  
 アルミブリッジ.....184  
 アレンジフラワー.....33  
 アンカーテスター.....49  
 アンカーボルト引張荷重確認試験機.....49  
 イオン発生機.....34  
 1t台車.....130  
 インヘッダー.....151  
 植木バリカン.....176  
 雨量計.....50  
 エアーインパクトレンチ.....169  
 エアーグラインダー.....166  
 エアーコンクリートカッター.....166  
 エアームーバー.....169  
 エアチッパー.....159  
 AED.....13  
 LEDイルミネーション.....34  
 エンジンコンプレッサー.....96,97  
 エンジンハイブレッシャー.....107  
 エンジン溶接機.....90,91  
 遠赤外線放射暖房機.....191  
 OA機器.....32  
 オートレベル.....45  
 屋外型降圧トランス.....93  
 オフィスファニチャー.....28,29  
 温湿度計.....50  
 温風ダクトヒーター.....155

カ

ガードマンボックス.....20  
 快適トイレ.....23,24  
 回転レーザー.....44  
 かくはん機.....183  
 仮設足場.....132  
 型枠用バイブレーター.....153  
 家電.....32  
 可搬型アルミ作業台.....131  
 カラーコーン.....9  
 キャリー.....74,75,76  
 業務用集塵機.....175  
 業務用掃除機.....190  
 橋梁点検車.....122,123  
 記録計.....46  
 緊急用油処理BOX.....89  
 草刈機.....64  
 草刈機.....177  
 クッションドラム.....9  
 グラッブル.....69  
 クランプ ハンドマシン兼用型.....174  
 クレーン付トラック.....80  
 クローラキャリアダンプ.....74,75,76  
 傾斜自在階段.....132  
 軽ダンプカー.....78  
 軽トラック.....78  
 軽便バイブレーター.....153  
 軽ワゴン車.....78  
 間知ブロック用クランプ.....173  
 コアドリル.....167  
 高圧洗浄機(エンジン駆動タイプ).....107  
 高圧洗浄機(モーター駆動タイプ100V).....108  
 高圧洗浄機(モーター駆動タイプ200V).....108  
 高圧洗浄機(モーター駆動タイプ200V温水).....108  
 工業用扇風機.....191  
 高周波インバーター.....150  
 高周波エンジン発電機.....150  
 高周波バイブレーター.....151  
 工事用看板.....11,12  
 高所作業車(12~21mクラス).....117  
 高所作業車(クローラ4~7mクラス).....113  
 高所作業車(タイヤ4~8mクラス).....112  
 高速カッター.....167  
 交流アーク溶接機.....92  
 コードリール.....185  
 コードレスロータリハンマドリル.....163

コーン.....9  
 コーンバー.....9  
 コーンバーアルミ.....9  
 コーンベットの.....9  
 コミュニケーションボード.....30  
 ゴムマット.....188  
 コンクリートカッター.....166  
 コンクリート水分計.....52  
 コンクリートスプリッター『ダルダ』.....158  
 コンクリート探知機.....48  
 コンクリート二次製品用クランプ.....174  
 コンクリートはつり機.....68  
 コンクリートブレーカー.....159  
 コンスタワー.....132  
 コンステップ.....132  
 コンパインドローラー.....145  
 コンプレッサー.....96,97

サ

ザウルス.....69  
 作業灯.....136  
 さく岩機.....160  
 散水車.....80  
 三相発電機.....85,86,87,88  
 酸素濃度計.....47  
 酸素 硫化酸素濃度計.....47  
 GNSS受信機.....42  
 ジェット洗浄ポンプ.....106  
 ジェットヒーター.....155  
 敷鉄板.....188  
 自吸式トラッシュポンプ.....103  
 自走式草刈機.....178  
 ジャーナルジャッキ.....179  
 車載トイレ.....25  
 収納.....31  
 シュミットコンクリートテストハンマー.....48  
 シュミットロックハンマー.....48  
 昇降式移動足場.....130  
 商用バン.....80  
 真空ポンプ.....103  
 人工観葉植物.....33  
 振動レベル計.....46  
 振動ローラー.....147  
 水中ポンプ.....100,101  
 水中ポンプ(サンド用).....101  
 水中ポンプ(ディーブウエル工法).....102  
 水中ポンプ(泥水用).....102  
 スーツケース.....34  
 スーパーデッキ.....124  
 スカイマスター(車載タイプ9.9~27mクラス).....119  
 スカイマスター(車載タイプ 先端屈折タイプ).....121  
 スカイマスター(重荷重型).....124  
 スクリーン.....30  
 スケルトンバケット.....64  
 スコッチコーン.....9  
 ステップキューブ.....131  
 スパイラルインナー.....151  
 スポットエアコン.....191  
 セーフティコーン.....9  
 セオドライト.....44  
 騒音計.....46  
 送風機.....169  
 ソーラー式LED警告灯.....6  
 ソーラー式LED矢印板.....10  
 ソーラー式回転灯.....5  
 ソーラー式縦型電光盤.....3  
 ソーラー式保安灯.....5  
 ソーラー式横型電光盤.....2  
 ソーラー式信号機.....4

タ

体感マット ピタリング.....9  
 タイヤショベル.....72  
 タイヤ洗浄機.....109  
 タイヤローラー.....146  
 立馬.....131  
 単管スタンド.....8  
 タンデムローラー.....145  
 ダンビーム.....191  
 タンピングランマー.....142

ダンパー	78,79
チェアー	30
チェーンソー	177
チェーンブロック	181
チューブライト	9
チルホール	180
爪付ジャッキ	179
手洗いユニット	26
定置型ウインチ	182
テーブル	30
手押しスイーパー	190
鉄筋カッター	171
鉄筋カッター(コードレス)	172
鉄筋カッター&ベンダー	171
鉄筋探査機	48
鉄筋ベンダー	172
鉄骨切断機	67
転圧管理システム	41
電圧変換器	93
電気関連用品	9
電気ディスクグラインダー	170
電気ドリル	167
電工ドラム	185
電子サーボソー	163
電子天秤	52
電池式LED矢印板	10
電直バイブレーター	153
テント	34
電動インパクトレンチ	168
電動ハンマ	163
電動ハンマドリル	163
電動油圧パンチャー	170
トイレ	21,22
投光機	134
投光機(LED)	135
投光機(エンジン式)	138
投光機(充電式)	137
投光機(ハロゲン)	136
投光機(メタルハライド)	135
搭乗型草刈機	178
動力噴霧器	105
道路側溝用クランプ	173
トータルステーション	42,43
土石流警報システム	51
トラック	78,79
トラックスケール	51
トランシーバー	52
トランシット	44
トンネル点検車	124

## ナ

内装解体機	67
長くつ洗浄機	105
生コンバケット	156
如意棒	151
法面バケット	64

## ハ

パーソナルリフト	127
パイブライト	134
パイプロコンパクター	143
パイプロタンパー	153
ハウス内トイレ	25
バック車	80
バックホー(0.25m <sup>3</sup> クラス)	57,58
バックホー(0.4~0.45m <sup>3</sup> クラス)	59
バックホー(0.7m <sup>3</sup> クラス)	60,61
バックホークレーン仕様 作業半径別定格荷重表	62,63
バッテリー式ポータブルLEDライト	139
バッテリー溶接機	92
発電機	82~88
バリケード	8
バルーン投光機	137
ハンドガイドローラー	144
ハンドカッター(エンジン式)	165
ハンドカッター(モーター式)	165
ハンドパレット	184
汎用エンジンポンプ	106
ヒーター(赤外線暖房機)	154

ピックハンマー	159
100V水中ポンプ	104,105
100V専用発電機	82,83,84
表面仕上用バイブレーター	153
ビルティール製品	164
風速計	50
フェンス	7
フォーククロー	66
不整地運搬車	74,75,76
ブラシキ	93
フルカラーソーラー式縦型電光盤	3
ブルドーザ	73
プレートコンパクター	142
風呂シャワーユニット	26
ブロワ	176
ふわふわドーム ライオン	34
分離式油圧ジャッキ	180
ベビーコンプレッサー	96
ベビーホイスト	182
ベルトコンベアー	188
ホイールローダ	72
防音パネル	158
ボールライト	134
細掘バケット	64
ポリタンク	183

## マ

マイコン エンジン発電機	152
マイコン コントローラー	152
マイコンバイブレーター	152
マカダムローラー	147
膜厚計	49
マシンガイダンス	40
マルチ型ガス検知器	47
マルチバイブレーター	151
ミスターライト	139
水タンク	183
ミニクレーン	125,126,127
ミニバックホー(小旋回型)	56
ミニバックホー(標準型)	54,55
モーターハイブレッシャー	108
物置	20
モルタル水分計	52
モルタルミキサー	156

## ヤ

矢印板	10
油圧杭打機	162
油圧コンクリートカッター	162
油圧式オーガー	162
油圧パワーユニット	161
油圧ハンドブレイカー	161
油圧ブレイカー	65
U字溝ハンガー クランプ	175
床面はがし機	68
ユニットハウス 単棟式 エアコン付	17
ユニットハウス 単棟式	16
ユニットハウス 連棟式	18,19
溶接機	90~92
4灯式投光機(エンジン式)	139

## ラ

ラクラクタラップ	132
ランマー	142
ルートハンマー	160
レーザースンサー	44
レグドリル	160
レバブロック	181
レバブルレコーダー	46
レンタカー	78~80
ローテーティングレーザ	44
ロードメーター	51
ロッカー	31

# HARASHO RENTAL

保安用品・AED

1

## ソーラー式横型電光盤



ネオサインECO (3051)

## NETIS

登録番号: HR-090009-VE

## ■仕様

型式	ネオサインECO	
表示画面サイズ	W960×H380mm	
表示素子	超高輝度 ライトン製	オレンジLEDを1536個使用 輝度:9300mcd(代表値) 半値角度:15度 中心波長:590nm(黄色)
質量	280kg	
電源	DC12V/100AH	
充電器	DC12V/20A	
バッテリー動作時間	無日照で、LED表示器が動作可能な日数は約12日(ただし、表示部のみの動作時)	
ソーラー発電素子	シリコン多結晶素子(125×62.5mm)を36枚直列に接続して使用 最大出力動作電圧(Vpm):16.7V 最大出力(Pm):35W 最大出力動作電流(Ipm):2100mA	

## ソーラー式横型電光盤

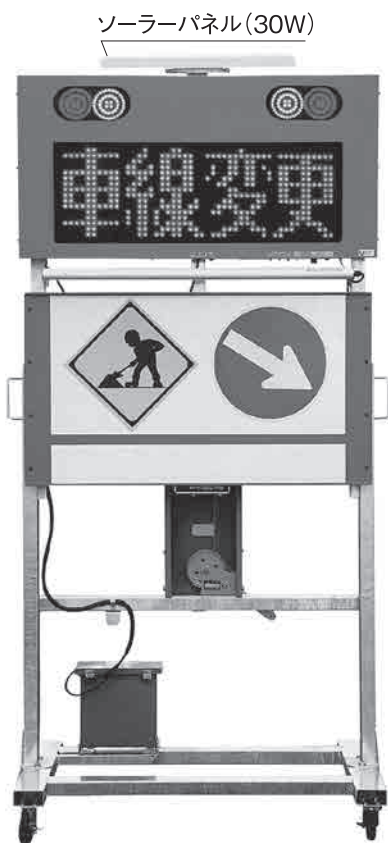
CMF-330SH-SIII  
(3053)

## NETIS

登録番号: CB-100003-VE

## ■仕様

型式	CMF-330SH-SIII
表示部	保安灯部:径100mm×2 2ヶ所 文字表示部:1文字(H300mm×W300mm)3文字
表示素子	保安灯部:超高輝度LED 赤、黄、白 文字表示部:超高輝度LED オレンジ色 照明部:超高輝度LED 白色
表示	保安灯部:表示パターン8種類から選択表示 文字表示部:表示パターン96種類から選択表示+8種類組合せ可能 パソコン文字入力(USBメモリー経由)※1 日本語表記、日本語+英語表記 2種類選択可能
電源	太陽電池及びバッテリー ●太陽電池:30W ●バッテリー:38Ah ●バッテリーボックス:充電電源用 AC100V 50/60Hz
消費電力	平均3.5W、最大5W
バッテリー動作時間	満充電状態より連続使用 約5日間(120時間)※2
寸法	昇降式:H1734mm~2634mm×W1200mm×D1000mm
質量	昇降式:約125kg(バッテリーボックス含む)
その他	外部入力にて文字切替可能。

※1 パソコン入力はUSBメモリー経由で書込み可能。パソコン入力はご希望の方に無償支給。  
 ※2 任意で文字入力した場合、及び、表示する文字によってはバッテリーのみで動作が短くなる場合があります。

# フルカラーソーラー式縦型電光盤

NETIS

登録番号: CB-100003-VE

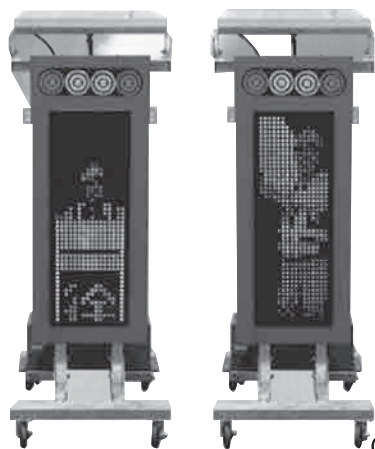

CMF-330SVC

## 仕様

型式	CMF-330SVC
表示部	16ドット×16ドット/文字 縦3文字×1列
表示素子	超高輝度RGBフラット型LED
表示	文字表示部 表示パターン90種類以上から選択表示+8種類組合せ可能 パソコン文字入力(USBメモリー経由) ※パソコン入力はUSBメモリー経由で書き込み可能。 パソコン入力ソフトはご希望の方に無料支給。 (現在開発中につき、出来次第対応となります) USBメモリーは付属しておりません。お客様でのご用意となります。詳細はお問い合わせ下さい。
電源	太陽電池、及びバッテリー 太陽電池 36W×2枚(格納式) バッテリー DC12V 65Ah×1個 バッテリーボックス AC100V充電器装備 AC100V 50/60Hz 過充電、過放電防止機能付、太陽電池充電電流表示、バッテリー残量表示機能装備
消費電力	最大11W以下(AC充電時75W以下)
バッテリー動作時間	満充電状態より連続使用 約5日間(120時間) ※任意で文字入力した場合、及び、表示する文字によっては無日照動作時間が短くなる場合があります。
バッテリー充電時間	バッテリーが「空」の状態からの充電時間 太陽電池 約27時間(日照時間3.3時間/日で約8日間) ※温度等の充電状況の変化により、満充電までの充電時間が延びる場合があります。 AC100V時 約30時間 ※温度等の充電状況の変化により、満充電までの充電時間が延びる場合があります。
寸法	ソーラー格納時 H1790mm W760mm D990mm 設置時 H2050mm W760mm D990mm
質量	標準:約90kg(バッテリーボックス含む)

# ソーラー式縦型電光盤

NETIS

登録番号: HR-090009-VE

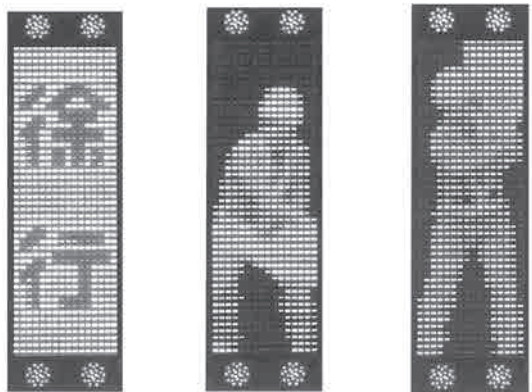

(3054)

## 仕様

型 式	AS-S8KS
表示画面サイズ	H1280×W320mm
表示パネル数	4
1パネルサイズ	320×320mm
表示色	表示画面:橙 プリンカーライト:赤
外形寸法	H2080mm、W710mm、D1000mm
質量	120kg
定格電圧	AC100V 50/60Hz
定格消費電力	170W
付加機能	照度コントロール(表示画面のみ)
バッテリー動作時間	無日照で、LED表示器が動作可能な日数は約10日(ただし、表示部のみの動作時)

NETIS

登録番号: CB-100003-VE

通常の文字表示に加え、4種類の動画表示が可能。

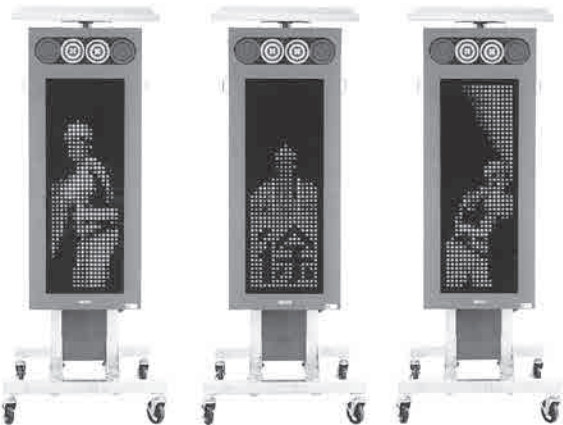

「旗振り」

「徐行」

「右(左)寄り」

CMF-330SV(III)

## 仕様

型式	CMF-330SV(III)
表示部	保安灯部:径100mm×2 2ヶ所 文字表示部:1文字(縦300mm×横300mm)3文字
表示素子	保安灯部:超高輝度LED 赤、黄、白 文字表示部:超高輝度LED オレンジ色
表示	保安灯部:表示パターン8種類から選択表示 文字表示部:表示パターン96種類から選択表示+6種組合せ可能 パソコン文字入力(USBメモリー経由)※1
電源	太陽電池、及びバッテリー ●太陽電池:30W ●バッテリー:38Ah ●バッテリーボックス:充電電源用 AC100V 50/60Hz
消費電力	平均3.5W、最大5W ※2
バッテリー動作時間	満充電状態より連続使用 約5日間(120時間)※2
寸法	H1796mm×W690mm×D750mm(ソーラーパネルを含む)
質量	標準:約80kg(バッテリーボックス含む)
その他	※弊社CGSシリーズ250φ・300φ信号機のオプション追加時に連動。赤表示時「止まれ」、「止まってください」を表示。

※1 パソコン入力はUSBメモリー経由で書き込み可能。パソコン入力ソフトはご希望の方に無償支給。  
※2 任意で文字入力した場合、及び、表示する文字によってはバッテリーのみでの動作時間が短くなる場合があります。

保安用品  
A E D

ハウス・トイレ  
風呂シャワーユニット

什器・備品  
その他

ICT建機  
測量計測機器他

バックホー  
(小型・大型)・  
アタッチメント

ホイールローダー  
ブルドーザー

トラックダンプ  
散水車・  
商用バン

発電機・  
溶接機・  
トランス

コンプレッサー

ポンプ・  
高圧洗浄機・  
タイヤ洗浄機

高所作業車・  
橋梁点検車・  
ミニクレーン

仮設移動足場  
階段  
作業台

照明器具  
投光機

締固め機械・  
アスファルト  
フィニッシャー

コンクリート  
打設関連機器  
ジェットヒーター

小型汎用機械  
他

敷設板・ゴムマット  
ブラシキ  
ベルトコンベア

工場・倉庫  
関連機器

仮設機材・  
仮設施工

HARASHO RENTAL



## ソーラー式信号機

GPS同期方式

## NETIS

登録番号: CB-100003-VE



形式/CGS-2300S(二灯型)

## 仕様

メーカー	コンラックス松本	
型式	CGS-2300S	CGS-225BS
信号灯発光部有効径 mm	300	250
信号灯発光部数	2灯	2灯
制御方法	GPS、内部時計	GPS、内部時計
設定パターン	交互・三叉路・トンネル	交互・三叉路・トンネル
発光素子	超高輝度LED	超高輝度LED
電源		
信号機本体 V	DC12	DC12
ソーラー電源	①密閉型38Ahバッテリー内蔵 ②ソーラーパネル(太陽電池12W×2) ③AC100V/200V	①密閉型24Ahバッテリー内蔵 ②ソーラーパネル(13W) ③AC100V
消費電力	3W以下(電源電圧12V時)	2W以下(電源電圧12V時)
バッテリー動作時間	連続使用 約7日間(168時間)	連続使用 約7日間(168時間)
寸法		
脚部を含む本体	高さ mm	2,050
	高さ mm	625
	幅 mm	365
表示部	幅 mm	340
	奥行 mm	285
質量(1基あたり) kg	69	50

## ソーラー式信号機

電波時計方式

## NETIS

登録番号: HR-110015-VR



## 仕様

メーカー	ソーラー信号機
機種名	TOR-013αビッグ(30W)
電源	太陽電池 12V 30W
バッテリー	密閉型バッテリー-DC12V 28Ah AC100V 充電器内蔵(AC100V運転可能)
フル充電時間 <small>(ソーラーパネルのみでの 昼間使用時の場合)</small>	約10日間
無充電での連続作用時間	約8日間以上 負荷併用時
発光素子	特殊超高輝度LED(赤、青色)
動作	自動運転(交差走行モード)/赤点滅(走行注意モード)/青点滅(残り時間3秒で点滅)
	上り、下り交通量の比率設定可能
待ち時間表示	最大表示時間:9分59秒/設定時間:5秒単位
ケース構造	防滴構造
外形寸法:表示部	幅320mm×奥行100mm×高さ650mm
外形寸法:架台部・ベース部	架台高さ:1,380mm ベース部:538mm×350mm 総高さ:1,800~2,000mm(スライド式)
外形寸法:太陽光パネル部	530mm×450mm
総質量	42kg(制御部9kg/架台33kg)

保安用品  
A E Dハウストイレ  
風圧シャワーユニット什器・備品  
その他ICT連携・  
測量計測機器他バックホー  
(小型・大型)  
アタッチメントホイールローダー  
ブルドーザートラックダンプ  
散水車・  
商用バン発電機・  
溶接機・  
トランス

コンプレッサー

ポンプ・  
高圧洗浄機・  
タイヤ洗浄機高所作業車・  
橋梁点検車・  
ミニクレーン仮設移動足場  
階段  
作業台照明器具  
投光機締めめ機械・  
アスファルト  
フィニッシャーコンクリート  
打設関連機器・  
ジェットヒーター小型汎用機械  
他敷設機・ゴムマット  
ブラシキ  
ベルトコンベアー工場・倉庫  
関連機器仮設機材・  
足場施工

HARASHO RENTAL

LED警告灯 ソーラー式回転灯ハイブリッドサークルミニ

ソーラー電池・バッテリー電池どちらでも使用可能



(3091)

NETIS

登録番号: TH-100023-V

設置例

仕様

太陽電池	機種	単結晶シリコン太陽電池	1枚
	最大出力動作電圧	4.8 [V]	
	最大出力動作電流	201.5 [mA]	
蓄電池	機種	Ni-MH (ニッケル水素)	1個
	電圧	4.8 [V]	
	容量	1800 [mAh]	
発光体	種類	拡散LEDφ10	24個
	発光体	O/B (オレンジ/青)	
動作	ソーラー電源/DC電源 (乾電池・バッテリーコード)		
	交互点滅仕様 (オレンジ; 点滅/青; 点滅)		
	点滅回数	各60回/分 (オレンジ/青)	
	回転仕様	オレンジ; 右回転/青; 点滅	
本体材質	レンズ	ポリカーボネート (クリア)	
	本体	ポリエチレン (黒)	
ソーラー充電時間 (満充電まで)	約14時間		
無日照 点灯時間	ソーラー電源 交互点滅: 90H以上 ニッケル水素 (7,000mA) 外周回転・内周点滅: 120H以上 乾電池 (単1型×8本) 交互点滅: 460 アルカリ電池使用 外周回転・内周点滅: 計測中		

LED警告灯 ソーラー式保安灯

ソーラー・バッテリー一体型



NETIS

登録番号: HR-090017-VE

(3085)

CX-M8-SO

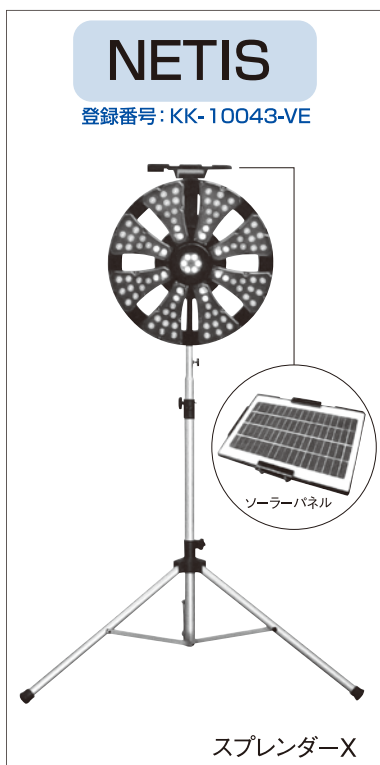

NETIS

登録番号: KK-10043-VE

スプレnder-X



NETIS

登録番号: KK-080011-VE

SFL600

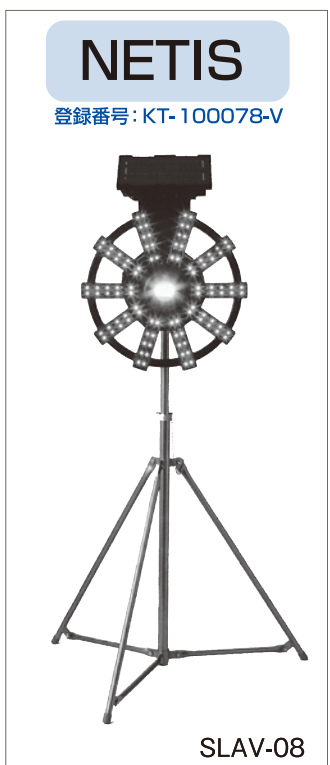

NETIS

登録番号: KT-100078-V

SLAV-08

保安用品  
A E D

ハウストイレ  
風呂シャワーユニット

什器・備品  
その他

ICT 運機  
測量計測機器他

バックホー  
(小型・大型)  
アタッチメント

ホイールローダー  
フルダンプキャリア

トラックダンプ  
散水車・  
商用バン

発電機・  
溶接機・  
トランス

コンプレッサー

ポンプ・  
高圧洗浄機・  
タイヤ洗浄機

高所作業車・  
橋梁点検車・  
ミニクレーン

仮設移動足場  
階段  
作業台

照明器具  
投光機

締固め機械・  
アスファルト  
フィニッシャー

コンクリート  
打設関連機器・  
ジェットヒーター

小型汎用機械  
他

敷設板・ゴムマット  
ブラシキ  
ベルトコンベアー

工場・倉庫  
関連機器

仮設機材・  
足場施工

HARASHO RENTAL

## LED警告灯 NEWネオソーラー

電池交換不要!!ランニングコストを最小限に

## NETIS

登録番号: TH-020038-VE

道路工事保安灯でニッケル水素電池を使用した長寿命。  
発光ダイオード(LED)7灯点滅。  
満充電状態で、不日照6日×15時間=90時間以上使用可能により視認性向上!!

(5031)



(5032)



F型ホルダー

## ■仕様

太陽電池	種類:シリコン単結晶セル 出力:3.5V-72mA
バッテリー	Ni-MH(ニッケル水素)×2本セット使用
発光部	φ5mm赤色LED 7個使用 2000mcd (typ) ×7個 点滅回数:180±18回/分 Duty比:25% (0.26S)
電気特性	最大動作電流:4灯=105±10.5mA(上部LED点灯) 3灯=85±8.5mA(下部LED点灯) 7灯=180±18mA(全点灯) 満充電状態で、不日照6日×15h=90h以上使用可能
レンズ	透明PCレンズ
本体	PE本体グリップ
スイッチ動作	グリップエンド部に動作スイッチ ON/OFF操作し、太陽電池電圧が1.8V時점에点滅開始
使用温度範囲	-10℃~+60℃
保存温度範囲	-20℃~+40℃
防水	シャワー防止(本体レンズ超音波加工)
外觀寸法	レンズ最大値 120mm、レンズ高さ 120mm グリップ=φ40×80mm
本体質量	220g±20g
梱包	60pcs入りで、外装寸法=500×500×420mm

## LED警告灯 NEWネオソーラーII

電波時計で同時点滅!!

## NETIS

登録番号: TH-090017-VE

(5032)



F型ホルダー

(5035)



赤LED点灯時



緑LED点灯時



同期点滅には電波時計に使用されている「標準電波」を利用し、LED点滅と同時に発光させます。

2色(赤・緑)のLEDを配置し、標準電波を一定時間ごと受信して複数個のLEDカラーを同時に交互点滅させます。

## ■仕様

太陽電池	機種:単結晶シリコン太陽電池 最大出力動作電圧:3.5V 最大出力動作電流:50mA
蓄電池	機種:Ni-MH(ニッケル水素) 電圧:2.4V 電流:600mAh
発光体	種類:拡散LEDφ10 発光体:赤/緑
動作	点滅回数:60回/分 点灯時間:50msec 点灯時間帯:夜間(日没から日の出まで)
ソーラー充電時間	約14時間
無日照点灯時間	90H以上

保安用品  
A E Dハウス・トイレ  
風呂シャワーユニット什器・備品  
その他ICT建機・  
測量計測機器他バックホー  
(小型・大型)  
アタッチメントホイールローダー  
ブルドーザーキャリアトラックダンプ  
散水車・  
商用バン発電機・  
溶接機・  
トランス

コンプレッサー

ポンプ・  
高圧洗浄機・  
タイヤ洗浄機高所作業車・  
橋梁点検車・  
ミニクレーン仮設移動足場  
階段  
作業台照明器具  
投光機締固め機械・  
アスファルト  
フィニッシャーコンクリート  
打設関連機器・  
ジェットヒーター小型汎用機械  
他敷設板・ゴムマット  
ブラシキ  
ベルトコンベアー工場・倉庫  
関連機器仮設機材・  
足場施工

HARASHO RENTAL

# フェンス

仮囲い、イベント等に

## ●1,800mm巾

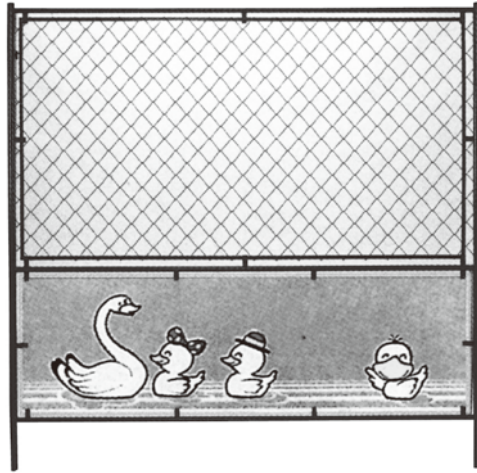

(1017) メッキフェンス1800型 白鳥  
サイズ/H1800×W1800(mm)  
質量/約16.5kg

### ●付属品



(1215)  
フェンス止めバンド  
質量/約0.1kg



(1220)  
フェンスサポート  
1800mm  
質量/約1.8kg

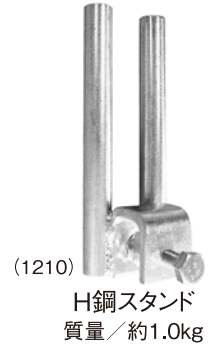

(1210)  
H鋼スタンド  
質量/約1.0kg

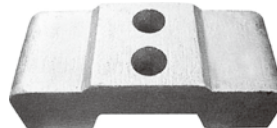

(1232)  
メッキフェンススタンド(鉄)  
質量/約13.5kg

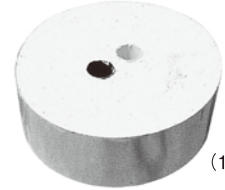

(1230)  
メッキフェンススタンド(石)  
質量/約13kg

## ●1,500mm巾

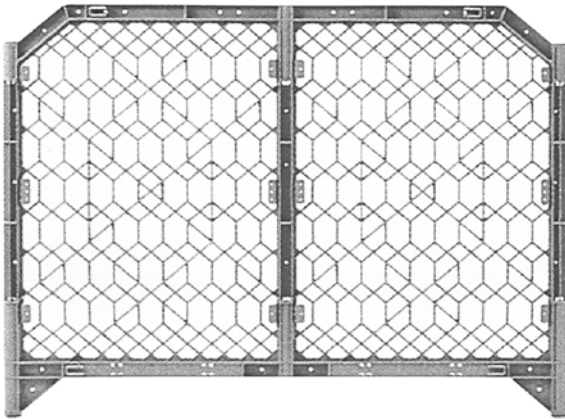

(1110) プラスチックフェンス  
サイズ/H1200×W1500(mm)  
質量/約5kg

### ●付属品

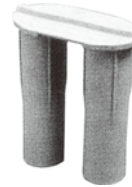

(1115)  
プラスチックフェンス用  
ジョイント  
質量/約0.08kg



(1113)  
プラスチックフェンス用(鉄)  
ベースウェイト  
質量/約10kg



(1117)  
プラスチックフェンス用(石)  
ベースウェイト  
質量/約13kg

## ●1,000mm巾

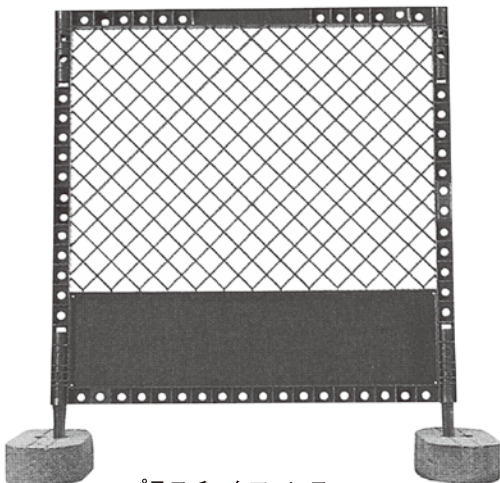

(1112) プラスチックフェンス  
サイズ/H1100×W1000(mm)  
質量/約3.7kg

### ●付属品

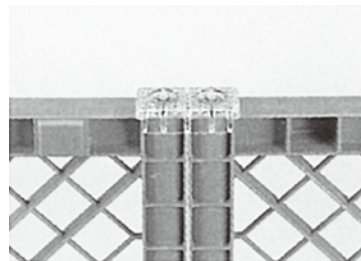

(1116)  
プラスチックフェンス用  
ジョイント

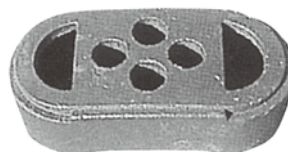

(1113)  
プラスチックフェンス用(鉄)  
ベースウェイト  
質量/約10kg



(1117)  
プラスチックフェンス用(石)  
ベースウェイト  
質量/約13kg

保安用品  
A E D

ハウストイレ  
風呂シャワーユニット

什器・備品  
その他

ICT 建機  
測量計測機器他

バックホー  
(小型・大型)  
アタッチメント

ホイールローダ  
ブルドーザキャブ

トラックダンプ  
散水車・  
商用バン

発電機・  
溶接機・  
トランス

コンプレッサ

ポンプ・  
高圧洗浄機  
タイヤ洗浄機

高所作業車  
橋梁点検車  
ミニクレーン

仮設移動足場  
階段  
作業台

照明器具  
投光機

締め機械・  
アスファルト  
フィニッシャー

コンクリート  
打設関連機器  
ジェットヒーター

小型汎用機械  
他

敷設ゴムマット  
ブラシ  
ベルトコンベア

工場・倉庫  
関連機器

仮設機材・  
足場施工

HARASHO RENTAL

バリケード

工事現場の  
イメージアップに!

建設現場 公共工事 イベント  
レンタル

様々な場所で活躍します。



PCVシート(無反射)

反射シート

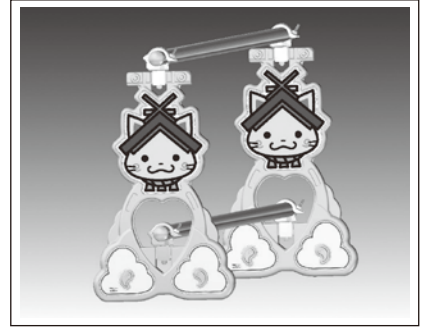

設置イメージ(2基)

島根県観光キャラクター  
「しまねっこ」  
島観連許諾第4321号

しまねっこバリケード  
サイズ/H740×W460×D50(mm)

保安用品  
A E D

ハウス・トイレ  
風呂シャワーユニット

什器・備品  
その他

ICT建機  
測量計測機器他

バックホー  
(小型・大型)  
アタッチメント

ホイールローダー  
ブルドーザーキャブ

トラックダンプ  
散水車・  
商用バン

発電機・  
溶接機・  
トランス

コンプレッサー

ポンプ・  
高圧洗浄機・  
タイヤ洗浄機

高所作業車・  
橋梁点検車・  
ミニクレーン

仮設移動足場  
階段  
作業台

照明器具  
投光機

締めめ機械・  
アスファルト  
フィニッシャー

コンクリート  
打設関連機器・  
ジェットヒーター

小型汎用機械  
他

敷設板・ゴムマット  
ブラシキ  
バルトコンベアー

工場・倉庫  
関連機器

仮設機材・工  
足場施工

HARASHO RENTAL

(1315)  
メッキ単管スタンド  
サイズ/  
H800×W620(mm)  
重さ/約4.5kg

(1325)  
樹脂単管スタンド  
サイズ/H800×W640(mm)  
質量/約2.1kg

(1310)  
単管 4m  
重さ/約10kg

(1114)  
ガードブロックチョコレート

質量/10kg

(1315)  
KYプラガード  
サイズ/H820×W450(mm)  
質量/約2.3kg

(1321)  
Mガード2型  
サイズ/H730×W460(mm)  
質量/約1.7kg

設置例

(1322)  
ケロガード 緑  
サイズ/H748×W450(mm)  
質量/約2kg

(1324)  
いるかガード  
サイズ/H750×W500(mm)  
質量/約2kg

(1326)  
白うさぎガード  
サイズ/H750×W430(mm)  
質量/約2kg

夜間時

パンダガード  
サイズ/H750×W460(mm)  
質量/約2kg

## 電気関連用品、コーン・バー・クッションドラム

 <p>(5010)</p> <p>LEDチューブ (コントローラー内臓型) 長さ/10m 重さ/約2kg 最大接続本数50本 3.5W/本</p>	 <p>ソーラーユニット サイズ/162×177×94(mm) 重さ/約1.0kg</p> <p>チューブライト 長さ/10m(φ22) 重さ/約1.8kg LED数:レッド24個</p>	<p>NETIS 登録番号:KK-110043-A</p>  <p>ソーラー式二色工事灯 サイズ/H170×W97(mm)</p>	 <p>(1230)</p> <p>KSF-6SN(専用黄筒) サイズ/H150×W80(mm)</p>
 <p>(5060)</p> <p>CRS-W(コーンライトケース) サイズ/H370×W100(mm)</p>	 <p>(7030)</p> <p>カラーコーン(赤) サイズ/H700(mm) 質量/約1kg</p>	 <p>(7040)</p> <p>スコッチコーン(青/白) サイズ/H700(mm) 質量/約1kg</p>	 <p>(7070)</p> <p>コーンベット サイズ/H380×W380(mm) 質量/約2kg</p>
<p>高輝度反射平行ラインにより短時間にて均一の視線誘導ラインが設置できます。</p>  <p>ネオソーラー 装着可能</p> <p>(7060)</p> <p>セーフティーコーン(赤/白) サイズ/H700(mm) 質量/約3kg カラー/赤(横巻)</p>	 <p>(7080)</p> <p>コーンバー サイズ/34φ×2m 質量/約0.5kg</p>	 <p>(7090)</p> <p>アルミコーンバー サイズ/34φ×2m 質量/約1kg カラー/赤</p>	 <p>(7230)</p> <p>クッションドラム(赤・白) サイズ/H820×W580(mm) 質量/約6.6kg ※水袋入り</p>

## 体感マット ピタリング

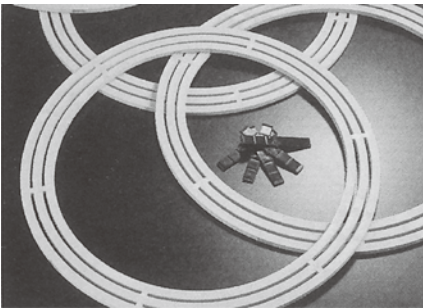

(7015)



NETIS  
登録番号:TH-040016-V

- 円の集合体だから、通過車両の衝撃を効率よく分散し、僅かな接地面で抵抗力を最大限に発揮。
  - ジョイント構造だから、幅員・道路状況に合わせて組み合わせが自在。また、損傷した場合でも部分交換が可能。
  - 「濡れ路面」でも使用できるので、突然の雨でも大丈夫。
  - プライマー等での粘着固定を必要とせず、簡単設置・簡単撤去で作業時間を短縮し、安全性を向上。
- ※急ブレーキの発生しやすい場所(カーブや交差点付近等)での使用は避けてください。
- 梱包内容(1ケース)
- |       |               |         |
|-------|---------------|---------|
| 本体    | 600×600mm×10t | オレンジ/9個 |
| ジョイント | 17×161mm×2t   | 黒/15個   |

保安用品  
A E Dハウス・トイレ  
風防・シャワーユニット什器・備品  
その他ICT 機械  
測量計測機器他バックホー  
(小型・大型)・  
アタッチメントホイールローダー  
ブルドーザートラックダンプ  
散水車・  
商用パン  
発電機・  
溶接機・  
トランス

コンプレッサー

ポンプ・  
高圧洗浄機  
タイヤ洗浄機高所作業車  
橋梁点検車・  
ミニクレーン仮設移動足場  
階段  
作業台照明器具  
投光機締固め機械・  
アスファルト  
フィニッシャーコンクリート  
打設関連機器  
ジェットヒーター小型汎用機械  
他敷設板・ゴムマット  
フラッシュ  
ベルトコンベアー工場・倉庫  
関連機器仮設機械・  
足場施工

HARASHO RENTAL

## 矢印板

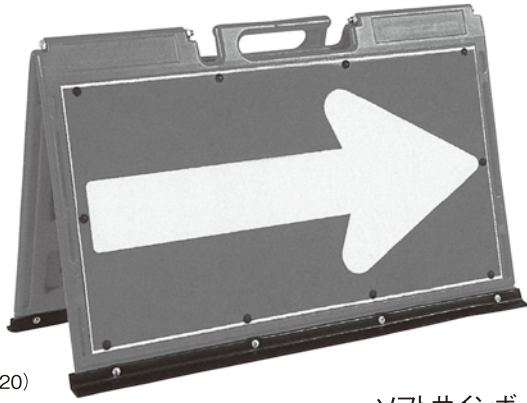

(7120)

ソフトサインボード  
(全面反射)  
サイズ/H600×W900(mm)

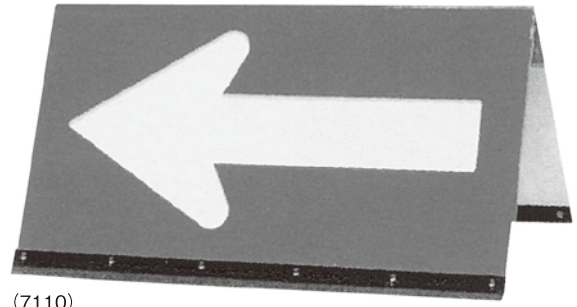

(7110)

ガルバニウム山形矢印板  
サイズ/H450×W900(mm)  
質量/約11kg

## 電池式LED矢印板

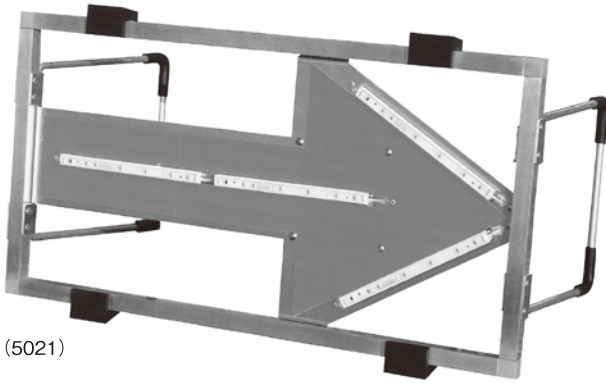

(5021)

ハイパーアロー  
サイズ/H380×W665×D60(mm)  
質量/約2.7kg(電池を含む)  
電源/単3型乾電池×8本(DC12V)

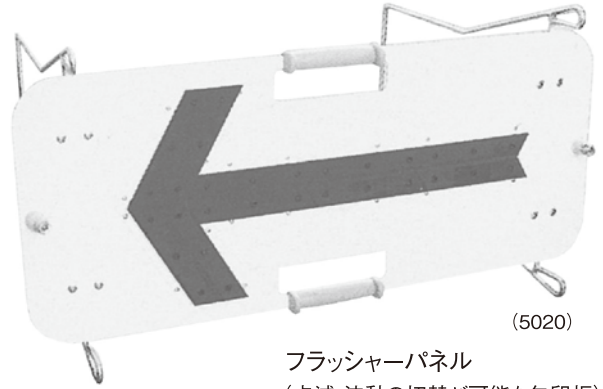

(5020)

フラッシャーパネル  
(点滅・流動の切替が可能な矢印板)  
サイズ/H360×W870(mm)  
質量/約8kg  
◎単1電池×2個必要です  
◎24時間連続可能

## ソーラー式LED矢印板

電池でも使用できます

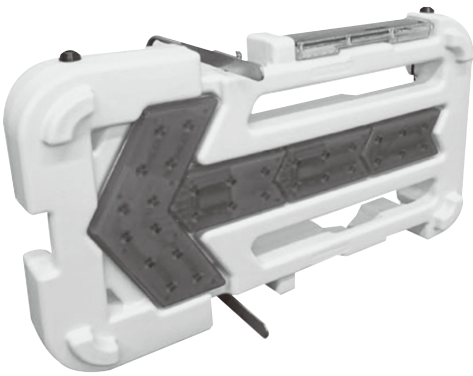

壊れにくい矢印板  
サイズ/H464×W779×D105(mm)  
質量/約5.8kg

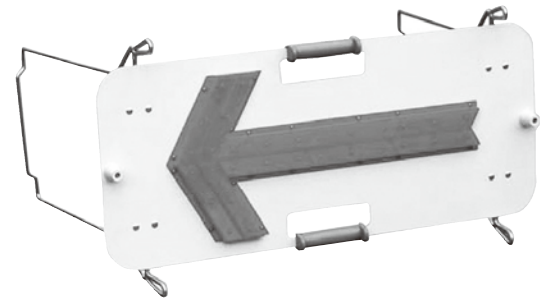

ソーラー式フラッシャーパネル  
サイズ/H360×W870(mm)  
質量/約8kg



フラッシャーパネル用  
ソーラーユニット  
サイズ/H125×W550×φ75(mm)  
質量/約1.2kg

保安用品  
A E D

ハウス・トイレ  
風呂シャワーユニット

什器・備品  
その他

ICT 建機・  
測量計測機器他

バックホー  
(小型・大型)・  
アタッチメント

ホイールローダー  
ブルドーザー

トラックダンプ  
散水車・  
商用バン

発電機・  
溶接機・  
トランス

コンプレッサー

ポンプ・  
高圧洗浄機・  
タイヤ洗浄機

高所作業車・  
橋梁点検車・  
ミニクレーン

仮設移動足場  
階段  
作業台

照明器具  
投光機

締め機械・  
アスファルト  
フィニッシャー

コンクリート  
打設関連機器・  
ジェットヒーター

小型汎用機械  
他

敷設板ゴムマット  
ブラシキ  
バルトコンパア

工場・倉庫  
関連機器

仮設機材・  
足場施工

工事用看板

※数字マグネット板借出有  
サイズ/H1,400×W550(mm)



HC-1A



HC-2A

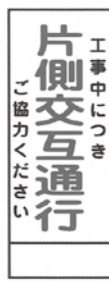

HC-4A



HC-5A



HC-6A

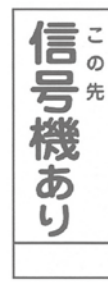

HC-7A



HC-10A



HC-12A



HC-13A



HC-17A



HC-18A



HC-19A

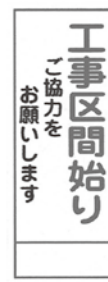

HC-24A

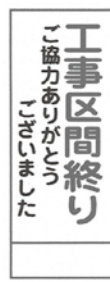

HC-25A



HC-26A

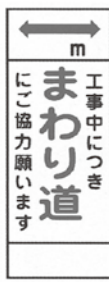

HC-30A

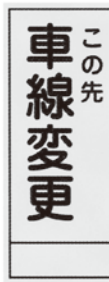

HC-32A



HC-33A



HC-34A



HC-35A



HC-37A

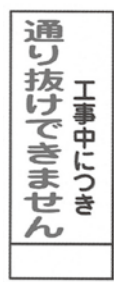

HC-38A



HC-39A



HC-40A



HC-55A



HC-56A

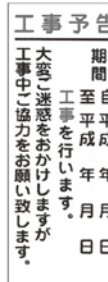

HC-58A



HC-62A



HC-64A

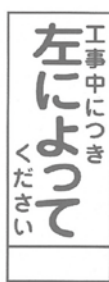

HC-65A



HC-73A



HC-87A



HC-88A

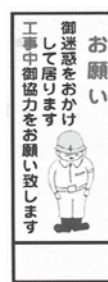

K-11A

保安用品  
A E D

ハウス・トイレ  
風呂シャワーユニット

什器・備品  
その他

ICT 建機  
測量計測機器他

バックホー  
(小型・大型)  
アタッチメント

ホイールローダー  
ブルドーザー

トラックダンプ  
散水車・  
商用バン

発電機・  
溶接機・  
トランス

コンプレッサー

ポンプ・  
高圧洗浄機  
タイヤ洗浄機

高所作業車  
橋梁点検車  
ミニクレーン

仮設移動足場  
階段  
作業台

照明器具  
投光機

締めめ機械・  
アスファルト  
フィニッシャー

コンクリート  
打設関連機器  
ジェットヒーター

小型汎用機械  
他

敷設板ゴムマット  
アラシキ  
ベルトコンベアー

工場・倉庫  
関連機器

仮設機材・  
足場施工

HARASHO RENTAL



# 工事用高輝度反射看板

※数字マグネット板借出有

サイズ／H1,400×W550(mm)

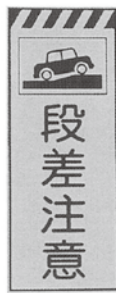

KE-30B

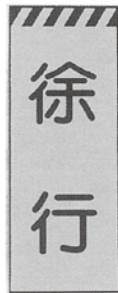

KE-31B



KE-32B



KE-33B



KE-34B

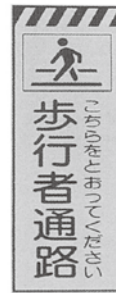

KE-35B



KE-36B



KE-37B



KE-38B

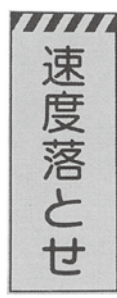

KE-39B



KE-40B



KE-42B

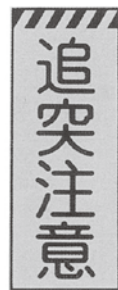

KE-43B



KE-44B

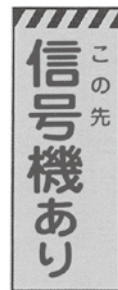

KE50B-1

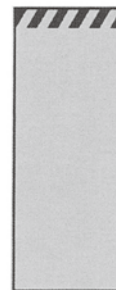

KE-50B

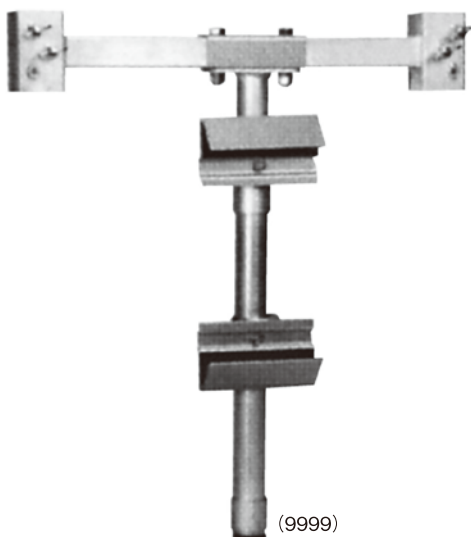

(9999)



設置例

ガードレール金具  
19角25角兼用  
1400×550mm用

保安用品  
A E D

ハウス・トイレ  
風呂シャワーユニット

什器・備品  
その他

ICT 建機・  
測量計測機器他

バックホー  
(小型・大型)・  
アタッチメント

ホイールローダー  
ブルドーザーキャリー

トラックダンプ  
散水車・  
商用バン

発電機・  
溶接機・  
トランス

コンプレッサー

ボシブ・  
高圧洗浄機・  
タイヤ洗浄機

高所作業車・  
橋梁点検車・  
ミニクレーン

仮設移動定場  
階段  
作業台

照明器具  
投光機

締めめ機械・  
アスファルト  
フィニッシャー

コンクリート  
打設関連機器・  
ジェットヒーター

小型汎用機械  
他

敷設板・ゴムマット  
ブラシ  
キベルコンベアー

工場・倉庫  
関連機器

仮設機材・  
足場施工

HARASHO RENTAL

# AED

## AEDとは?

AEDとは、Automated External Defibrillator(自動体外式除細動器)の略で、電源を入れると音声で操作が指示され、救助者がそれに従って除細動 (= 傷病者の心臓に電気ショックを与えること)を行う装置です。

### 1. 基本セット



AED(自動体外式除細動器)  
**ハートスタートHS1,HS1+**  
HEARTSTART HS1

### 2. 基本セット + BOX



**AEDボックスコンパクト**  
寸法:(幅)41・(奥行)15.5・(高さ)35cm、重量:6.5kg

**AEDは救命処置のための医療機器です。**  
**AEDを設置したら、いつでも使用できるように、AEDのインジケータや消耗品の有効期限などを日頃から点検することが重要です。**

**AED設置者及び管理者は品質保証及び安全管理の為、以下の内容の確認をお願いいたします。**

- 1.AED設置の際はAED管理者を設置し、製造販売業者の推奨する保守点検を行い、いつでも使用できる状態に管理する事。特に電極パッド・パッドの使用期限の確認及び、期限内の交換は確実に実施する事。
- 2.AED設置者及び管理者は、AED管理表示ラベル上に明記された消耗品等の使用期限を確認する事。
- 3.AED設置者及び管理者は、AEDに不測の事態が発生した時及び、譲渡時(高度管理医療機器等販売業の許可業者に限る)、廃棄時には、製造販売業者又は販売業者等の連絡先に連絡する事。製造販売業者又は販売業者からの情報提供方法等(交換時期のお知らせ等)について確認する事。
- 4.電極パッドは使い捨てなので、再使用する事は禁止である。

**トレーニングツール(トレーニング専用AED、ダミー人形)を用いてAED使用方法及び心肺蘇生法の講習会を実施します。**  
**詳細は弊社担当営業までお問い合わせください。**

保安用品  
A E D

ハウス・トイレ  
風呂シャワーユニット

什器・備品  
その他

ICT 建機  
測量計測機器他

バックホー  
(小型・大型)・  
アタッチメント

ホイールローダー  
ブルドーザー

トラックダンプ  
散水車・  
商用バン

発電機・  
溶接機・  
トランス

コンプレッサー

ポンプ・  
高圧洗浄機・  
タイヤ洗浄機

高所作業車・  
橋梁点検車・  
ミコグレーション

仮設移動足場  
階段  
作業台

照明器具  
投光機

締固め機械・  
アスファルト  
フィニッシャー

コンクリート  
打設関連機器・  
ジェットヒーター

小型汎用機械  
他

熱線板ゴムマット  
ブラシキ  
ベルトコンベアー

工場・倉庫  
関連機器

仮設機材・  
足場施工

HARASHO RENTAL

# MEMO

# HARASHO RENTAL

ハウス・トイレ・風呂シャワーユニット

2

# ユニットハウス(単棟)

工事現場における仮設事務所・倉庫等に



内部景観

スーパーハウスKs-31型

## Ks-20



## 10型

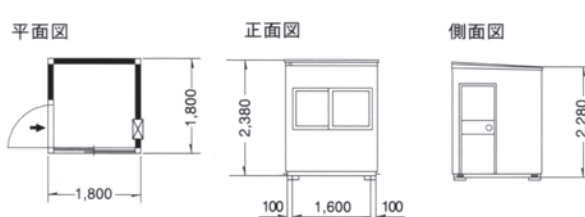

## Ks-31



## Ks-40



## CAK-40A

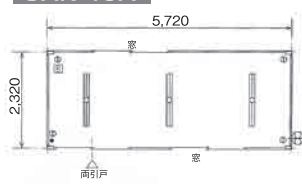

## Ks-45

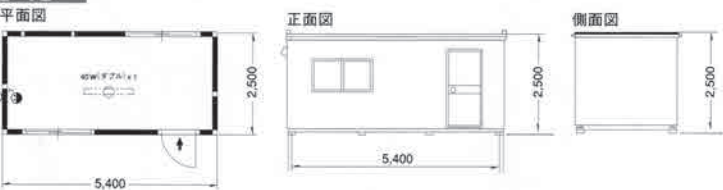

### 仕様

メーカー		九州スーパーハウス						富士重工ハウス	
型 式		10型	Ks-20	Ks-29	Ks-31	Ks-40	Ks-45	CAK-40A	
ク ラ ス		1坪	2坪	3坪	3坪	4坪	4坪	4坪	
床 面 積	坪	1.0	2.0	2.9	3.1	4.0	4.5	4.0	
	m <sup>2</sup>	2.5	5.4	7.7	8.8	10.9	11.9	13.3	
外形寸法									
全	長	mm	1,800	3,600	4,500	4,500	5,400	5,400	5,910
	幅	mm	1,800	1,800	2,000	2,250	2,300	2,500	2,350
	高	mm	2,380	2,500	2,500	2,500	2,500	2,500	2,700
質 量	kg	350	814	1,002	1,087	1,230	1,249	1,100	
電気設備									
照 明 器 具		-	40w(ダブル)×1	40w(ダブル)×1	40w(ダブル)×1	40w(ダブル)×1	40w(ダブル)×1	40w(ダブル)×3	
コ ン セ ン ト		-	1	1	1	1	1	4	
換 気 扇		ガラリ	1	1	1	1	1	0	
ブ レ ー カ ー		A	-	20	20	20	20	20	

# ユニットハウス(単棟)エアコン付

工事現場における仮設事務所に



イメージ



天井

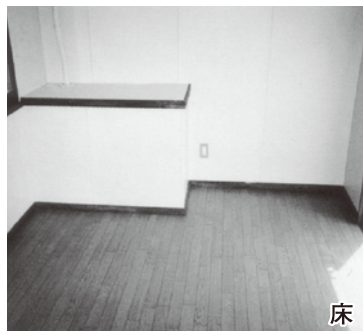

床

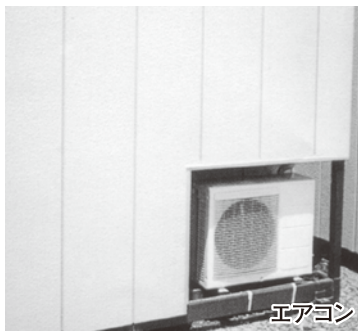

エアコン

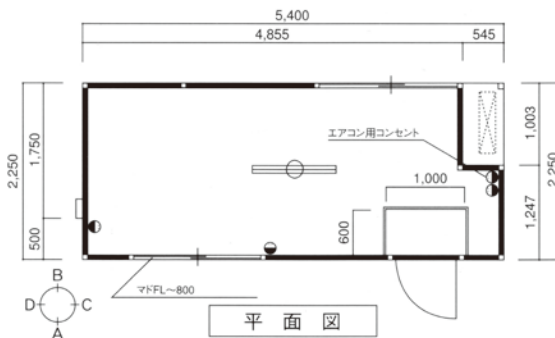

平面図

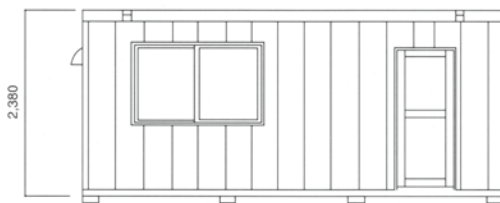

A面立面図

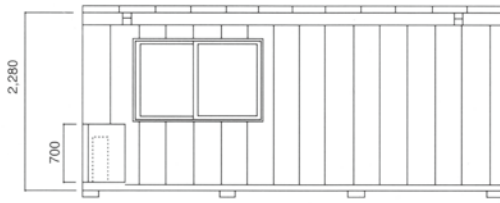

B面立面図



C面立面図



D面立面図

## 仕様

メーカー		九州スーパーハウス		
型式		Ks-31	Ks-40	Ks-45
クラス		3坪	4坪	4坪
床面積	坪	3.1	4.0	4.5
	m <sup>2</sup>	8.8	10.5	11.5
外形寸法				
全	長 mm	4,500	5,400	5,400
全	幅 mm	2,250	2,300	2,500
全	高 mm	2,500	2,500	2,500
質	量 kg	1,187	1,330	1,349
電気設備				
照明器具		40w(ダブル)×1	40w(ダブル)×1	40w(ダブル)×1
コンセント		1	1	1
換気扇		1	1	1
ブレーカー A		20	20	20
エアコン Kw		2.8	2.8	2.8

保安用品  
A E D

ハウス・トイレ  
風呂シャワーユニット

什器・備品  
その他

ICT 建機  
測量計測機器他

バックホウ  
(小型・大型)  
アタッチメント

ホイールローダー  
ブルドーザー

トラックダンプ  
散水車  
商用パン

発電機  
溶接機  
トランス

コンプレッサー

ポンプ  
高圧洗浄機  
タイヤ洗浄機

高所作業車  
橋梁点検車  
ミニクレーン

仮設移動足場  
階段  
作業台

照明器具  
投光機

締固め機械  
アスファルト  
フィニッシャー

コンクリート  
打設関連機器  
ジェットヒーター

小型汎用機械  
他

敷鉄板ゴムマット  
フランキ  
ベルトコンベアー

工場・倉庫  
関連機器

仮設機材  
足場施工

# ユニットハウス(連棟式)KS-56型



KS-56型 4連棟 2階建て

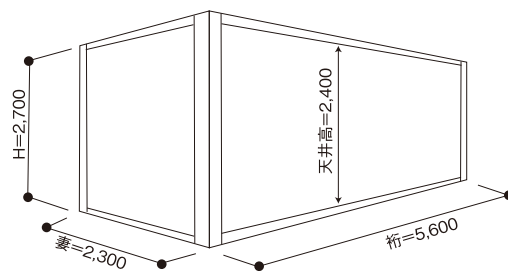

## ●56型タイプ別一覧(規格・寸法)

※オプションに関しては多少、色・形状等、異なる場合があります。

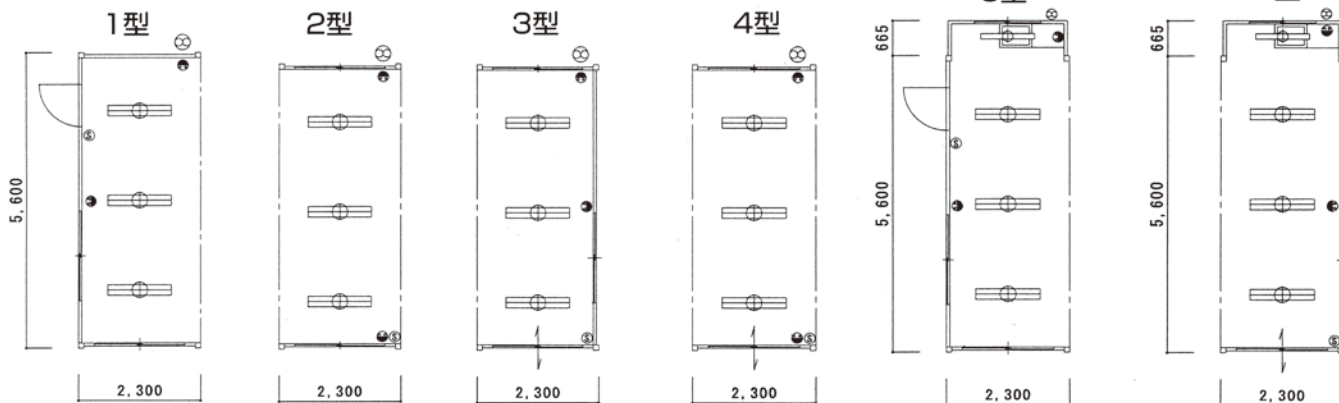

型式	本体寸法	重量(kg)
1型	5,600×2,300×2,700	1,370
2型	5,600×2,300×2,700	1,200
3型	5,600×2,300×2,700	1,370
4型	5,600×2,300×2,700	1,200
5型	6,265×2,300×2,700	1,480
10型	6,265×2,300×2,700	1,480

## ●オプション



階段/W:900 X:2300 Y:2765  
踊場/W:900 X:2300  
庇 階段屋根/W:900 X:3300



タイルカーペット/500×500  
色/702SL グレー  
703SL ダークグレー



キッチン



ブラインド/W:1730×H:1100  
W:1730×H:1380



網戸

保安用品  
A E D

ハウス・トイレ  
風呂シャワーユニット

什器・備品  
その他

ICT 建機  
測量計測機器他

バックホー  
(小型・大型)  
アタッチメント

ホイールローダー  
ブルドーザキャタ

トラックダンプ  
散水車  
商用バン

発電機  
溶接機  
トランス

コンプレッサー

ポンプ  
高圧洗浄機  
タイヤ洗浄機

高所作業車  
橋梁点検車  
ミニクレーン

仮設移動足場  
階段  
作業台

照明器具  
投光機

締め固め機械  
アスファルト  
フィニッシャー

コンクリート  
打設関連機器  
ジェットヒーター

小型汎用機械  
他

敷鉄板・ゴムマット  
プラスチック  
ベルトコンベアー

工場・倉庫  
関連機器

仮設機材・  
足場施工

# ユニットハウス(連棟式)CAK-Aシリーズ

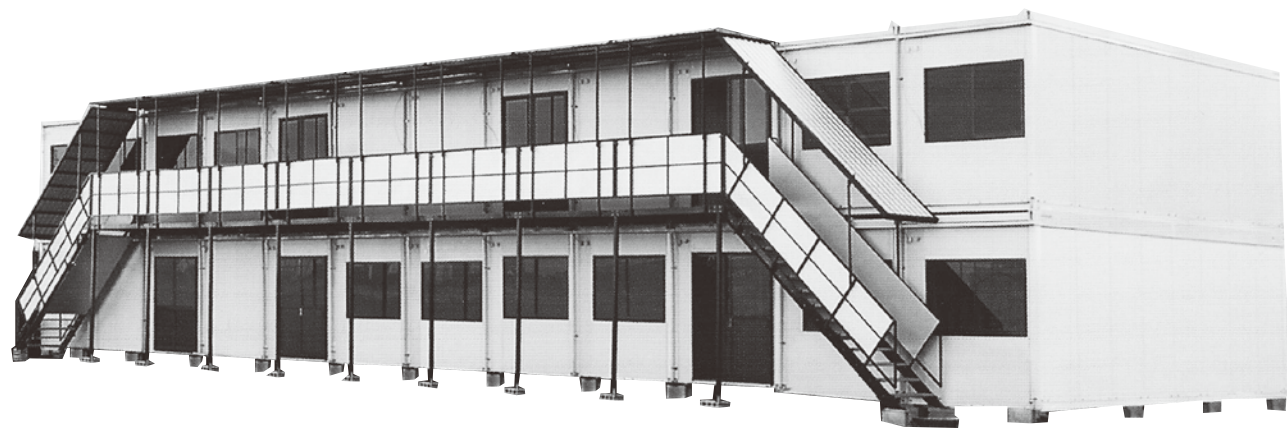

※写真はイメージです

## 組立て手順

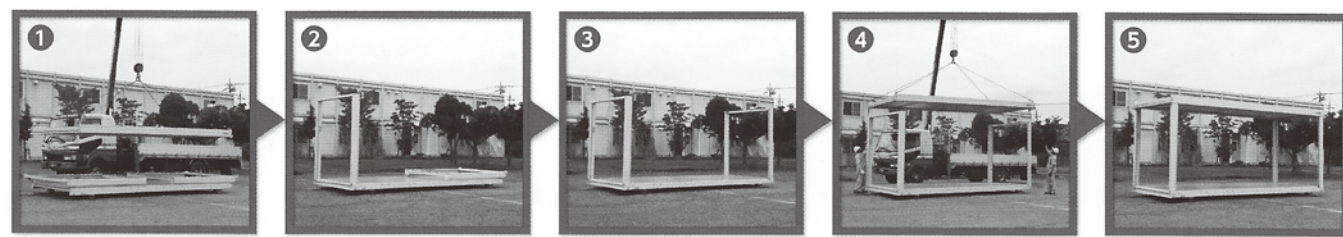

## オプション

目的に応じて選べる多彩なオプション。  
現場のニーズに合わせて最適なユニットをお選びください。

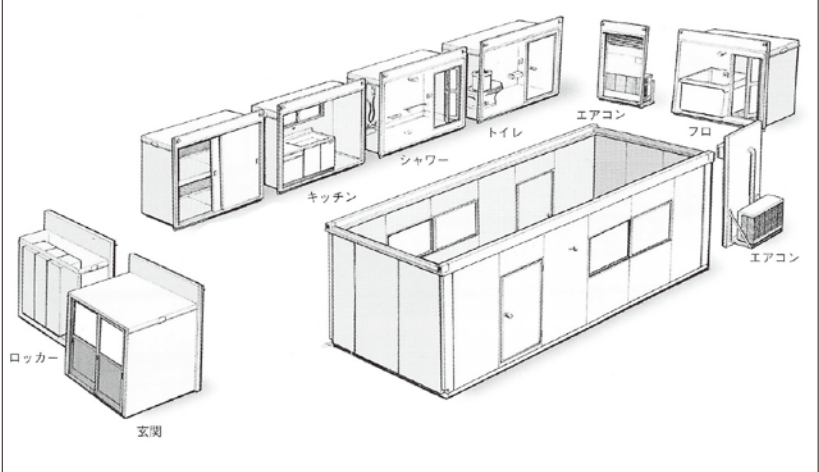

## 仕様

メーカー		富士重工ハウス
組立時	型式	40A
	全長	5,910 mm
	桁柱外寸	5,720 mm
	全幅	2,350 mm
	妻柱外寸	2,320 mm
折畳時	全高	2,700 <sup>※1</sup> mm
	全長	6,084 mm
	全幅	2,405 mm
	全高	601 <sup>※1</sup> mm
	室内高	2,390 mm
面積		13.3(4.0) m <sup>2</sup> (坪)
質量		1,100 kg <sup>※2</sup>
構造		軽量鉄骨構造(ラーメン構造)
ベースユニット仕様	屋根	金属構造裏面ポリエチレンシート貼り
	断熱材	ウレタンシート 18t
	天井材	アクリルコート紙化粧合板 2.5t
	耐積雪	30 cm
	床材	耐水塗装合板 12t
	床荷物	180 kg/m <sup>2</sup>
	灯具	40Wダブル逆富士型(インバーター式)
	灯具数	3
	スイッチ	柱付片切りスイッチ×1ヶ
	コンセント	天井付1口コンセント×4ヶ
ブレーカー	NFB20A(天井部取り付け)×1ヶ	

※1)アイボルトの高さは含みません。  
 ※2)ベースユニットのみの重量です。  
 ※3)確認申請が必要な場合があります。

保安用品  
A E D

ハウス・トイレ  
風呂シャワーユニット

什器・備品  
その他

ICT 建機  
測量計測機器他

バックホー  
(小型・大型)  
アタッチメント

ホイールローダー  
ブルドーザー

トラックダンプ  
散水車・  
商用バン

発電機・  
溶接機・  
トランス

コンプレッサー

ポンプ・  
高圧洗浄機  
タイヤ洗浄機

高所作業車  
橋梁点検車  
ミニクレーン

仮設移動足場  
階段  
作業台

照明器具  
投光機

締固め機械  
アスファルト  
フィニッシャー

コンクリート  
打設関連機器  
ジェットヒーター

小型汎用機械  
他

敷鉄板ゴムマット  
ブラシ  
キバルトコンパアー

工場・倉庫  
関連機器

仮設機材・  
足場施工



# ガードマンボックス

建設現場、駐車場、工場、倉庫、海水浴場、催事場、切符売場等の見張小屋や料金所等に



■G-BOX寸法

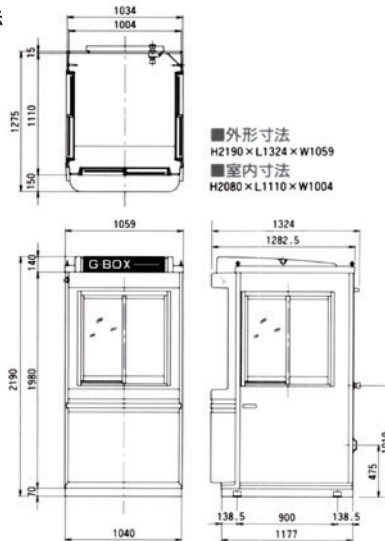

■外形寸法  
H2190×L1324×W1059  
■室内寸法  
H2080×L1110×W1004

## 仕様

メーカー	ハマネツ	日野興業	九州スーパーハウス	住重ナカミチ
型式	G-BOX	UPG-M	ガードマンBOX	GBII
外形寸法				
タイプ	1人用	1人用	1人用	2人用
高さ mm	2,190	2,345	2,450	2,450
幅 mm	1,059	1,200	1,230	1,880
奥行 mm	1,324	1,114	1,800	1,880
構造	FRP	PE	軽量鉄骨	軽量鉄骨

●各メーカーにより外形は異なります

# 物置

工事現場での工具、備品の保管に最適です

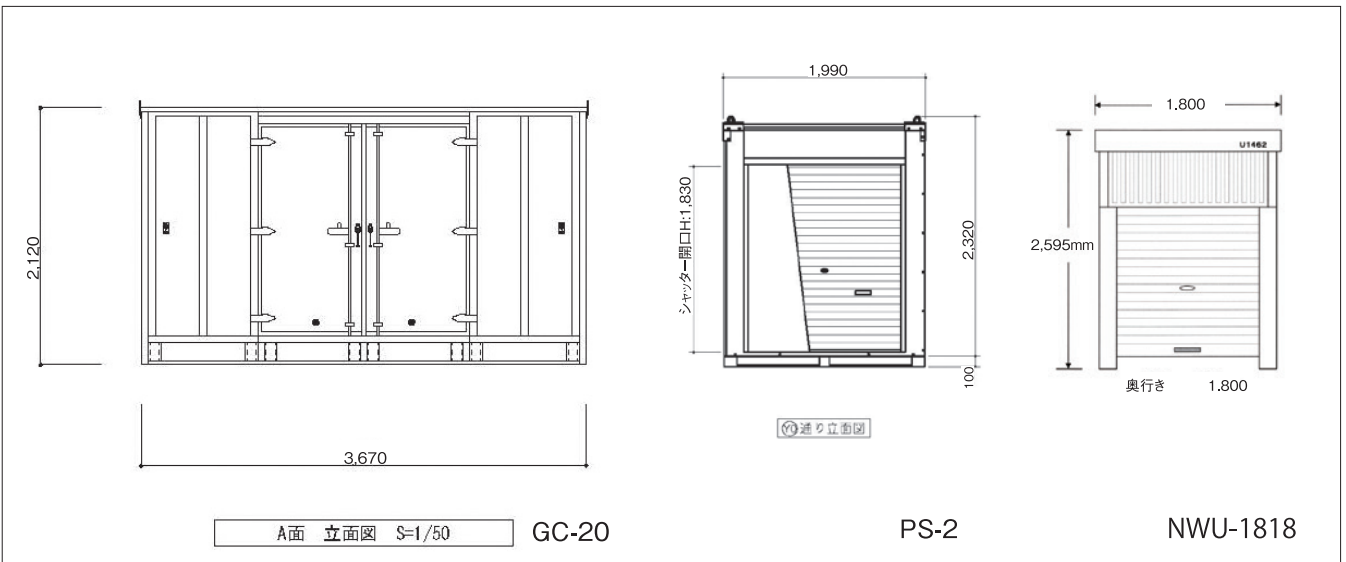

## 仕様

メーカー	九州スーパーハウス			三協フロンティア	新日本海ハウス
型式	GC-7	GC-15	GC-20	PS-2	NWU-1818
入口扉	観音開き	観音開き	観音開き	シャッター	シャッター
棚段数	2	2	2	2	2
高さ mm	2,170	2,170	2,120	2,420	2,595
幅 mm	1,566	2,770	3,670	1,990	1,800
奥行 mm	1,870	1,906	1,870	1,990	1,800

保安用品  
A E D

ハウス・トイレ  
風呂シャワーユニット

什器・備品  
その他

ICT 建機・  
測量計測機器他

バックホー  
(小型・大型)  
アタッチメント

ホイールローダー  
ブルドーザー

トラックダンプ  
散水車  
商用バン

発電機  
溶接機  
トランス

コンプレッサー

ポンプ  
高圧洗浄機  
タイヤ洗浄機

高所作業車  
橋梁点検車  
ミニクレーン

仮設移動足場  
階段  
作業台

照明器具  
投光機

締めめ機械  
アスファルト  
フィニッシャー

コンクリート  
打設関連機器  
ジェットヒーター

小型汎用機械  
他

敷設板  
ゴムマット  
アラシキ  
ペルトコンベア

工場・倉庫  
関連機器

仮設機材  
足場施工

WARASHO RENTAL

# トイレ・非水洗タイプ

水を使用しないタイプの仮設トイレです

大小兼用タイプ



TU-P1

小便タイプ



TU-P1S

小便タイプ

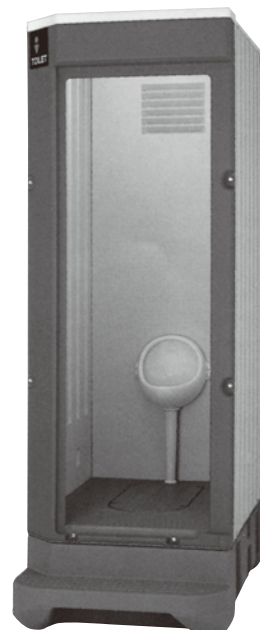

TU-V1S

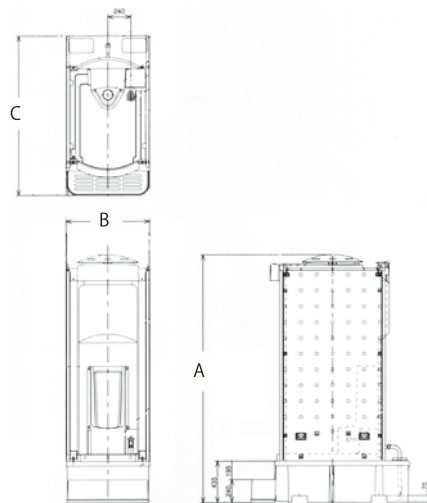

■仕様

メーカー	ハマネツ		
型 式	TU-P1	TU-P1S	TU-V1S
A 高 さ mm	2,597		2,470
B 幅 mm	875		840
C 奥 行 mm	1,658		1,550
質 量 Kg	95	85	69
便槽容量 L	330		360

# トイレ・本水洗タイプ

上水道・下水道直結タイプの仮設トイレです  
※基礎工事が必要になる場合があります

大小兼用タイプ



TU-P1J

大小兼用タイプ



TU-2P1J

大小兼用タイプ



TU-V1J

手洗タイプ



TU-V1MH

■仕様

メーカー	ハマネツ				
型 式	TU-P1J	TU-2P1J	TU-3P1J	TU-V1J	TU-V1MH
高 さ mm		2,162		2,120	
幅 mm	875	1,708	2,541	840	
奥 行 mm		1,244		1,190	
質 量 Kg	73	114	155	69	50

保安用品  
A E D

ハウス・トイレ  
風呂シャワーユニット

什器・備品  
その他

ICT 建機  
測量計測機器他

バックホー  
(小型・大型)・  
アタッチメント

ホイールローダー  
ブルドーザー

トラックダンプ  
散水車・  
商用バン  
発電機・  
溶接機・  
トランス

コンプレッサー

ポンプ・  
高圧洗浄機  
タイヤ洗浄機

高所作業車・  
橋梁点検車・  
ミニクレーン

仮設移動足場  
階段  
作業台

照明器具  
投光機

締固め機械・  
アスファルト  
フィニッシャー

コンクリート  
打設関連機器  
ジェットヒーター

小型汎用機械  
他

敷設板・ゴムマット  
フラシキ  
ヘルメットカバー

工場・倉庫  
関連機器

仮設機材・  
足場施工

# トイレ・簡易水洗タイプ(ポンプ式)

建設現場によく使われているタイプです

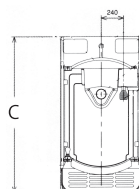
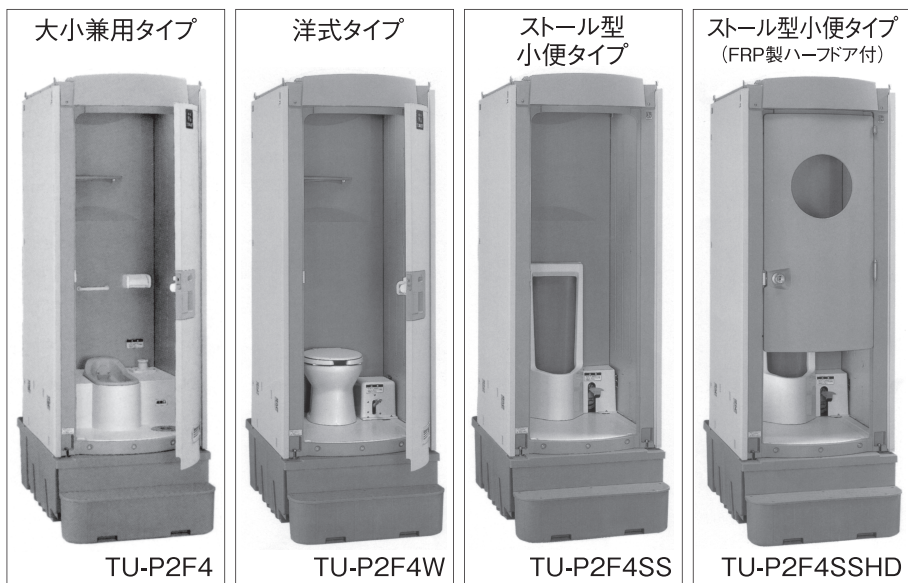

## 仕様

メーカー		ハマネツ			
型 式		TU-P2F4	TU-P2F4W	TU-P2F4SS	TU-P2F5SSHD
A	高  さ mm	2,572			
B	幅 mm	876			
C	奥 行 mm	1,598			
	質 量 Kg	112	122	112	112
	水 槽 容 量 L	50	50	50	50
	便 槽 容 量 L	380			

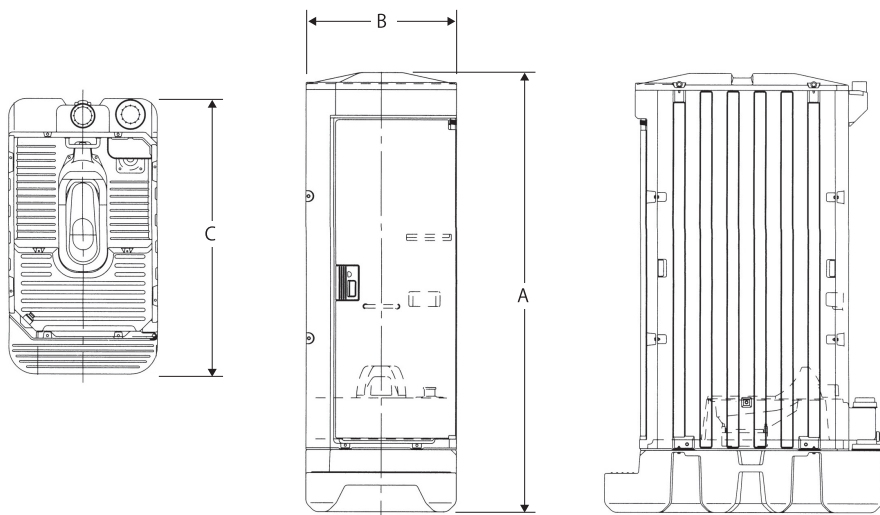
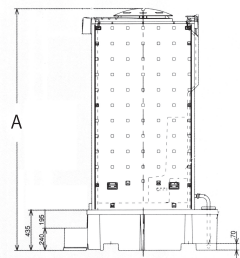
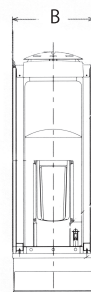

## 仕様

メーカー		ハマネツ
型 式		TU-V1F4
A	高  さ mm	2,470
B	幅 mm	840
C	奥 行 mm	1,550
	質 量 Kg	92
	便 槽 容 量 L	360

保安用品  
A E D

ハウス・トイレ  
風呂シャワーユニット

什器・備品  
その他

ICT 建機・  
測量計測機器他

バックホー  
(小型・大型)・  
アタッチメント

ホイールローダー  
ブルドーザー

トラックダンプ  
散水車・  
商用バン  
発電機・  
溶接機・  
トランス

コンプレッサー

ポンプ・  
高圧洗浄機・  
タイヤ洗浄機

高所作業車・  
橋梁点検車・  
ミニクレーン

仮設移動足場  
階段  
作業台

照明器具  
投光機

締めめ機械・  
アスファルト  
フィニッシャー

コンクリート  
打設関連機器・  
ジェットヒーター

小型汎用機械  
他

敷設板ゴムマット  
ブラシキ  
バルトコンパ

工場・倉庫  
関連機器

仮設機材・  
足場施工

快適トイレ

電源が不要な快適トイレ★(簡易水洗)

イクス  
iXトイレ

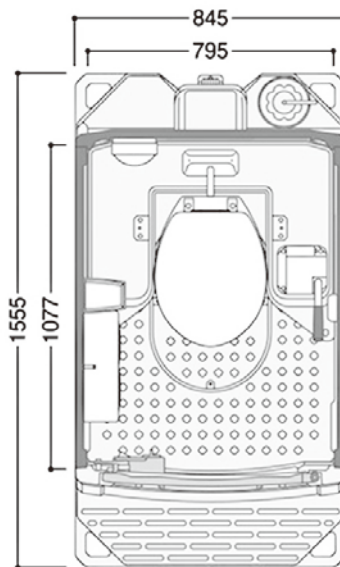
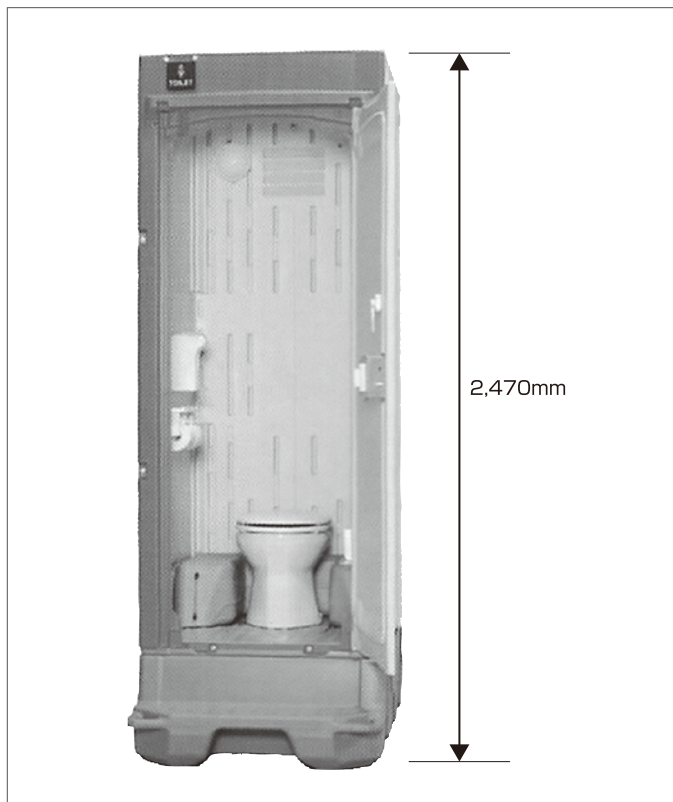

Vトイレ

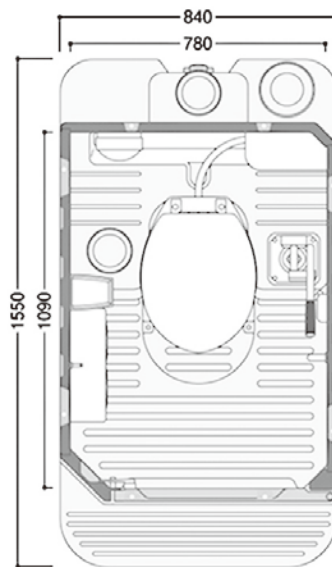
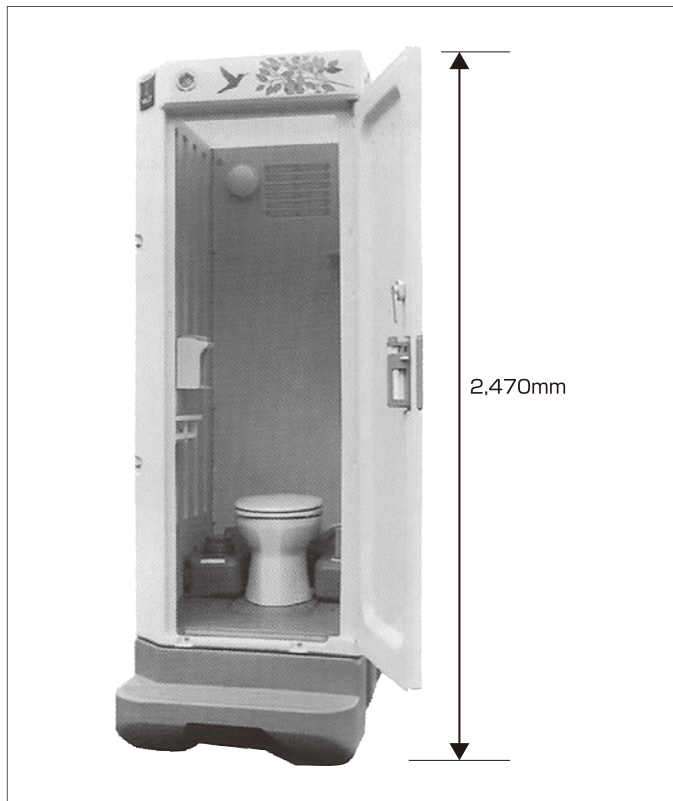

保安用品  
A E D

ハウス・トイレ  
風呂シャワーユニット

什器・備品  
その他

ICT 建機  
測量計測機器他

バックホー  
(小型・大型)・  
アタッチメント

ホイールローダー  
ブルドーザ等

トラックダンプ  
散水車・  
商用パン

発電機・  
溶接機・  
トランス

コンプレッサー

ポンプ・  
高圧洗浄機  
タイヤ洗浄機

高所作業車・  
橋梁点検車・  
ミニクレーン

仮設移動足場  
階段  
作業台

照明器具  
投光機

締めめ機械・  
アスファルト  
フィニッシャー

コンクリート  
打設関連機器  
ジェットヒーター

小型汎用機械  
他

敷設板ゴムマット  
フランシキ  
ベルトコンベアー

工場・倉庫  
関連機器

仮設機材・  
足場施工

# 快適トイレ

電源が必要な快適トイレ★★(簡易水洗)

ネクストイレ ドゥース

## NEX Douce(TU-CTDF4,TU-NXDW)

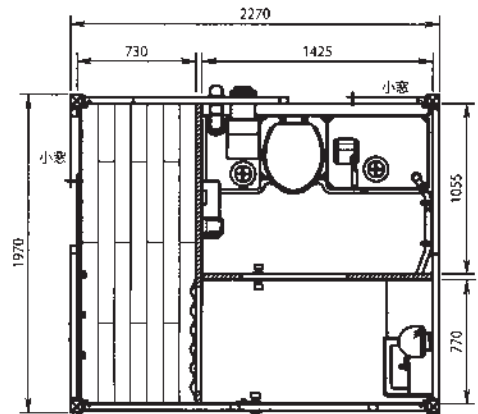

W2270×D1970×H2700/重量約710kg  
給水タンク40L/便槽120L

### 室内設備標準装備

#### 仕様

- ①洋式便座
- ②水洗機能(簡易水洗)
- ③フラッパー機能
- ④二重ロック
- ⑤照明設備※1
- ⑥フック(耐荷重5kg以上)
- ⑦男女別の明確な表示※2
- ⑧鏡付き洗面台
- ⑨便座除菌シート
- ⑩室内寸法900×900mm以上
- ⑪擬音装置
- ⑫更衣室
- ⑬窓などの室内温度調整設備
- ⑭小物置き場

※1 配線工事が必要です。  
※2 男/女の表示切替えが可能です。

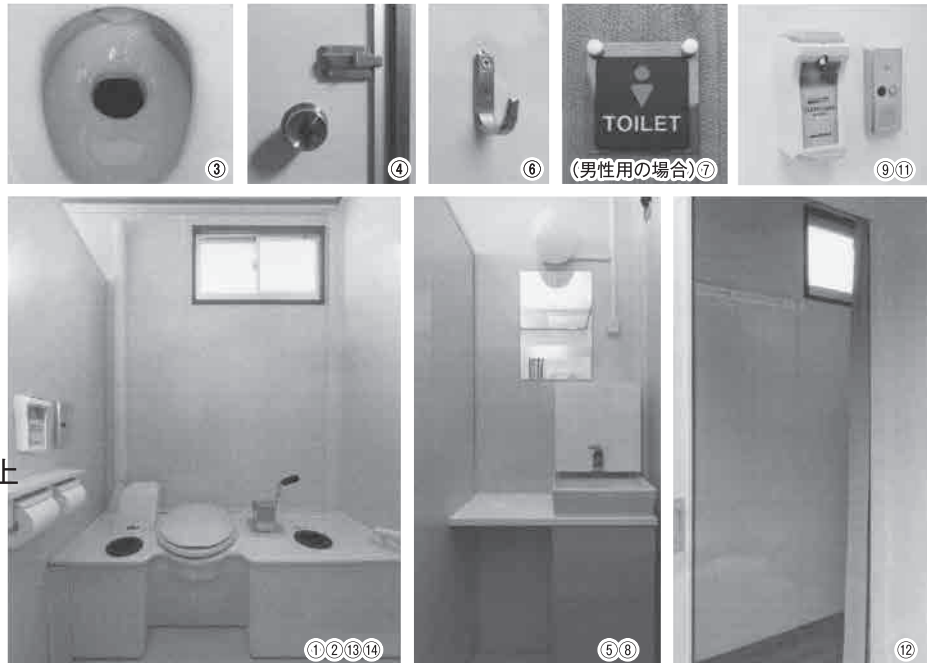

保安用品  
A E D

ハウス・トイレ  
風呂シャワーユニット

什器・備品  
その他

ICT 建機・  
測量計測機器他

バックホー  
(小型・大型)・  
アタッチメント

ホイールローダー  
ブルドーザー

トラックダンプ  
散水車・  
商用バン  
発電機・  
溶接機・  
トランス

コンプレッサー

ポンプ・  
高圧洗浄機・  
タイヤ洗浄機

高所作業車・  
橋梁点検車・  
ミニクレーン

仮設移動足場  
階段  
作業台

照明器具  
投光機

締固め機械・  
アスファルト  
フィニッシャー

コンクリート  
打設関連機器・  
ジェットヒーター

小型汎用機械  
他

敷設板・ゴムマット  
ブラシキ  
バルコナー

工場・倉庫  
関連機器

仮設機材・  
足場施工

## ハウス内トイレ・簡易水洗タイプ(ポンプ式)

「化粧室にも適した」ゆとりのトイレです

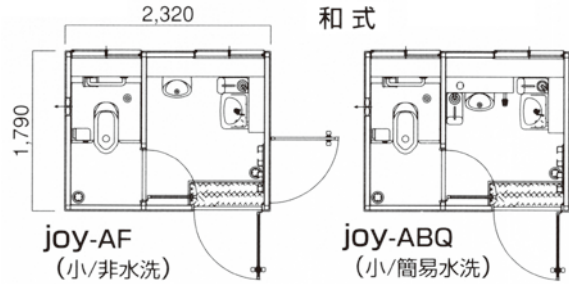

## ●室内電気設備

白熱灯2ヶ所・換気扇・コンセント2ヶ所  
ブレーカー30A・片切りスイッチ

## ■仕様

メーカー	日野興業	
	joy-AF	joy-ABQ
型 式	小/非水洗	小/簡易水洗
タ イ プ	小/非水洗	小/簡易水洗
高 さ mm	2,700	
幅 mm	2,320	
奥 行 mm	1,790	
質 量 Kg	800	
便 槽 容 量 L	300	
洗浄水タンク容量 L	大70 手40	大70 小手40

## 車載型トイレ・簡易水洗タイプ(ポンプ式)

道路工事に最適です



NETIS

登録番号: CB-100037-VE

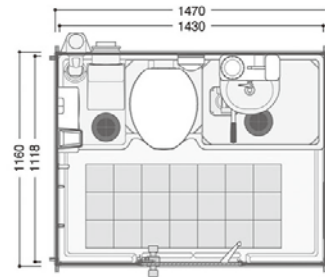

## ■仕様

メーカー	ハマネツ		
	TU-L1F4W	TU-CTLF4	
高 さ	使用時 mm	2,073	2,064
	走行時 mm	1,833	1,783
幅	mm	1,480	1,470
奥 行	mm	1,165	1,160
質 量	Kg	100	120
便 槽 容 量	L	120(240回使用可能)	120
洗浄水タンク容量	L	40(160回使用可能)	40

## 関連する法律について・・・

■道路交通法 第57条 乗車または積載の制限 等

施行令 第22条 自動車の乗車または積載の制限 項

【抜粋】(三輪の普通自動車並びにその他の※普通自動車で車体及び原動機の高さを基準として内閣府令で定めるものにあつては2.5mの高さ)から、その自動車の積載をする場所の高さを減じたもの。

※軽自動車を指す。つまり軽トラックでトイレを積載する場合は、2.5mを超える高さであつてはならないということです。

保安用品  
A E Dハウス・トイレ  
風呂シャワーユニット什器・備品  
その他ICT 建機  
測量計測機器他バックホー  
(小型・大型)・  
アタッチメントホイールローダー  
ブルドーザートラックダンプ  
散水車・  
商用バン発電機・  
溶接機・  
トランス

コンプレッサー

ポンプ・  
高圧洗浄機  
タイヤ洗浄機高所作業車  
橋梁点検車  
ミニクレーン仮設移動足場  
階梯  
作業台照明器具  
投光機締めめ機械  
アスファルト  
フィニッシャーコンクリート  
打設関連機器  
ジェットヒーター小型汎用機械  
他敷板ゴムマット  
フランキ  
ベルトコバアー工場・倉庫  
関連機器仮設機材・  
足場施工

HARASHO RENTAL

## 手洗いユニット

単棟タイプの快適トイレとセットで御利用ください



2ボール方式で1度に2人使用。

## 仕様

メーカー 型 式	ハマネツ	
	HW-12	HW-12B
タ イ プ	貯溜式	水道直結式
タンク容量(上層/下層)	L 100/200	
外形寸法(高さ×幅×奥行)	mm 1,450×1,000×655	

## 風呂シャワーユニット

建設現場・海水浴場・工場等に

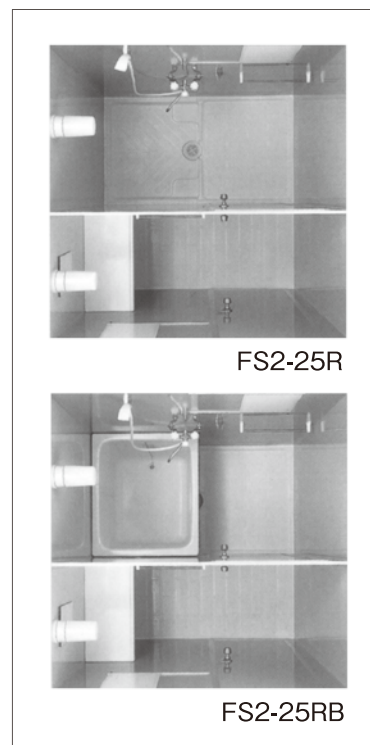

FS2-25R

FS2-25RB

FS2-25 パネル式

## 仕様

メーカー 型 式	ハマネツ		
	FS2-25RB	FS2-25R	FS2-20RB
タ イ プ	脱衣場・浴槽・シャワー	脱衣場・シャワー	浴槽・シャワー
高 さ mm	2,080		
幅 mm	1,483		
奥 行 mm	1,574		

- 給油器付属。
- 別途給排水、電気、ガス工事が必要です。

保安用品  
A E Dハウス・トイレ  
風呂シャワーユニット什器・備品  
その他ICT 建機・  
測量計測機器他バックホー  
(小型・大型)・  
アタッチメントホイールローダー  
ブルドーザートラックダンプ  
散水車・  
商用バン発電機・  
溶接機・  
トランス

コンプレッサー

ポンプ・  
高圧洗浄機・  
タイヤ洗浄機高所作業車・  
橋梁点検車・  
ミニクレーン仮設移動足場  
階段  
作業台照明器具  
投光機締めめ機械・  
アスファルト  
フィニッシャーコンクリート  
打設関連機器・  
ジェットヒーター小型汎用機械  
他敷設板ゴムマット  
ブラシキ  
バルトコンベアー工場・倉庫  
関連機器仮設機材・  
足場施工

HARASHO RENTAL

# HARASHO RENTAL

什器・備品・その他

3



# オフィスファニチャー (Type 1)

■両袖机



引き出しタイプ:B4  
CSE-147BCRG  
W1400×D700×H700mm

■片袖机



引き出しタイプ:B4  
CSE-127BCRG  
W1200×D700×H700mm

■平机

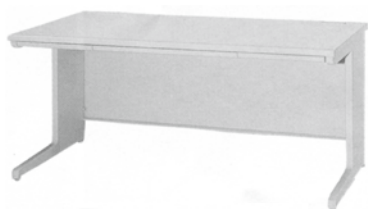

CSE-147HCG  
W1400×D700×H700mm

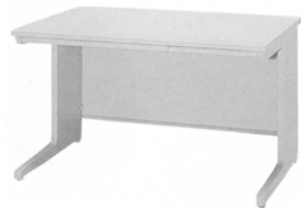

CSE-127HCG  
W1200×D700×H700mm

■脇机



引き出しタイプ:B4  
CSE-047BCG  
W400×D700×H700mm



引き出しタイプ:A4  
CSE-047ACG  
W400×D700×H700mm

■ワゴン



引き出しタイプ:A4  
CSNE-0463G  
W400×D581×H618mm

■チェア ※イメージです



TK-500A-B  
W545×D510×H790~880  
SH405~495mm



TK-500-B  
W450×D510×H790~880  
SH405~495mm

■書庫

〈上置用〉

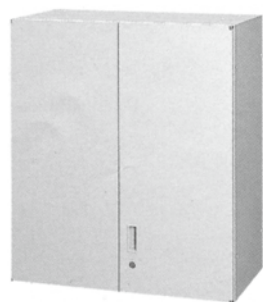

両開き書庫  
FG45-10H  
W860×D415×H974mm

■書庫

〈下置用〉



3段ファイリングキャビネット  
FG45-310D  
W808×D395×H300mm

保安用品  
A E D

ハウス・トイレ  
風呂シャワーユニット

什器・備品  
その他

ICT 建機・  
測量計測機器他

バックホー  
(小型・大型)・  
アタッチメント

ホイールローダー  
ブルドーザー

トラック・ダンプ  
散水車・  
商用バン

発電機・  
溶接機・  
トランス

コンプレッサー

ポンプ・  
高圧洗浄機・  
タイヤ洗浄機

高所作業車・  
橋梁点検車・  
ミニクレーン

仮設移動足場  
階段  
作業台

照明器具  
投光機

締めめ機械・  
アスファルト  
フィニッシャー

コンクリート  
打設関連機器・  
ジェットヒーター

小型汎用機械

敷設板・ゴムマット  
ブラシキ  
バルトコンベアー

工場・倉庫  
関連機器

仮設機材・  
足場施工

# オフィスファニチャー (Type2)

## ■両袖机



引き出しタイプ:A4  
100CGE-821  
W1460×D730×H740mm

## ■片袖机



引き出しタイプ:A4  
100CGE-851  
W1060×D730×H740mm

## ■脇机



引き出しタイプ:A4  
100CGE-890  
W440×D730×H740mm

## ■ファイリングキャビネット



引き出しタイプ:A4  
A4-2N  
W387×D620×H740mm  
引出内寸法/W319×D561×H274mm



引き出しタイプ:B4  
B4-2N  
W455×D620×H740mm  
引出内寸法/W387×D561×H299mm



引き出しタイプ:B4  
B4-4N  
W455×D620×H1400mm  
引出内寸法/W387×D561×H299mm

## ■書庫



TG-63SG

TG-63SS

T-63B



TG-33SG

TG-33SS

T-33B

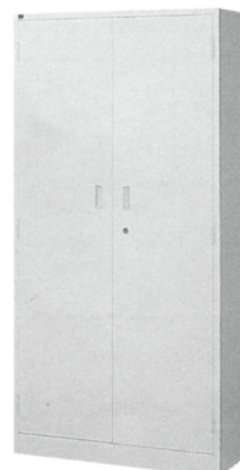

TG-360 W880×D380×H1790mm

□セット寸法/W1760×D400×H1850mm

TG-63SG W1760×D400×H880mm

TG-63SS W1760×D400×H880mm

T-63B W1760×D380×H90mm

□セット寸法/W880×D400×H1850mm

TG-33SG W880×D400×H880mm

TG-33SS W880×D400×H880mm

T-33B W880×D380×H90mm

保安用品  
A E D

ハウストイレ  
風呂シャワーユニット

什器・備品  
その他

ICT 建機  
測量計測機器他

バックホー  
(小型・大型)  
アタッチメント

ホイールローダー  
ブルドーザー

トラックダンプ  
散水車・  
商用パン

発電機・  
溶接機・  
トランス

コンプレッサー

ポンプ・  
高圧洗浄機  
タイヤ洗浄機

高所作業車・  
橋梁点検車・  
ミニクレーン

仮設移動足場  
階段  
作業台

照明器具  
投光機

締めめ機械・  
アスファルト  
フィニッシャー

コンクリート  
打設関連機器  
ジェットヒーター

小型汎用機械

敷設板ゴムマット  
フランキ  
ベルトコンベアー

工場・倉庫  
関連機器

仮設機材・  
足場施工

## テーブル

### ■ミーティングテーブル



MTV-1275HG  
W1200×D750×H700mm

### ■ミーティングテーブル



MTSE-18600MSG  
W1800×D600×H700mm  
MTSE-18900MSG  
W1800×D900×H700mm

### ■折りたたみテーブル

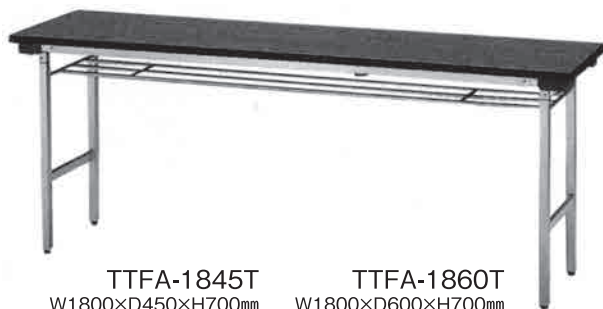

TTFA-1845T      TTFA-1860T  
W1800×D450×H700mm      W1800×D600×H700mm

### ■座卓



OZTE-1845T      OZTE-1860T  
W1800×D450×H330mm      W1800×D600×H330mm

## チェア

### ■ミーティングチェア



SCE-610V-LB  
W500×D570×H790  
SH430mm  
●積み重ねできます。

## スクリーン

### ■パネルスクリーン

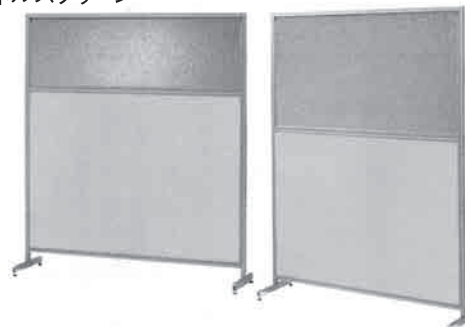

KS-54IV      KS-64IV  
W1250×D400×H1500mm      W1250×D400×H1800mm  
●ガラス/樹脂ガラス

## コミュニケーションボード



EMH36TDG(両面無地)  
W1900×D550×H1860mm  
板面寸法/ W1810×H910mm



EMH36MG(壁掛月予定)  
W1810×H910mm



EMH36G(壁掛無地)  
W1810×H910mm



TE-836(壁掛工程表)  
W1810×H910mm

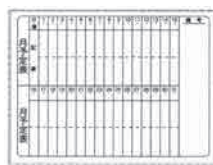

EMH34MG  
(壁掛月予定)  
W1210×H910mm



EMH34G  
(壁掛月予定)  
W1210×H910mm

保安用品  
A E D

ハウストイレ  
風呂シャワーユニット

什器・備品  
その他

ICT 建機・  
測量計測機器他

バックホー  
(小型・大型)・  
アタッチメント

ホイールローダー  
ブルドーザキャブ

トラックダンプ  
散水車・  
商用バン

発電機・  
溶接機・  
トランス

コンプレッサー

ポンプ・  
高圧洗浄機・  
タイヤ洗浄機

高所作業車・  
橋梁点検車・  
ミニクレーン

仮設移動足場  
階段  
作業台

照明器具  
投光機

締めめ機械・  
アスファルト  
フィニッシャー

コンクリート  
打設関連機器・  
ジェットヒーター

小型汎用機械  
他

敷設板・ゴムマット  
ブラシキ  
バルトコンベアー

工場・倉庫  
関連機器

仮設機材・  
足場施工

# 収納

## ■カウンター

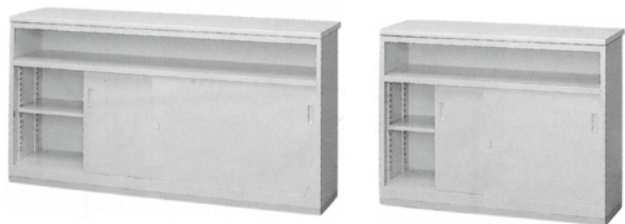

ECKH-18UCG  
W1760×D450×H920mm

ECKH-12UCG  
W1200×D450×H920mm

## ■マップケース



A1-5N  
W978×D740×H415mm  
引出内寸法 / W886×D642×H45mm

A1-B+スタンド脚  
W978×D740×H505mm

## ■文書整理ケース

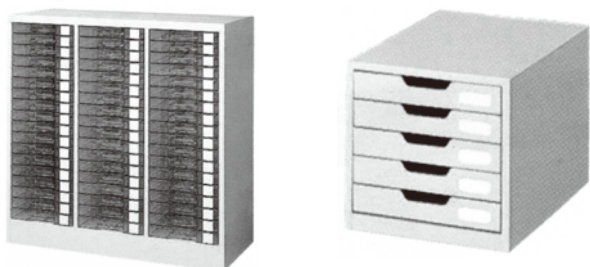

引き出しタイプ:B4  
EB4G-318PS  
W880×D400×H890mm  
引出し / B4判浅型3列11段

引き出しタイプ:A4  
ETLG-500  
W263×D332×H249mm  
引出内寸法 / W230×D326×H39mm

## ■軽量棚



MK6345-5K  
W860×D445×H1800mm

## ■オフィスキッチン



OKW-62H  
W600×D440×H1800mm  
※イメージです

# ロッカー



1人用ワイド ESLK-1  
W455×D515×H1790mm

2人用 ESLK-2  
W608×D515×H1790mm

3人用 ESLK-3  
W900×D515×H1790mm

4人用 ESLK-4  
W900×D515×H1790mm

6人用 ESLK-6  
W900×D515×H1790mm

8人用 ESLK-8  
W900×D515×H1790mm

## ■シューズボックス

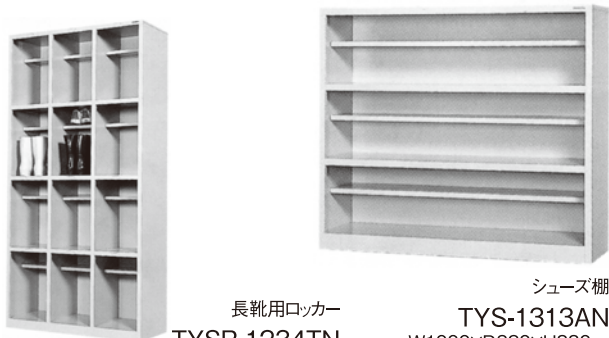

長靴用ロッカー  
TYSR-1234TN  
W900×D380×H1790mm  
中板付 / D200mm

シューズ棚  
TYS-1313AN  
W1000×D320×H880mm  
中板付 / D200mm  
●12足分

## ■掃除用具入れ



ESWN-455  
W455×D515×H1790mm

保安用品  
A E D

ハウストイレ  
風呂シャワーユニット

什器・備品  
その他

ICT 建機  
測量計測機器他

バックホー  
(小型・大型)  
アタッチメント

ホイールローダ  
ブルドーザ

トラックダンプ  
散水車  
商用パン

発電機  
溶接機  
トランス

コンプレッサ

ポンプ  
高圧洗浄機  
タイヤ洗浄機

高所作業車  
橋梁点検車  
ミニクレーン

仮設移動足場  
階段  
作業台

照明器具  
投光機

締め機械  
アスファルト  
フィニッシャー

コンクリート  
打設関連機器  
ジェットヒーター

小型汎用機械

熱鉄板ゴムマット  
フランキ  
ベルトコンベアー

工場・倉庫  
関連機器

仮設機材  
足場施工

OA機器・家電

■デジタルカラー複合機

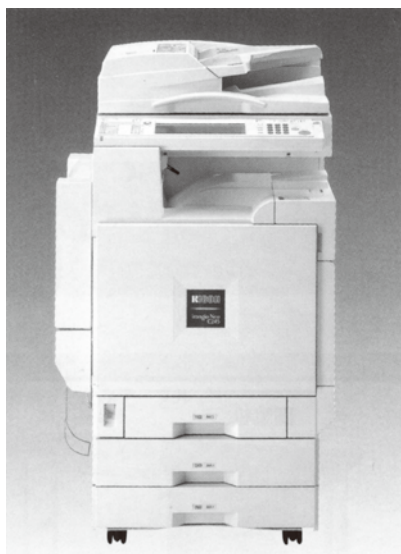

■液晶テレビ



20型テレビ  
32型テレビ

■冷蔵庫

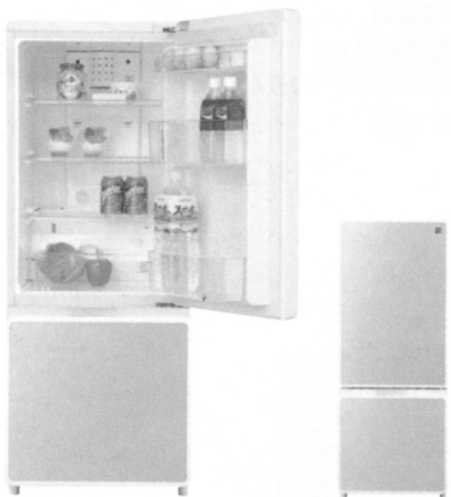

153L  
W485×D565×H1270mm

■洗濯機



6kg  
W577×D576×H981mm

■エアコン(冷暖房)



壁掛式

床置き式

保安用品  
A E D

ハウストイレ  
風呂シャワーユニット

什器・備品  
その他

ICT建機・  
測量計測機器他

バックホー  
(小型・大型)・  
アタッチメント

ホイールローダー  
ブルドーザーキャブ

トラックダンプ  
散水車・  
商用バン

発電機・  
溶接機・  
トランス

コンプレッサー

ポンプ・  
高圧洗浄機・  
タイヤ洗浄機

高所作業車・  
橋梁点検車・  
ミニクレーン

仮設移動足場  
階段  
作業台

照明器具  
投光機

締めめ機械・  
アスファルト  
フィニッシャー

コンクリート  
打設関連機器・  
ジェットヒーター

小型汎用機械

敷設板ゴムマット  
ブラシキ  
バルトコンパ

工場・倉庫  
関連機器

仮設機材・  
足場施工

アレンジフラワー/人工観葉植物



レンタル用として



イベント用として



販売用として



プランター

保安用品  
A E D

ハウストイレ  
風呂シャワーユニット

什器・備品  
その他

ICT 建機  
測量計測機器他

バックホー  
(小型・大型)  
アタッチメント

ホイールローダー  
ブルドーザー

トラックダンプ  
散水車・  
商用パン

発電機・  
溶接機・  
トランス

コンプレッサー

ポンプ・  
高圧洗浄機  
タイヤ洗浄機

高所作業車・  
橋梁点検車・  
ミニクレーン

仮設移動足場  
階段  
作業台

照明器具  
投光機

締めめ機械・  
アスファルト  
フィニッシャー

コンクリート  
打設関連機器  
ジェットヒーター

小型汎用機械

敷設板ゴムマット  
フランキ  
ベルトコンベアー

工場・倉庫  
関連機器

仮設機材・  
足場施工

## LEDイルミネーション



保安用品  
A E D

ハウス・トイレ  
風呂・シャワーユニット

什器・備品  
その他

ICT 建機・  
測量計測機器他

バックホー  
(小型・大型)・  
アタッチメント

ホイールローダー  
ブルドーザーキャブ

トラックダンプ  
散水車・  
商用バン

発電機・  
溶接機・  
トランス

コンプレッサー

ポンプ・  
高圧洗浄機・  
タイヤ洗浄機

高所作業車・  
橋梁点検車・  
ミニクレーン

仮設移動足場  
階段  
作業台

照明器具  
投光機

締めめ機械・  
アスファルト  
フィニッシャー

コンクリート  
打設関連機器・  
ジェットヒーター

小型汎用機械

敷設板・ゴムマット  
ブラシキ  
バルトコンパア

工場・倉庫  
関連機器

仮設機材・  
足場施工

## その他

### イベント用テント



### スーツケース各種



### 業務用イオン発生機



### ふわふわドーム ライオン



ベビー用品



コンビ グッドキャリー  
(新生児～1才頃)  
※10kg未満



コンビ コッコロS  
(新生児～4才頃)  
※18kg以下



コンビ ミニグランデ  
(新生児～4才頃)  
※18kg以下



コンビ マルゴットS  
(新生児～7才頃)  
※25kg以下



コンビ ハーネスフィットロング  
(1才～10才頃)  
※9kg以上36kg以下



コンビ ジョイトリップエアスルー  
(1才～11才頃)  
※9kg以上36kg以下



コンビ ジョイトリップエッグショック  
(1才～11才頃)  
※9kg以上36kg以下  
※トリンクホルダーはついていません。



コンビ ムーブフィットジュニア  
(3才頃～11才頃)  
※9kg以上36kg以下  
※トリンクホルダーはついていません。

保安用品  
A E D

ハウストイレ  
風呂シャワーユニット

什器・備品  
その他

ICT 建機  
測量計測機器他

バックホー  
(小型・大型)  
アタッチメント

ホイールローダー  
フルサイズキャリア

トラックダンプ  
散水車・  
商用パン

発電機・  
溶接機・  
トランス

コンプレッサー

ポンプ・  
高圧洗浄機  
タイヤ洗浄機

高所作業車・  
橋梁点検車・  
ミニクレーン

仮設移動足場  
階段  
作業台

照明器具  
投光機

締め機械・  
アスファルト  
フィニッシャー

コンクリート  
打設関連機器  
ジェットヒーター

小型汎用機械

敷設板ゴムマット  
ブラシ  
キルトコンバアー

工場・倉庫  
関連機器

仮設機材・  
足場施工



ベビー用品



コンビ メチャカルファーストα  
(1ヶ月～3才頃)  
※15kg以下



コンビ グランパセオLZ-600  
(1ヶ月～3才頃)  
※15kg以下



コンビ ディアグラッセオオート4キャス  
(1ヶ月～3才頃)  
※15kg以下



アップリカ  
ニューボーン  
(新生児～4才頃)  
※18kg以下



アップリカ  
ニューボーンイージーウォッシュ  
(新生児～4才頃)  
※18kg以下



コンビ  
ロアンジュ  
(新生児～4才頃)  
※18kg以下



タニタ  
高精度BD-815  
(0～6kgまで2g単位)  
(0g～15kgまで5g単位)



タニタ  
高精度BLB-12  
(0kg～6kgまで2g単位)  
(6kg～12kgまで5g単位)



タニタ  
すこやか  
(0kg～5kgまで5g単位)  
(5kg～10kgまで10g単位)

保安用品  
A E D

ハウス・トイレ  
風呂・シャワー・ユニット

什器・備品  
その他

ICT 建機・  
測量計測機器他

バックホー  
(小型・大型)・  
アタッチメント

ホイールローダー  
ブルドーザーキャリー

トラック・ダンプ  
散水車・  
商用バン

発電機・  
溶接機・  
トランス

コンプレッサー

ポンプ・  
高圧洗浄機・  
タイヤ洗浄機

高所作業車・  
橋梁点検車・  
ミニクレーン

仮設移動足場  
階段  
作業台

照明器具  
投光機

締め機械・  
アスファルト  
フィニッシャー

コンクリート  
打設関連機器・  
ジェットヒーター

小型汎用機械

敷設板・ゴムマット  
ブラシキ  
バルトコンベアー

工場・倉庫  
関連機器

仮設機材・  
足場施工

## ベビー用品



澤田工業 ティアラDX  
(1,200×700mm)



澤田工業 M型ミニョン  
(1,200×700mm)



澤田工業 フレンドミー  
(900×600mm)



澤田工業 プチベリー  
(900×600mm)



澤田工業 ピッコロ  
(900×600mm)



ベビーバス  
(バス&温度計)



木製イス  
(6か月～5才頃)

保安用品  
A E D

ハウストイレ  
風呂シャワーユニット

什器・備品  
その他

ICT 建機  
測量計測機器他

バックホー  
(小型・大型)  
アタッチメント

ホイールローダー  
ブルドーザキャブ

トラックダンプ  
散水車・  
商用パン

発電機・  
溶接機・  
トランス

コンプレッサー

ポンプ・  
高圧洗浄機  
タイヤ洗浄機

高所作業車  
橋梁点検車  
ミニクレーン

仮設移動足場  
階段  
作業台

照明器具  
投光機

締固め機械・  
アスファルト  
フィニッシャー

コンクリート  
打設関連機器  
ジェットヒーター

小型汎用機械

敷設板ゴムマット  
フラシキ  
ベルトコンベアー

工場・倉庫  
関連機器

仮設機材・  
足場施工

HARASHO RENTAL

## 国際単位系SI

### 固有の名称をもつ組立単位

量	組立単位		基本単位又は補助単位による組立方あるいは他の組立単位による組立方
	名称	記号	
周波数	ヘルツ	Hz	1 Hz= 1 s <sup>-1</sup>
力	ニュートン	N	1 N= 1 kg・m/s <sup>2</sup>
圧力、応力	パスカル	Pa	1 Pa= 1 N/m <sup>2</sup>
エネルギー、仕事、熱量	ジュール	J	1 J= 1 N・m
仕事率、工率、動力、電力	ワット	W	1 W= 1 J/s
電荷、電気量	クーロン	C	1 C= 1 A・s
電位、電位差、電圧、超電力	ボルト	V	1 V= 1 J/C
静電容量、キャパシタンス	ファラド	F	1 F= 1 C/V
電気抵抗	オーム	Ω	1 Ω= 1 V/A
コンダクタンス	ジーメンズ	S	1 S= 1 Ω <sup>-1</sup>
磁束	ウェーバ	Wb	1 Wb= 1 V・s
磁束密度、磁気誘導	テスラ	T	1 T= 1 Wb/m <sup>2</sup>
インダクタンス	ヘンリー	H	1 H= 1 Wb/A
セルシウス温度	セルシウス度又は度	°C	1 t= T-T <sub>0</sub>
光束	ルーメン	lm	1 lm= 1 cd・sr
照度	ルクス	lx	1 lx= 1 lm/m <sup>2</sup>
放射能	ベクレル	Bq	1 Bq= 1 s <sup>-1</sup>
吸収線量	グレイ	Gy	1 Gy= 1 J/kg
線量当量	シーベルト	Sv	1 Sv= 1 J/kg

### SI単位への切替えで問題となる単位の換算率表 (太線で囲んである単位がSIによる単位である)

力	N	dyn	kgf
	1	1×10 <sup>5</sup>	1,019 72×10 <sup>-1</sup>
	1×10 <sup>-5</sup>	1	1,019 72×10 <sup>-6</sup>
	9.806 65	9.806 65×10 <sup>5</sup>	1

応力	Pa又はN/m <sup>2</sup>	MPa又はN/mm <sup>2</sup>	kgf/mm <sup>2</sup>	kgf/cm <sup>2</sup>
	1	1×10 <sup>-6</sup>	1.019 72×10 <sup>-7</sup>	1.019 72×10 <sup>-5</sup>
	1×10 <sup>6</sup>	1	1.019 72×10 <sup>-1</sup>	1.019 72×10
	9.806 65×10 <sup>6</sup>	9.806 651	1	1×10 <sup>2</sup>
	9.806 65×10 <sup>4</sup>	9.806 65×10 <sup>-2</sup>	1×10 <sup>-2</sup>	1

注 1 Pa=1 N/m<sup>2</sup>, 1 N/mm<sup>2</sup>

仕事率 動力 熱流	W	kgf・m/s	PS	kcal/h
	1	1.019 72×10 <sup>-1</sup>	1.359 62×10 <sup>-3</sup>	8.600 0×10 <sup>-1</sup>
	9.806 65	1	1.333 33×10 <sup>-2</sup>	8.433 71
	7.355 ×10 <sup>2</sup>	7.5 ×10	1	6.325 29×10 <sup>2</sup>
	1.162 79	1.185 72×10 <sup>-1</sup>	1.580 95×10 <sup>-3</sup>	1

注 1 W=1 J/s, PS: 仏馬力  
1 PS=0.735 5kW (計量法施行法による)  
1 cal=4.186 05J (計算法による)

圧力	Pa	kPa	MPa	bar	kgf/cm <sup>2</sup>	atm	mmH <sub>2</sub> O	mmHg又はTorr
	1	1×10 <sup>-3</sup>	1×10 <sup>-6</sup>	1×10 <sup>-5</sup>	1.019 72×10 <sup>-5</sup>	9.869 23×10 <sup>-6</sup>	1.019 72×10 <sup>-1</sup>	7.500 62×10 <sup>-3</sup>
	1×10 <sup>3</sup>	1	1×10 <sup>-3</sup>	1×10 <sup>-2</sup>	1.019 72×10 <sup>-2</sup>	9.869 23×10 <sup>-3</sup>	1.019 72×10 <sup>2</sup>	7.500 62
	1×10 <sup>6</sup>	1×10 <sup>3</sup>	1	1×10	1.019 72×10	9.869 23	1.019 72×10 <sup>5</sup>	7.500 62×10 <sup>3</sup>
	1×10 <sup>5</sup>	1×10 <sup>2</sup>	1×10 <sup>-1</sup>	1	1.019 72	9.869 23×10 <sup>-1</sup>	1.019 72×10 <sup>4</sup>	7.500 62×10 <sup>2</sup>
	9.806 65×10 <sup>4</sup>	9.806 65×10	9.806 65×10 <sup>-2</sup>	9.806 65×10 <sup>-1</sup>	1	9.678 41×10 <sup>-1</sup>	1×10 <sup>4</sup>	7.355 59×10 <sup>2</sup>
	1.013 25×10 <sup>5</sup>	1.013 25×10 <sup>2</sup>	1.013 25×10 <sup>-1</sup>	1.013 25	1.033 23	1	1.033 23×10 <sup>4</sup>	7.600 00×10 <sup>2</sup>
	9.806 65	9.806 65×10 <sup>-3</sup>	9.806 65×10 <sup>-6</sup>	9.806 65×10 <sup>-5</sup>	1×10 <sup>-4</sup>	9.678 41×10 <sup>-5</sup>	1	7.355 59×10 <sup>-2</sup>
1.333 22×10 <sup>2</sup>	1.333 22×10 <sup>-1</sup>	1.333 22×10 <sup>-4</sup>	1.333 22×10 <sup>-3</sup>	1.359 51×10 <sup>-3</sup>	1.315 79×10 <sup>-3</sup>	1.359 51×10	1	

注 1 Pa=1 N/m<sup>2</sup>

## 尺貫法換算表

長さ	距離	面積	重さ	容積
一丈=10尺=3.03m	1里=36町=3.93km	1町=10反=3000坪=99a	1貫=1000匁=3.75kg	1石=10斗=100升=0.18kℓ
1尺=10寸=30.3cm	1町=60間=109m	1反(段)=10畝=9.9a	1斤=160匁=600g	1斗=10升=18ℓ
1寸=10分=3.03cm	1間=6尺=1.82m	1畝=30坪=99m <sup>2</sup>	1匁=3.75g	1升=10合=1.8ℓ
1分=3mm	1尺=30.3cm	1坪(歩)=6尺平方=3.3m <sup>2</sup>		1勺=0.018ℓ
		1尺平方=0.09m <sup>2</sup>		

# HARASHO RENTAL

ICT建機・測量・計測機器他

4

## マシンガイダンス(油圧ショベル)

3次元設計データを背景にリアルタイムにバケットの刃先位置を表示!

## ■システム構成

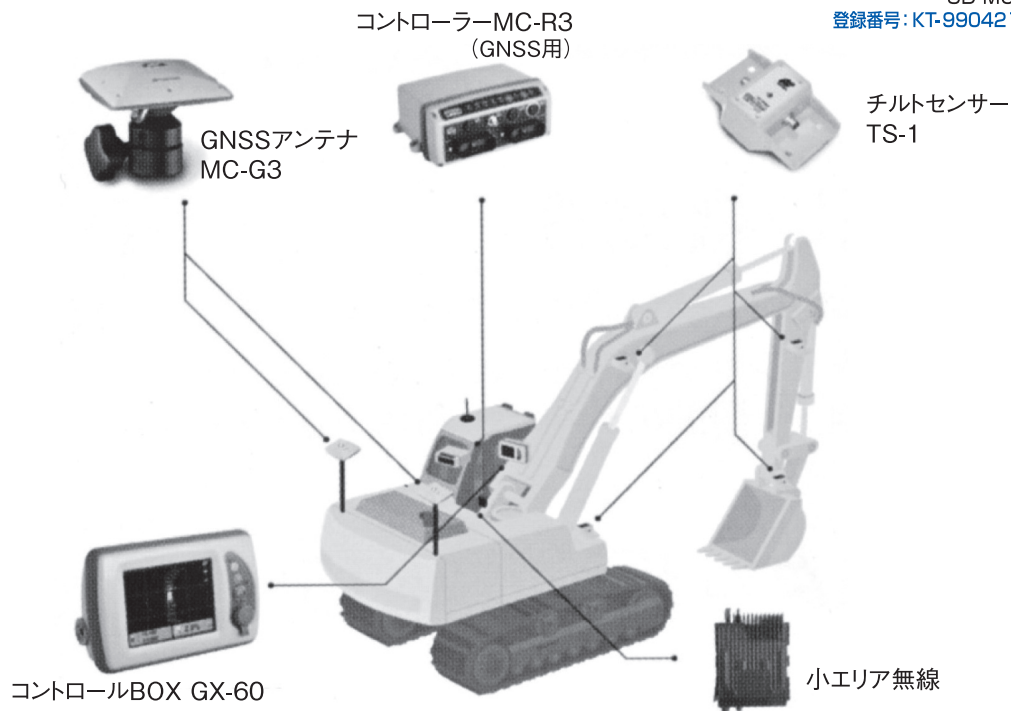

## NETIS

3次元マシンコントロールシステム  
3D-MC  
登録番号: KT-990421-VE(トブコン)チルトセンサー  
TS-1

小エリア無線

## ■ディスプレイ

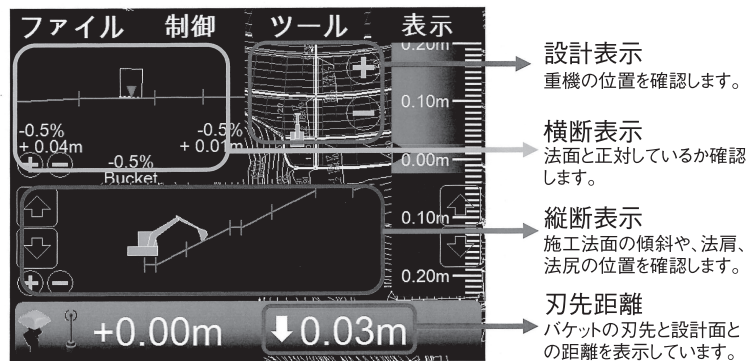
設計表示  
重機の位置を確認します。横断表示  
法面と正対しているか確認  
します。縦断表示  
施工法面の傾斜や、法肩、  
法尻の位置を確認します。刃先距離  
バケットの刃先と設計面と  
の距離を表示しています。

## NETIS

グレードコントロールシステム  
登録番号: HK-100045-V  
(ニコントリンブル)

## 設計通りにバケット誘導

オペレータはモニターに表示される設計とバケット位置(高さや勾配)の差を常に確認しながら作業が可能です。正確な作業が行えると共に作業負担が軽減します。

## 高効率で高い信頼性

経験や感覚に頼っていた作業から、信頼性の高い確実な施工を実現します。丁張り設置もほとんど不要になり大幅なコスト削減と高効率な作業が可能です。

保安用品  
A E Dハウス・トイレ  
風呂・シャワー・ユニット什器・備品  
その他ICT 建機・  
測量計測機器他バックホー  
(小型・大型)  
アタッチメントホイールローダー  
ブルドーザキャリヤトラックダンプ  
散水車・  
商用バン発電機・  
溶接機・  
トランス

コンプレッサー

ポンプ・  
高圧洗浄機・  
タイヤ洗浄機高所作業車・  
橋梁点検車・  
ミニクレーン仮設移動足場  
階段  
作業台照明器具  
投光機締め機械・  
アスファルト  
フィニッシャーコンクリート  
打設関連機器・  
ジェットホータ小型汎用機械  
他敷鉄板・ゴムマット  
ブラシキ  
ベルトコンベア工場・倉庫  
関連機器仮設機材・  
足場施工

MARASHO RENTAL

# 転圧管理システム

## ■RTK-GNSS（基地局設置）

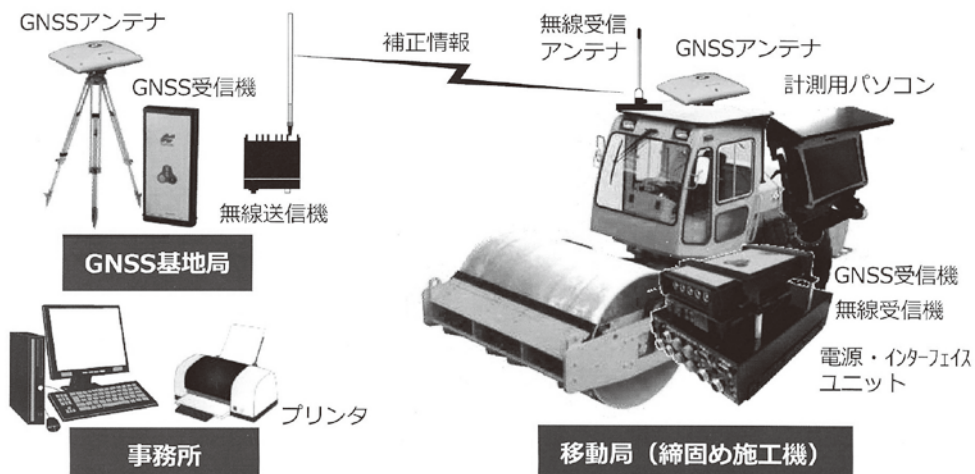

GNSS基地局を設置して、基地局から無線送信機で補正情報を移動局（締固め施工機）に送信します。

## ■ネットワーク型RTK-GNSS（VRS方式）

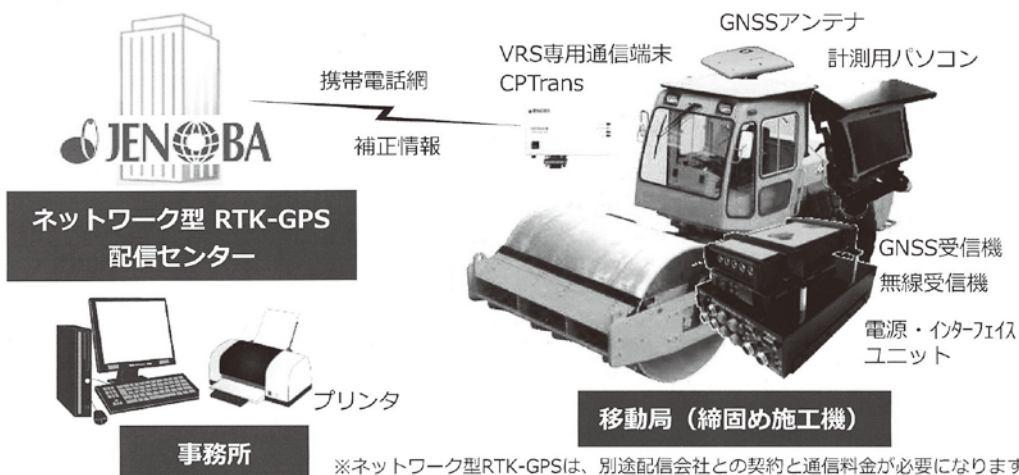

※ネットワーク型RTK-GNSSは、別途配信会社との契約と通信料金が必要になります。

専用端末を使用することによって、ネットワーク型RTK-GNSS配信センターから補正情報を受信します。

## ■帳票出力

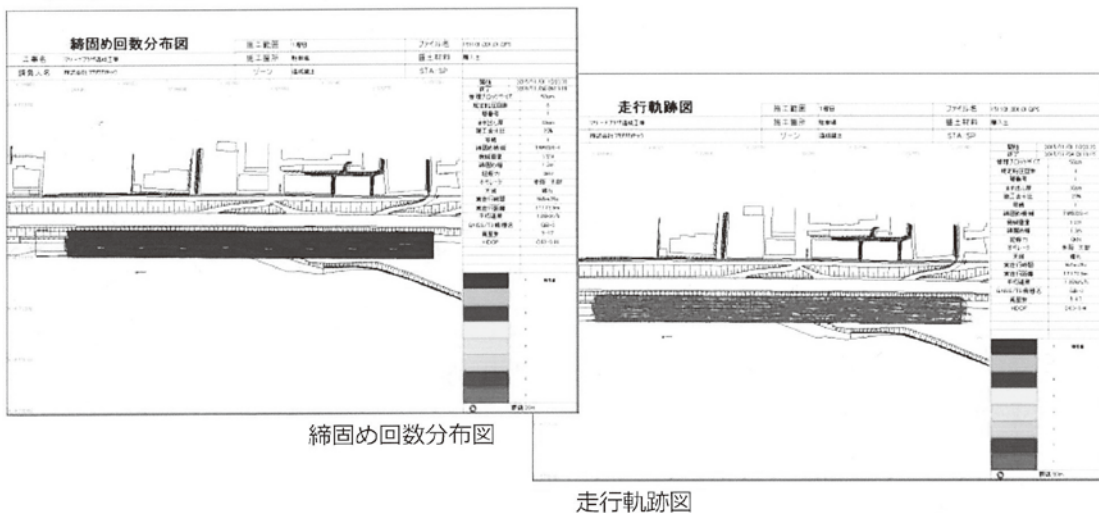

- 保安用品 A E D
- ハウストイレ 配給シャワーユニット
- 什器・備品 その他
- ICT 建機・測量計測機器他
- バックホー (小型・大型)・アタッチメント
- ホイールローダ ブローサキラー
- トラックダンプ 散水車・商用バン
- 発電機・溶接機・トランス
- コンプレッサー
- ポンプ・高圧洗浄機・タイヤ洗浄機
- 高所作業車・橋梁点検車・ミニクレーン
- 仮設移動足場 階段 作業台
- 照明器具 投光機
- 締固め機械・アスファルトフィニッシャー
- コンクリート打設関連機器・ジェットヒーター
- 小型汎用機械 他
- 敷設板・ゴムマット・ブラシ・ベルトコンベア
- 工場・倉庫 関連機器
- 仮設機材・足場施工

## GNSS受信機 (Hiper II)

1人で手軽に簡単測量

## NETIS

設計比較対象技術

3次元設計データを用いた計測及び誘導システム

登録番号: KT-060150-V



## 仕様

タイプ	GGDM
チャンネル数	72ch
精度 (D:測定距離)	水平± (3mm+0.5ppm×D) m.s.e.
スタティック (最短スタティック含む)	水平± (5mm+0.5ppm×D) m.s.e.
精度	水平± (10mm+1.0ppm×D) m.s.e.
リアルタイムキネマティック	水平± (15mm+1.0ppm×D) m.s.e.
データ更新間隔	10Hz (標準) 20Hz (オプション)
寸法	184 (φ) × 95 (H) mm
質量	1.4kg (バッテリー含む)
入力電源	DC6.7~18V
国土地理院	1級GPS受信機

## カメラ搭載 自動追尾トータルステーション (IS305)

画像による直感的な操作性を実現したイメージワンマン観測

## TS出来形対応

## NETIS

設計比較対象技術

3次元設計データを用いた計測及び誘導システム

登録番号: KT-060150-V



マシンコントロール対応

## 仕様

対物レンズ有効径	45mm (EDM: 49mm)
倍率	30×
最短合焦距離	1.4m
最小表示	5"/1"
測角精度	5"
自動補正装置 (範囲)	2軸自動補正 (±6')
測距精度	± (2mm+2ppm×D)
ミニプリズム距離範囲	1,000m
1素子プリズム	3,000m
広角画像	全角33° (f=8mm)
狭角 (望遠鏡) 画像	全角1° (f=246.7mm)
センサ/画像サイズ	COMOSセンサ 有効画素数1.3MPixel (1280×1024)
外形寸法	201 (D) × 220 (W) × 338 (H) mm

※ノンプリズム機能付

## トータルステーション (OS105)

「土木基本CE」内蔵

## TS出来形対応

## NETIS

設計比較対象技術

3次元設計データを用いた計測及び誘導システム

登録番号: KT-060150-V



## 仕様

国土地理院測量機種登録	2級Aトータルステーション
倍率 / 分解力	30x/2.5"
最小表示	5"/10"
測角精度	5"
2軸自動補正機構	補正範囲±6'
測定可能範囲	反射ターゲット RS90N-K:1.3~500m RS50N-K:1.3~300m RS10N-K:1.3~100m
	ミニ反射プリズム 1.3~500m
	1素子反射プリズム 1.3~4000m
	3素子反射プリズム ~5000m
Bluetooth機能	Ver2.1+EDR準拠、送信出力:クラス1、最大通信距離:約300m
寸法 (突起物含まず)	191 (D) × 190 (W) × 348 (H) mm
質量 (標準台、バッテリー含む)	約5.8kg (シフティング式)

※ノンプリズム機能付

## トータルステーション (ES105F)

三次元座標測定が可能なモデル



## 仕様

国土地理院測量機種登録	2級Aトータルステーション
倍率 / 分解力	30x/2.5"
最小表示	5"/10"
測角精度	5"
2軸自動補正機構	補正範囲±6'
測定可能範囲	反射ターゲット RS90N-K:1.3~500m RS50N-K:1.3~300m RS10N-K:1.3~100m
	ミニ反射プリズム 1.3~500m
	1素子反射プリズム 1.3~4000m
	3素子反射プリズム ~5000m
Bluetooth機能	Ver2.1+EDR準拠、送信出力:クラス1、最大通信距離:約300m
寸法 (突起物含まず)	181 (D) × 191 (W) × 348 (H) mm
質量 (標準台、バッテリー含む)	約5.7kg (センタリング式)

※ノンプリズム機能付

保安用品  
A E Dハウス・トイレ  
風呂シャワーユニット什器・備品  
その他ICT建機・  
測量計測機器他バックホー  
(小型・大型)  
アタッチメントホイールローダー  
ブルドーザトラックダンプ  
散水車・  
商用バン発電機・  
溶接機・  
トランス

コンプレッサー

ポンプ・  
高圧洗浄機・  
タイヤ洗浄機高所作業車・  
橋梁点検車・  
ミニクレーン仮設移動足場  
階段  
作業台照明器具  
投光機締固め機械・  
アスファルト  
フィニッシャーコンクリート  
打設関連機器・  
ジェットヒーター小型汎用機械  
他敷設板・ゴムマット  
ブラシキ  
ベルトコンベアー工場・倉庫  
関連機器仮設機材・  
足場施工

HARASHO RENTAL

## トータルステーション(CS-235WF)

測角・測距のスタンダードモデル



### 仕様

対物レンズ有効径	45mm (EDM: 50mm)
倍率	30×
最短合焦距離	1.3m
最小表示	5"
測角精度	5"
自動補正装置(範囲)	2軸自動補正(±3')
測距精度	±(2mm+2ppm×D)
ミニプリズム距離範囲	1,100m
1素子プリズム	3,000m
外形寸法	150 (D) × 184 (W) × 336 (H) mm
整準台	シフティング式
質量	約4.9kg

## トータルステーション(THE-2016)

CS-235シリーズの後継機種



### 仕様

望遠鏡	倍率/分解能	30×/2.5"
測角部	最小表示	5"/10"
	精度*1	5"
測距部 測定可能範囲(気象条件通常時)	2軸自動補正機構/ コロメーション補正	補正範囲: ±6'
	ノンプリズム*2	0.3~100m
	反射シートターゲット*3*4	1.3~150m
	ピンボール反射プリズム*5	1.3~500m
	1素子反射プリズム*5	1.3~4,000m(気象条件良好時*5,000m)
	最小表示	0.001m(トラッキング測定時: 0.01m)
寸法(突起部含まず)	174 (D) × 177 (W) × 348 (H) mm	
質量(整準台、バッテリー含む)	約5.4kg	

※1 JIS B7912-3:2006準拠、JSIMA101:2014適用区分B準拠 ※2 反射率90%のコダックグレースカード白色面を使用し、測定面照度が30,000lx以下の場合。なお、ノンプリズム測定時の測定可能範囲・精度・測距時間は測定対象物の材質・反射率及び周囲状況により変化します。 ※3 測距光が反射シートに対し上下左右30°以内にあたっていること。 ※4 反射シートRS90N-K使用時。 ※5 定数0のプリズム使用の際、10m以下の測定時は正対させること。 ※6 気象条件良好時: もやがなく視程が約40km、曇っていてかげろうがない。

## トータルステーション(Nivo 5.SCL)

シンプルさと使いやすさを追求した軽量・コンパクト



### 仕様

国土地理院測量機器登録	2級Aトータルステーション	
望遠鏡	有効径	45mm (50mm: 測距光学系)
	倍率	30×
測距部	測距範囲*1	プリズムモード: レアシート(5cm角) 1.5~300m, 1素子プリズム: 1.5~5000m ノンプリズムモード: 1.5~300m(コダックグレー90%)
	測角方式	光学式アブソリュートエンコーダによる電氣的読み取り方式
測角部	精度*2	5"
	角度分解能	5"/10"/20"
データ記録	内部メモリ	約10000点記録
	編集機能	最大32現場
搭載ソフトウェア	基本測量/測設/測量計算/データ送受信 (APA/SIMA対応)	
本体	形状	145 (D) × 149 (W) × 303 (H) mm
	質量	約3.6kg (シフトタイプ)
内部バッテリー	使用時間*3	約10時間(連続測距測角)、約26時間(30秒毎測距測角)、約31時間(連続測角のみ)
	質量	約0.1kg

※1 ターゲットに太陽が当たっていない場合、使用環境や気象条件、測定対象物によって変動します。 ※2 JIS B7912-3:2006に準拠(標準偏差) ※3 100%充電 周辺温度25°C時。

保安用品  
A E D

ハウス・トイレ  
風呂シャワー・ユニット

什器・備品  
その他

ICT 建機・  
測量計測機器他

バックホー  
(小型・大型)  
アタッチメント

ホイールローダー  
ブルドーザー

トラックダンプ  
散水車・  
商用バン

発電機・  
溶接機・  
トランス

コンプレッサー

ポンプ・  
高圧洗浄機・  
タイヤ洗浄機

高所作業車・  
橋梁点検車・  
ミニクレーン

仮設移動足場  
階段  
作業台

照明器具  
投光機

締めめ機械・  
アスファルト  
フィニッシャー

コンクリート  
打設関連機器  
ジェットヒーター

小型汎用機械  
他

敷設板・ゴムマット  
ブラシキ  
ベルトコンベアー

工場・倉庫  
関連機器

仮設機械・  
足場施工



## ローテーティングレーザー (RL-H4C)

使用範囲直径800m! 簡単操作・抜群の作業性!

- 勾配設定機能 (マニュアル方式)
- 施工ミスを防ぐ 衝撃・傾斜警告 (セーフティロック)
- 防塵防水 IP66の堅牢設計
- 頑丈な大型デュアルハンドル
- 連続使用100時間
- 3電源対応
- 高性能レベルセンサー  
LS-80L 対応



## 仕様

測定範囲	直径2~800m
水平精度	±10" (±1.5mm/30m)
自動整準範囲	±5°
本体傾斜警告	有
使用温度範囲	-20℃~+50℃
防水性能	JIS保護等級IP66 (防塵形・耐水形) に準拠
対応寸法	177 (D) × 196 (W) × 217 (H) mm
質量	2.4kg
電源	単1型乾電池×4本

## レーザーセンサー (LS-B100)

抜群の視認性



## 仕様

検出幅	175mm
検出方向	360°
受光範囲	800m(直径) ※RL-100 1S/2S使用時
表示部	LED3色5段階表示+上下はずれ表示 自動輝度調整機構付き
検出分解能	モード1: ±3mm モード2: ±6mm モード3: ±15mm モード4: ±30mm
電源	単2乾電池×4本
使用時間	アルカリ乾電池: 約100時間
取り付け可能ポール	丸パイプ 45mm~50mm
使用温度範囲	-20℃~+50℃
耐水性及び耐じん性	JIS C0920 保護等級IP66
寸法 (W × D × H)	158 × 166 × 357mm (クランプ部含む)
質量	2.0kg (電池含まず)

## ポインター付デジタルセオドライト (DT-213)

レーザーポインター搭載



レーザーポインターを搭載  
ボタン1つで極めて小さなスポット  
径で、視準方向にレーザーポイン  
ターを射出します。作業者は、観測  
者の誘導なしに正確な作業をする  
ことができます。

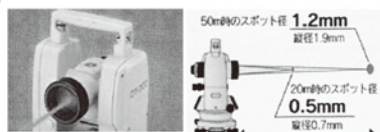

## 仕様

対物レンズ有効径	45mm
倍率	30×
最短合焦距離	1m
最小表示	10"
精度	7"
外形寸法	152 (D) × 188 (W) × 315 (H) mm
機械高	230mm
整準台	シフティング式
レーザー波長	633nm
最大出力	0.6mW (クラス2)
到達距離	50m
電源	単3型乾電池×4本

保安用品  
A E Dハウストイレ  
風笛シャワーユニット什器・備品  
その他ICT 建機・  
測量計測機器他バックホー  
(小型・大型)・  
アタッチメントホイールローダー  
ブルドーザートラックダンプ  
散水車・  
商用バン発電機・  
溶接機・  
トランス

コンプレッサー

ポンプ・  
高圧洗浄機・  
タイヤ洗浄機高所作業車・  
橋梁点検車・  
ミニクレーン仮設移動足場  
階段  
作業台照明器具  
投光機締固め機械・  
アスファルト  
フィニッシャーコンクリート  
打設関連機器・  
ジェットヒーター小型汎用機械  
他敷設機・ゴムマツ  
ブラシキ  
バルコンパー工場・倉庫  
関連機器仮設機材・  
足場施工

HARASHO RENTAL

## オートレベル(AT-B2)

測量に最適な高精度モデル

望遠鏡 32× 対物有効径 42mm 最短合焦距離 20cm JIS保護等級 IPX6 1km往復標準偏差 0.7mm

質量 1.85kg



### 仕様

全長	215mm
対物有効径	42mm
倍率	32×
最短合焦距離*	20cm (30cm)
自動補正機構	±15'
1 km 往復標準偏差	0.7mm
質量	1.85kg
国土地理院登録	3級水準儀

\*望遠鏡先端より、( )内:機械中心より

## オートレベル(AT-B3)

測量から土木、建築まで幅広い作業をサポートするオールラウンドモデル

望遠鏡 28× 対物有効径 36mm 最短合焦距離 20cm JIS保護等級 IPX6 1km往復標準偏差 1.5mm

質量 1.7kg

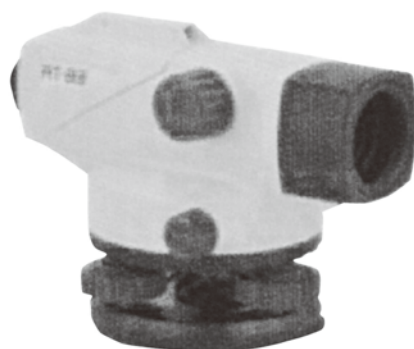

### 仕様

全長	215mm
対物有効径	36mm
倍率	28×
最短合焦距離*	20cm (30cm)
自動補正機構	±15'
1 km 往復標準偏差	1.5mm
質量	1.7kg

\*望遠鏡先端より、( )内:機械中心より

## オートレベル(デジタルレベル2LS)

オートレベルにデジタル表示がついた!



### 仕様

倍率	20×
補正範囲	±12'
精度	±2.0mm at 30m
測定範囲	バーコードコンベックス (BC×25) 0.9to30m アルミスタッフ (オプション) 2.0to50m
精度(BAS55使用時)	10m以上 ±10mm 10m以上を超え50m以下±0.3%×D 以下
最小表示	1mm (高さ) 1cm (距離)
電源	単3型乾電池2本
質量	1.3kg (乾電池を含む)

保安用品  
A E D

ハウストイレ  
風呂シャワーユニット

什器・備品  
その他

ICT 建機・  
測量計測機器他

バックホー  
(小型・大型)  
アタッチメント

ホイールローダー  
ブルドーザー

トラックダンプ  
散水車・  
商用バン

発電機・  
溶接機・  
トランス

コンプレッサー

ポンプ・  
高圧洗浄機  
タイヤ洗浄機

高所作業車・  
橋梁点検車・  
ミニクレーン

仮設移動足場  
階段  
作業台

照明器具  
投光機

締めめ機械・  
アスファルト  
フィニッシャー

コンクリート  
打設関連機器  
ジェットヒーター

小型汎用機械  
他

敷板ゴムマット  
フラッシュ  
ベルトコンベアー

工場・倉庫  
関連機器

仮設機材・  
足場施工

HARASHO RENTAL

## 普通騒音計 NL-42 (リオン)

## 概要

- 大型カラー液晶
- 最大1000時間の長時間測定の記録 (SDカード)
- 本体防水性能 (IP54) (マイクロホン部除く)
- 充電式乾電池に対応

## [ 付属品 ]

- 収納ケース
- ウインドスクリーン
- ストラップ
- 単3乾電池



## 仕様

測定レベル範囲	A特性	25dB~130dB
	C特性	33dB~130dB
	Z特性	38dB~130dB
	C特性ピークサウンドレベル	55dB~141dB
ストア	マニュアル	手で1アドレスずつ測定結果を記録
	記録データ数	内部メモリ:最大1000データ組 SDカードの容量による*1
	オート*2	自動で設定時間毎の瞬時値(Lpモード)、設定時間毎の演算値(Leqモード)を連続記録
	Lpストア周期	100ms、200ms、1s、Leq 1s
測定時間	Leq演算周期	10秒、1.5、10、15、30分、1、8、24時間
	測定時間	最長1000時間(SDカード容量による)*1
電源	単3形乾電池(アルカリまたは充電式)4本または外部電源	
防塵防水性能*3	IP等級:IP54(マイクロホン部除く)	
大きさ・質量	約250(H)×76(W)×33(D)mm・約400g(電池含む)	

\*1 動作を保証する当社販売品をお使いください。 \*2 NX-42EXが別途必要 \*3 有害な影響が発生するほどの粉塵(防塵形)と、あらゆる方向からの飛沫による水(防沫形)に対し保護されています。

## 振動レベル計 VM-53K (リオン)

## 概要

VM-53はPV-83C (3方向振動ピックアップ)と表示部本体で構成されます。軽量法ならびにJIS C1510:1995に適合した振動レベル計で、振動公害に関する地盤振動の測定を、人体の振動感覚特性で補正した振動レベルとして計測することができます。また、構造物の微振動計測にも応用できます。

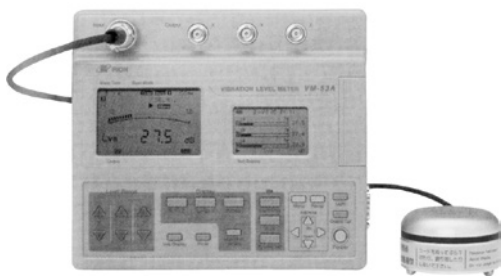

- 電源/DC: 単2形乾電池×4
- 電池寿命/35時間(アルカリ)・12時間(マンガン)
- 付属品/ピックアップ感知部、接続ケーブル
- オプション品/ピックアップ延長コード、管理ソフト (VM-53PAI)、ACアダプタ

## 仕様

測定機能	振動レベル(Lv)、振動加速度レベル(Lva)、振動レベルまたは振動加速度レベルの最大値ホールド	
演算測定	振動レベルまたは振動加速度レベルのパワー平均(LveqまたはLvaeq) 振動レベルまたは振動加速度レベルの時間率レベル(L5、L10、L50、L90、L95) 振動レベルまたは振動加速度レベルの最大値(Lmax)、最小値(Lmin)	
測定周波数範囲	振動レベル・振動加速度レベル: 1~80Hz	
振動レベル範囲	Lv-Z 25~120dB、Lv-X/Y 30~120dB	
振動加速度レベル範囲	Lva 30~120dB(OdB=10 <sup>5</sup> m/s <sup>2</sup> )	
レベルレンジ	10dBステップ6レンジ切替、3方向独立 10~70、20~80、30~90、40~100、50~110、60~120dB	
ストア機能	マニュアルストア	ストア時点の振動レベル(Lv)または振動加速度レベル(Lva)と各演算値(LveqまたはLvaeq、Lmax、Lmin、L5、L10、L50、L90、L95)を保存。
	オートストア1	振動レベル(Lv)または振動加速度レベル(Lva)の瞬時値を連続ストア。ストアのサンプリングは100m秒と1秒から選択。タイマーによるスタート時刻/終了時刻の設定が可能。
	オートストア2	測定時間毎の各演算値(LveqまたはLvaeq、Lmax、Lmin、L5、L10、L50、L90、L95)を1組として連続測定し保存。タイマーによるスタート時刻/終了時刻の設定が可能。インターバルを用いた毎正時連続測定可能。
交流/直流出力	BNC出力、3方向独立メニューにより交流出力または直流出力を選択。	
使用温度範囲	-10℃~+50℃、90%RH以下	
大きさ・重さ	56(H)×200(W)×175(D)mm・約1kg(電池含む)	
振動ピックアップ	3方向振動ピックアップ	PV-83C
	基準感度	60mV/m/s <sup>2</sup>
	防水性	JIS C0920保護等級7(防浸形)
	使用温度範囲	-10℃~+50℃
大きさ・質量	φ67×40.7(H)mm・約335g	

## レベルレコーダー LR-07 (リオン)

## 概要

レベルレコーダーLR-07は、騒音、振動レベル記録のほか、各種音響機器の特性測定や電圧のリニア記録まで広く使用できる自動平衡型の記録計です。

- 騒音・振動レベルの記録
- 直流電圧の記録
- ペン・紙送り・マーカの各動作の各部制御可能
- 紙送り制御測定可能
- レベル処理器などとの連動可能



- 電源/AC100V、DC: 単1形乾電池×6
- 電池寿命/16時間(アルカリ)・7時間(マンガン)
- 付属品/ACアダプタ、ACコード、予備ペン
- 消耗品/記録用紙、ペン

## 仕様

適合規格	JIS C1512	
入力部	入力インピーダンス	50kΩ不平衡
	最大目盛を指示するのに要する電圧	AC:(RMS)0.2V~10V DC:0.5V~25V
	最大許容入力電圧	AC:(RMS)35V DC:50V
電源	単1形乾電池×6、外部電源入力端子	
連続使用時間	アルカリ乾電池: 16時間、25℃ マンガン乾電池: 7時間、25℃	
使用温湿度範囲	乾電池使用時: 0℃~+50℃、90%RH以下(結露のないこと) ACアダプタ、充電式差電池使用時(オプション): -10℃~+50℃、90%RH以下(結露のないこと)	
大きさ・質量	約122(H)×250(W)×325(D)mm 約3.6kg(電池含む)	
付属品	BNC-BNCコード: NC39A×1 レベルレコーダー用記録紙: RP-01D×2 レベルレコーダー用ペン(赤): LB-25A×6 単1形乾電池×6、収納ケース×1 予備ペンホルダ×1、両面接着テープ×1 マイクロドライバ×1、CAL位置指示ステッカ×1	

## デジタル酸素濃度計 XO-326ALA (新コスモス電機)

ガス採気方式：拡散式

### 概要

- 0~40vol%までの酸素濃度を測定
- 5mのセンサ延長ケーブルが標準装備のセンサ分離タイプ
- 測定濃度はデジタル数字で大画面表示
- ブザーで警報をお知らせ
- 電池電圧低下ブザーでお知らせ
- 本質安全防爆構造 (i3aG4)

### 用途

タンク内、マンホール内、トンネル等地下工事現場、船倉・船底等で、作業員が身につけて作業環境の安全確認と作業員の安全確保に。酸素濃度は大気中で21%あり18%が安全限界で、10%前後となるととても危険です。

- 電源 / DC:単3形乾電池×2
  - 電池寿命 / 160時間(アルカリ)・80時間(マンガン)
  - 備考 / ケーブルは5mです。
- 年に一度センサー交換が必要になります。もし、レンタル中に期限が来る場合、当方より事前に連絡し、新たな商品と入替え致します。



### 仕様

型式	XO-326ALA
検知対象ガス	酸素
ガス採気方式	拡散式
検知原理	隔膜ガルバニ電池式
検知範囲	0~40vol%
指示精度	±0.3vol%
警報設定値	18.0vol%以下
警報方式	警報濃度以下で断続音 電池寿命警報は連続音
表示方式	LCDデジタル3桁
連続使用時間	単3形マンガン乾電池×2:約80時間
防爆構造	i3aG4
大きさ・質量	約170(H)×66(W)×29(D)mm・約300g
標準付部品	レザークース、単3形マンガン乾電池×2

## 酸素・硫化水素濃度計 XOS-326 (新コスモス電機)

酸素と硫化水素を同時検知

### 特長

- 5mのセンサ延長ケーブルが標準装備のセンサ分離タイプ
- 酸素と硫化水素を同時検知・同時表示
- 測定濃度はデジタル数字で大画面表示
- ランプとブザーで警報をお知らせ
- 電池電圧低下をブザーでお知らせ



### 仕様

型式	XOS-326	
	酸素	硫化水素
測定範囲	0~25.0vol%	0~30.0ppm
測定精度	±0.5vol%以内	FS±0.5%以内
警報設定値	1段目 19.5vol%	1段目 10.0ppm
	2段目 18.0vol%	2段目 15.0ppm
使用温度範囲	-10~40℃	
寸法	66(W)×29(D)×195(H)mm	
質量	500g	
電源	単3乾電池×2	
電池寿命	50時間(アルカリ)	

## マルチ型ガス検知器 XA-4400 (新コスモス電機)

腕や腰に装着可能。作業中の安全確保に



### 概要

- 分かりやすい日本語表示で4種のガス同時表示(酸素、メタン、硫化水素、一酸化炭素)
- 交換しやすい単3形アルカリ乾電池使用
- 見やすい3方式の大きな警報ランプ、警報ブザー、バイブレーションで警報をお知らせ

[付属品]

- 単3形アルカリ乾電池×2本
- ベルトクリップ
- 交換用フィルタエレメント

### 仕様

検知対象ガス	可燃性ガス(メタン)	酸素	硫化水素	一酸化炭素
検知原理	接触燃焼式	ガルバニ電池式	定電位電解式	定電位電解式
ガス採気方式			拡散式	
検知範囲(サービスレンジ)	0-100%LEL (101-110%LEL)	0-25.0vol% (25.1~50.0vol%)	0-30.0%ppm (30.1~150.0ppm)	0-300%ppm (301~2000ppm)
警報設定値	1段目:10%LEL 2段目:30%LEL	1段目:19.5vol% 2段目:18.0vol%	1段目:10.0ppm・2段目15.0ppm TWA:10ppm・STEL:15.0ppm	1段目:50ppm・2段目:150ppm TWA:25ppm・STEL:300ppm
使用電源	単3アルカリ乾電池×2本			
連続使用時間	約15時間(25℃、無警報、バックライト消灯・データロギングOFF時)			
大きさ・質量	89(H)×79(W)×33(D)mm(突起部除く)・約230g(電池含む)			

保安用品  
A E D

ハウストイレ  
脱着ユニット

什器・備品  
その他

ICT種機・  
測量計測機器他

バックホー  
(小型・大型)・  
アタッチメント

ホイールローダ  
ブルドーザ

トラックダンプ  
散水車・  
商用バン

発電機・  
溶接機・  
トランス

コンプレッサー

ポンプ・  
高圧洗浄機・  
タイヤ洗浄機

高所作業車・  
橋梁点検車・  
ミニクレーン

仮設移動足場  
階段  
作業台

照明器具  
投光機

締固め機械・  
アスファルト  
フィニッシャー

コンクリート  
打設関連機器・  
ジェットヒーター

小型汎用機械  
他

敷設板・ゴムマット  
ブラシ  
ベルトコンベアー

工場・倉庫  
関連機器

仮設機材・  
定場施工

HARASHO RENTAL

## シュミットコンクリートテストハンマー NR型 (富士物産)

コンクリート計測用

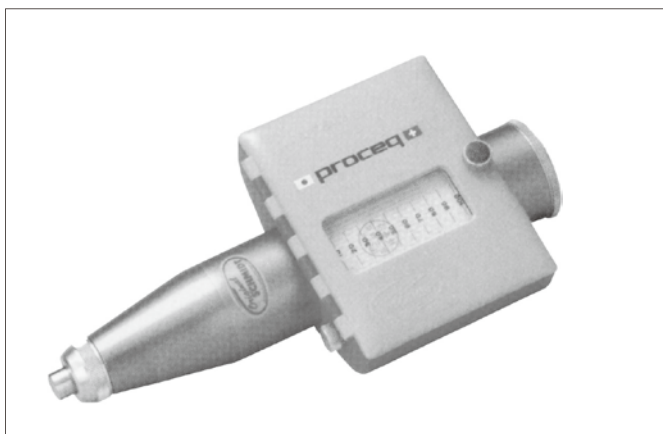

**概要** シュミットコンクリートテストハンマーNR型は、反撥度(R)を自動的に記録する装置を備えた非破壊式コンクリート強度試験機です。反撥度が自動的に記録されるので、測定値を読み取りノート等に記録する手間と時間がはぶけ、人間が目で見取り取る時に起る測定値の誤読や誤記録がありません。

- オプション品 / テストアンビル
- 消耗品 / 記録紙
- 付属品 / 砥石
- 備考 / 記録紙1巻で約4000回分の測定データを記録できます。25N/mm<sup>2</sup>以下では、P形のご利用をお薦めします。

## 仕様

衝撃エネルギー	2.207Nm
圧縮強度	10~70 (N/mm <sup>2</sup> )
質量	1.4kg
本体寸法	135 (W) × 270 (D) × 80 (H) mm

## シュミットロックハンマー KSR型 (富士物産)

岩盤計測用

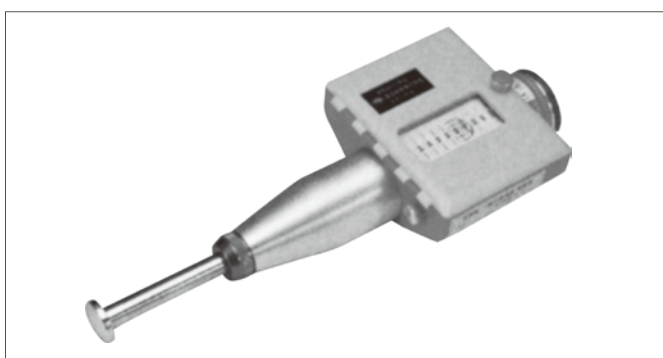

**概要** シュミットロックハンマーは、ダム、トンネル、水圧管路、発電所などの土木構造物の設計基礎資料として欠かせない、岩盤の変形係数および静弾性係数、乾燥一軸圧縮強度を迅速かつ簡単に推定できます。

- オプション品 / テストアンビル
- 消耗品 / 記録紙
- 付属品 / 砥石
- 備考 / 記録紙1巻で約4000回分の測定データを記録できます。

## 仕様

衝撃エネルギー	2.207Nm
質量	1.5kg
本体寸法	135 (W) × 270 (D) × 80 (H) mm

## コンクリート探知器 D-TECT 150CNT (ポッシュ)

最大探知深さ150mm



**概要** コンクリート内部の鉄筋・非鉄筋属・塩ビパイプ・CD管・電線・木材まで探知可能。最大探知深さ150mm! 対象物までの深さ、材質をズバリ表示します。

## 仕様

最大探知範囲	150mm
探知精度	中心部: ±5mm
深さ精度:	乾燥したコンクリート: ±5mm 湿ったコンクリート: ±10mm
最小測定間隔	40mm
使用温度範囲	-10℃~+50℃
保管温度範囲	-20℃~+70℃
連続使用時間	約5時間
電源	単3アルカリ乾電池×4本
自動スイッチオフ	工場出荷時5分 (設定変更可能)
質量	0.7kg
防水性	IP54
サイズ	220 (H) × 97 (W) × 120 (D) mm
標準付属品	キャリアバッグ、単3アルカリ乾電池×4本

## 材料によって選べる7つの探知モード

- ① **コンクリート「1」モード(最大探知深さ: 80mm)**  
レンガやコンクリートの中の対象物を探知します。
- ② **コンクリート「2」モード(最大探知深さ: 150mm)**  
コンクリートの中の対象物を探知します。
- ③ **湿ったコンクリートモード(最大探知深さ: 60mm)**  
乾いていないコンクリートの中の対象物を探知します。
- ④ **配管式床暖房配管モード(最大探知深さ: 80mm)**  
鉄筋・電気配線・金属・水の入ったプラスチック管を探知します。
- ⑤ **石膏ボードモード(最大探知深さ: 80mm)**  
木や石膏ボードで、木材・金属・電気配線などを探知します。
- ⑥ **金属モード(最大探知深さ: 60mm)**  
金属対象物や通電した電線を探知するのに向いています。
- ⑦ **ダイレクトモード(最大探知深さ: 150mm)**  
探知対象物の全てが、探知信号の強度で表示されます。

保安用品  
A E Dハウストイレ  
風呂シャワーユニット什器・備品  
その他ICT 建機・  
測量計測機器他バックホー  
(小型・大型)・  
アタッチメントホイールローダー  
ブルドーザートラックダンプ  
散水車・  
商用バン発電機・  
溶接機・  
トランス

コンプレッサー

ポンプ・  
高圧洗浄機・  
タイヤ洗浄機高所作業車・  
橋梁点検車・  
ミニクレーン仮設移動定場  
階段  
作業台照明器具  
投光機締固め機械・  
アスファルト  
フィニッシャーコンクリート  
打設関連機器・  
ジェットヒーター小型汎用機械  
他敷設ゴムマット  
ブラシキ  
ベルトコンベア工場・倉庫  
関連機器仮設機材・  
足場施工

HARASHO RENTAL

## アンカーボルト引張荷重確認試験機 AT-10 (サンコーテクノ)

簡単な操作で100kNまでの試験が可能

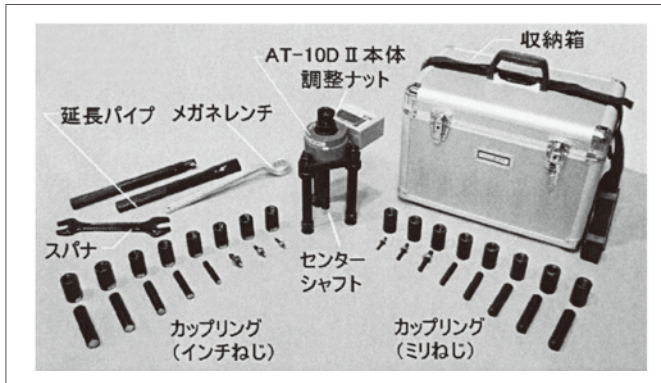

### 概要

- さまざまな現場状況に対応できる、軽くてコンパクトな設計
- 簡単な操作で100kN(10.2tf)までの試験が可能
- デジタル表示で荷重と変位を同時測定、しかも小型・軽量化で使いやすさを追求し、引張試験の作業効率を大幅アップ
- 電源コード不要
- [ 付属品 ]
- 締め付け工具一式
- センターシャフト
- 調整ナットカップリング:M6~M24, W1/4~W1の16種類専用ボルト付
- 収納箱(寸法 420×255×325mm)
- テクノテスターReport・テクノテスターGraph (CD)
- テクノテスターPCケーブル(パソコン接続用ケーブル)
- オプション品/D筋チャック、ハイローレック
- 消耗品/記録紙

### 仕様

最大荷重	100kN	
最大変位量	15mm	
対象アンカー	M6~M24/W1/4~W1 (ボルト突出長 ボルト径と同長以上~120mm以下) 異形鉄筋 D10~D16 (別売D筋チャック使用等)	
傾斜補正範囲	±5度	
荷重精度	非直線性: ±2%F.S. ±1% digit	
変位精度	非直線性: ±2%F.S. ±1% digit	
本体質量	6.1kg (総重量 20.1kg)	
測定部	測定範囲	荷重: 0~100kN 変位: 0~15mm
	最小表示値	荷重: 0.1kN 変位: 0.05mm
	保護構造	防まつ型 (IP54相当)
	表示部	ドットマトリクス 128×64ドット バックライト付き
	データ蓄積	グラフデータ: 99データ ポイントデータ: 9999データ (試験日時・最大荷重値・最大荷重時の変位値)
	外部出力	RS-232C
機構部	電源	単三乾電池×4本
	連続使用時間	アルカリ乾電池使用時: 約30時間 (バックライト無点灯時)
	その他	最大値ホールド、設定値によるブザー音、オートパワーオフ
	負荷方式	リニア・スライド・ロード機構内蔵ねじ締め式
	荷重センサ	歪ゲージ式ロードセル 定格100kN
	変位センサ	ポテンショメータ式 定格15mm
センターシャフト	M20 全ねじボルト	

## アンカーテスター DPG100 (ヒルティー)

小型・軽量

### 特長

- 非破壊により、耐力確認できるので保守点検に最適
- ハンディなケース入りで持ち運びが簡単
- 軽量なので高所作業や天井・壁・床面の検査が1人で可能
- デジタルで測定値の表示可能
- 常に一定の精度の高い測定結果が得られます
- アンカーの変位の簡易測定も同時に可能

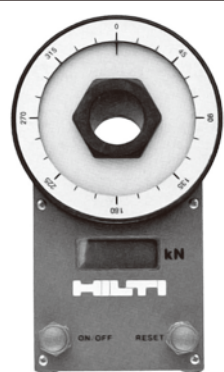

### 仕様

本体質量	3.0kg
標準セット	10kg (ケース付)
最大測定荷重	100kN (10,000kgf)
測定範囲	アンカーサイズ M6、M8、M10、M12、M16、M20、M24
ナット幅	36mm
測定誤差	±1.0kN (±100kgf)
傾斜補正範囲	5%
電源電圧	9V乾電池 (006P)
電源電流	7mA
乾電池の寿命	実働50時間
適正使用温度	-5℃~+60℃

## ディアルタイプ膜厚計 LZ-373 (ケット科学研究所)

### 概要

ベンキ等の被膜の厚みを測定する膜厚計です。1台で磁性、非磁性金属の被膜測定に対応できます。

- 電源/単3形乾電池×4
- 電池寿命/100時間(アルカリ)
- 備考/プリンターとの接続が可能



- [ 付属品 ]
- 標準板×6
- ブローブアダプタ
- 鉄素地
- アルミ素地

### 仕様

測定方式	電磁誘導式/渦電流式兼用	
測定対象	磁性金属上の非磁性被膜および非磁性金属上の絶縁被膜	
測定範囲	電磁誘導式	0~2500umまたは99mils
	渦電流式	0~1200umまたは47mils
測定精度	50um未満	±1.0um
	50um以上	±2%
分解能	100um未満	0.1um
	100um以上	1.0um
適合規格	JIS5600準拠	
データメモリー数	39000点	
統計機能	測定回数・平均値・標準偏差・最大値・最小値	
プローブ	一点接触定圧式 (LEP-J、LHP-J)	
表示方法	デジタル (LCD)	
外部出力	パソコン・プリンタに出力可能	
寸法	31 (H) ×75 (W) ×145 (D) mm	
質量	340g	

保安用品  
A E D

ハウストイレ  
脱着ユニット

什器・備品  
その他

ICT 種  
測量計測機器他

バックホー  
(小型・大型)・  
アタッチメント

ホイールローダー  
ブルドーザ

トラックダンプ  
散水車・  
商用バン

発電機・  
溶接機・  
トランス

コンプレッサー

ポンプ・  
高圧洗浄機  
タイヤ洗浄機

高所作業車  
橋梁点検車  
ミニクレーン

仮設移動足場  
階階段  
作業台

照明器具  
投光機

締めめ機械  
アスファルト  
フィニッシャー

コンクリート  
打設関連機器  
ジェットヒーター

小型汎用機械  
他

敷設板ゴムマット  
ブラシ  
ベルトコンベアー

工場・倉庫  
関連機器

仮設機材・  
足場施工

## 転倒ます型自記雨量計 OT-501 (大田商事)



### 概要

転倒ます雨量受感部と自記電接计数器(記録器)とのセットの雨量計です。雨量受感部を屋外に設置し、記録器である自記電接计数器を室内に置いて測定します。

- 電 源 / DC: 単2形乾電池×1(時計用)、単1形乾電池×2(電接用)
- 電池寿命 / 1年
- 付 属 品 / 記録用ペン、受皿網(大・小各1)、接続ケーブル(20m)
- 消 耗 品 / 記録紙(1枚7日間分)、ペン

### 仕様

センサー	口 径	200mm
	感 度	0.5mm/1転倒
	使用温度範囲	-10~40℃
	測 定 精 度	20mm以下±0.5mm、21mm以上±3%
	サ イ ズ	Φ210×450 (H) mm
レコーダー	質 量	2.2kg
	測 定 範 囲	0.5mm/1転倒 100転倒繰り返し
	時 計	7日用
	サ イ ズ	296 (W) ×141 (D) ×210 (H) mm
	質 量	4.0kg

### オプション

#### アメンボ(RF-3)



転倒ます型雨量計に接続して雨量記録を行うデータロガーです。1時間、1日、降始めからの3種類の雨量を交互に表示しながら記録を行うので、現在の雨量をリアルタイムに知ることができます。

## 警報付デジタル風速計 OT-902D (大田商事)

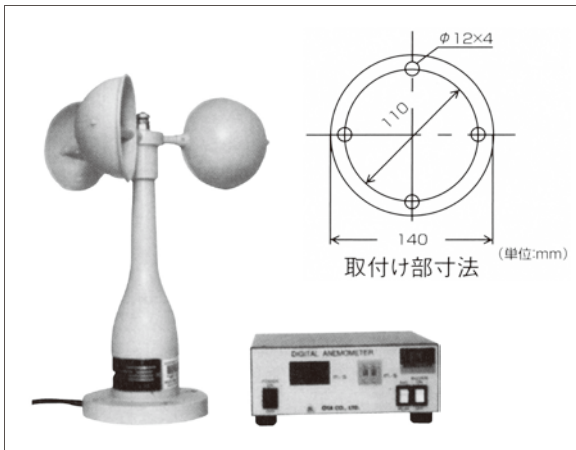

### 概要

警報付きのデジタル表示風速計です。瞬間値と平均値の表示切換を現場に依りて行い、設定値をセットすれば、内蔵ブザーが作動するとともに外部出力(無電圧接点)を利用すると、いろいろな制御ができます。ゴルフ練習場、スキー場リフト、ロープウェイ、クレーン作業、高所作業などの安全管理上の測定に。

- 電 源 / AC100V
- 付 属 品 / 風杯部、警報付デジタル指示計、接続ケーブル(20m)、ACコード
- オプション品 / ハットライト、サイレン、リレーボックス

### 仕様

測 定 範 囲	0~60m/s 瞬間又は平均値
警 報 測 定 値	0~60m/s 任意設定可能
警 報 出 力	メーク接点1.0A、無電圧A接点
使用温度範囲	-10~50℃
入 力 信 号	交流発電電圧(ケーブル0.5mm、2芯)
デ ジ タ ル 表 示	発光ダイオード2桁、ゼロサプレス0~60m/s
表 示 切 換	瞬間値、平均値 パネルスイッチ切替式
平 均 方 式	標準:10分間、オプション:1分間、3分間、5分間(内蔵スイッチ)
ブ ザ ー 音	内蔵スピーカー断続音
警 報 解 除	6秒間保持後自動解除
ブ ザ ー オ フ	パネルスイッチによる
電 源	AC100V、DC12V
消 費 電 力	20VA
ケ ー ブ ル	標準:20m
寸 法 (セ ン サ ー)	308Φ×354 (H) mm
寸 法 (指 示 器)	150 (W) ×70 (H) ×170 (D) mm
質 量 (セ ン サ ー)	1.0kg
質 量 (指 示 器)	1.5kg

## 自記温湿度計 OT-104 (大田商事)

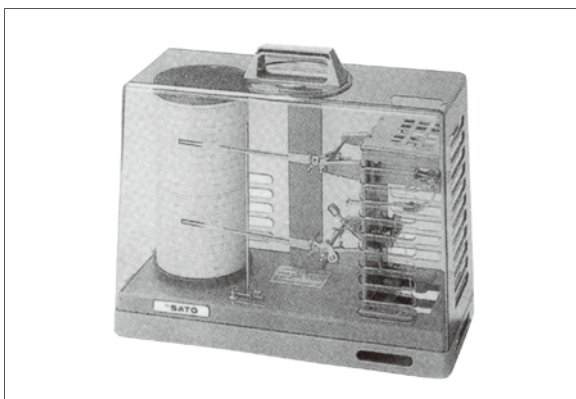

### 概要

自記温湿度計は気温と相対湿度を同一紙面上に記録します。温度の受感部にはバイメタルを使用し湿度の受感部には毛髪を使用しています。一般気象観測はもとより空調、コンピュータ室、学校、病院、倉庫など多方面に使用されています。

- 電 源 / 単2形アルカリ乾電池×1
- 電池寿命 / 1年
- 消 耗 品 / 記録紙、ペン

### 仕様

測 定 範 囲	温度-15~+40℃ 湿度0~100%
ク オ ー ツ 時 計	1日、8日、32日
最 小 目 盛	温度1℃ 湿度1%
精 度	温度±0.5℃ 湿度±5%以内
寸 法	300 (W) ×300 (H) ×225 (D) mm
質 量	3.5kg

保安用品  
A E D

ハウストイレ  
風呂シャワーユニット

什器・備品  
その他

ICT建機  
測量計測機器他

バックホー  
(小型・大型)  
アタッチメント

ホイールローダー  
ブルドーザー

トラックダンプ  
散水車  
商用パン

発電機  
溶接機  
トランス

コンプレッサー

ポンプ  
高圧洗浄機  
タイヤ洗浄機

高所作業車  
橋梁点検車  
ミニクレーン

仮設移動足場  
階段  
作業台

照明器具  
投光機

締めめ機械  
アスファルト  
フィニッシャー

コンクリート  
打設関連機器  
ジェットヒーター

小型汎用機械  
他

敷設板  
ゴムマット  
プランキ  
バルコニア

工場・倉庫  
関連機器

仮設機材  
足場施工

## 土石流警報システム OT-1407 (大田商事)



### 概要

- 土石流が発生しそうな場所にワイヤーセンサーを張っておき、それが切れる事により土石流を感知し、警報を鳴らします。
- 電源 / DC12V (太陽光発電) ソーラーパネル7日間の内1日太陽が当たれば発電し10分程度警報が鳴ります。
  - 付属品 / 回転灯用三脚、スピーカー、回転灯 (20mケーブル付)、ソーラーパネル
  - 備考 / ワイヤーセンサーは販売です (200m単位でご用意出来ます)

### システム例

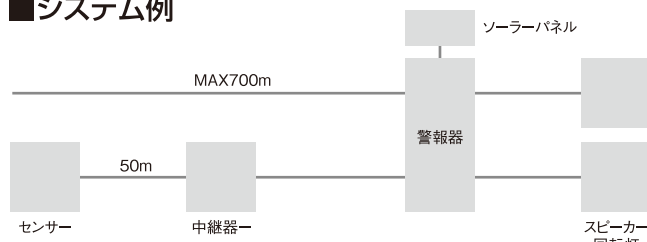

### 仕様

入力	ワイヤーセンサー用1点、 水位警報 / 雨量警報 / 地すべり警報用 各1点
出力	スピーカー出力、無電圧出力 (回転灯用)

## マルチロードメーター (有線式) RW-10P (石蔵商店)

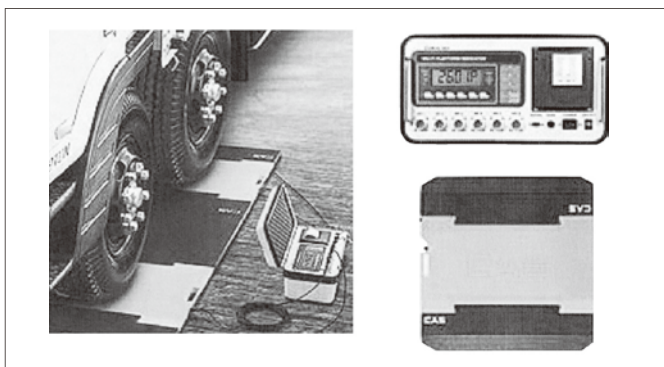

### ご利用にあたって

- あくまでポータブルな簡易型のスケールです。精度に関して、メーカーのカタログスペックには0.1%と有りますが、実際フィールドでは、この精度は望めません。
- 前後輪の高さ (レベル) を揃えないと大きく誤差が生じます。
- 基本的にアスファルト上などの硬く平らな地面の上でご利用下さい。どうしても、土・砂の上で計測する場合、敷き鉄板などで土台を確保して下さい。
- 防水ではありません。多少の雨が掛かる程度では壊れませんが、常に屋外に設置した状態でのご利用や、雨天・雪上での利用は故障の原因となります。
- 取り扱いにはソフトをお願いします。トラックを測定台に載せる時には、ゆっくり且つ、正確にタイヤを中心に載せ、ケーブルの断線などにもご注意ください。

### 計量台

ひょう量	10t (1PADあたり)
最小表示	5kg
使用温湿度範囲	-5~35°C、85%RH以下 (結露なきこと)
精度	0.1% (一次計量の場合)
外形寸法	40 (H) × 900 (W) × 500 (D) × 918 (L) mm
質量	30kg
保護等級	IP65

### プリンター指示計

表示	LCD 12 (W) × 25 (H) バックライト付
印字内容	日付・時間・車両番号 (5桁)・個別重量・合計重量
質量	10.6kg

- 電源 / AC100V、DC:充電式バッテリー
- 電池寿命 / 20時間
- 充電時間 / 8時間
- 消耗品 / 記録紙
- 付属品 / 指示計 (RW-2601P)
- ロードセルケーブル×2 ●AC電源ケーブル
- 替えヒューズ ●スローププレート×4

## マルチロードメーター (無線式) TJRFW-2L (守随本店)

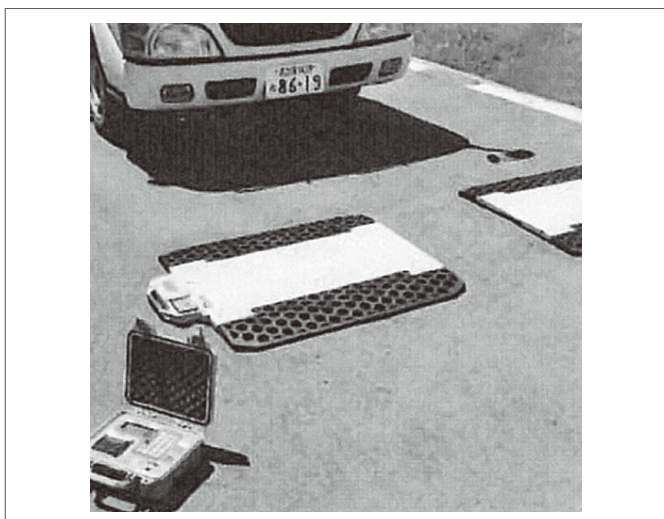

### 静止計量仕様 TJRFW※-L

PAD数	900mm
ひょう量	5t・10t・15t (1PADあたり)
目量	10kg・15kg
PAD数	2PAD・4PAD・6PAD (最大ひょう量180t)
精度	±0.1% F/S (スロープを装着・全軸同時計量時)
安全過荷重	ひょう量の150%
温度	-10°C ~ +40°C
外形寸法	(W) 1066 × (D) 840 × (H) 50
載台計量部	(W) 900 × (D) 500 × (H) 34
質量	28.0kg
電源	再充電リチウムバッテリー (PAD)・再充電式鉛バッテリー (データボックス)
連続使用時間	本体70時間 指示計約150時間
印字内容	日時・伝票番号・車番 (5桁まで)・総重量・空車重量・正味重量
登録機能	車番・滞留車登録 ※999台まで可能

型番※にはPAD数・ひょう量が表示されます。電波到達範囲100m ※電波障害・遮断物などが無い場合 付属品:データボックス、スロープ (各PADに2枚)

保安用品  
A E D

ハウス・トイレ  
脱着シャワーユニット

什器・備品  
その他

ICT 建機・  
測量計測機器他

バックホー  
(小型・大型)・  
アタッチメント

ホイールローダー  
ブルドーザー

トラック・ダンプ  
散水車・  
商用バン

発電機・  
溶接機・  
トランス

コンプレッサー

ポンプ・  
高圧洗浄機  
タイヤ洗浄機

高所作業車・  
橋梁点検車・  
ミニクレーン

仮設移動足場  
階段  
作業台

照明器具  
投光機

締固め機械・  
アスファルト  
フィニッシャー

コンクリート  
打設関連機器・  
ジェットヒーター

小型汎用機械  
他

敷設板ゴムマット  
フラッシュキ  
ベルトコブアー

工場・倉庫  
関連機器

仮設機材・  
足場施工

HARASHO RENTAL



## トランシーバー

## 単信式



HX-812

## 同時通話式



VLM-850A

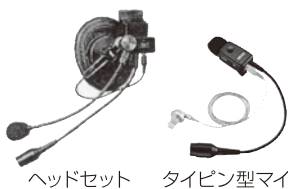

ヘッドセット タイピン型マイク

## 仕様(単信式)

型式	HX-812
通信方式	単信方式(交互通話)および半複信方式(中継通話)
チャンネル数	単信20ch+半複信27ch
送信出力	10mW以下
スピーカー出力	180mW以下(8Ω負荷、10%歪時)
定格電圧	DC2.4V
使用温度範囲	-10℃~+50℃
本体寸法	(H)115×(W)58.5×(D)28mm(突起物を除く)
質量	約175g(アルカリ単3乾電池を含む)
バッテリー持続時間	アルカリ単3乾電池 約24時間 ※送信1:受信1:待受け8の割合

## 仕様(同時通話式)

型式	VLM-850A
周波数帯・チャンネル数	400MHz帯交互20ch、中継/同時27ch
標準付属品	リチウムイオン充電電池(FNB-77LI) 急速充電器(VAC-850) ベルトクリップ PTTケーブル(CT-59)
充電電池持続時間	約16時間 (同時通話:1mW出力/受信定格出力時)
充電電池種別	リチウムイオン充電電池(FNB-77LI) 1500mAh
充電時間	約1.5時間
防塵/防水性能	IPX7(防浸形)相当
スピーカー出力	10mW以上 (外部接続オプションが必要)
本体寸法(突起物を除く)	H82×W61×D21mm
本体質量	約140g(リチウムイオン充電電池含む)
使用温度範囲	-20~+50℃
グループ通信	デジタル方式100通り (MBL88との互換のみ)

## コンクリート・モルタル水分計 HI-520 (ケット科学研究所)



## 概要

コンクリート・モルタル・石膏ボード、人工軽量骨材コンクリート・ALCなどの水分測定ができます。

本体と検出部を一体化したハンディタイプでダイヤルを測定対象物にあわせ測定部に押し当てただけで水分をデジタル表示します。

- 電源/9Vアルカリ電池×1
- 電池寿命/約60時間(アルカリ)
- 付属品/マイナスイオンドライバ

## 仕様

測定方式	高周波容量式(20MHz)
測定対象	人工軽量骨材コンクリート、石膏ボード、モルタル、コンクリート、ALCモルタル
測定範囲	人工軽量骨材コンクリート0~23%、 石膏ボード0~50%、モルタル0~15%、 コンクリート0~12%、ALCモルタル0~100%
補正機能	厚さ10~40mm 自動(0~40℃)、手動(0~70℃)
測定精度	コンクリート・モルタル±0.5%
寸法	W56×D130×H110mm
質量	約340g

## 電子天秤 GMW-12K (新光電子)



## 概要

0.1g単位で12kgまでの計量!

- 電源/AV100V、DC:単3形乾電池×2
- 電池寿命/50時間(アルカリ)
- 付属品/上皿、ACアダプタ、ウレタンワッシャー、下皿フック

## 仕様

ひょう量	12kg
最小表示	0.1/1kg(切換可能)
皿寸法	180×160mm
外形寸法	262(D)×190(W)×90(H)mm
質量	2.9kg

保安用品  
A E Dハウス・トイレ  
風呂・シャワーユニット什器・備品  
その他ICT 建機・  
測量計測機器他バックホー  
(小型・大型)・  
アタッチメントホイールローダ  
ブルドーザ・キャリートラック・タンク  
散水車・  
商用バン発電機・  
溶接機・  
トランス

コンプレッサ

ポンプ・  
高圧洗浄機・  
タイヤ洗浄機高所作業車・  
橋梁点検車・  
ミニクレーン仮設移動足場  
階段  
作業台照明器具  
投光機締固め機械・  
アスファルト  
フィニッシャーコンクリート  
打設関連機器・  
ジェットヒーター小型汎用機械  
他敷鉄板・ゴムマット  
ブラシキ  
バルトコンパ工場・倉庫  
関連機器仮設機材・  
足場施工

HARASHO RENTAL

# HARASHO RENTAL

5

バックホー（小型・大型）・アタッチメント

# ミニバックホー(標準型)

一般土木工事から都市部の狭い工事現場まで  
広い範囲で使用できます

- 機体質量3トン未満の建設機械を運転する場合には、「車両系建設機械運転特別教育」の修了者に限られます。
- 機体質量3トン以上の建設機械を運転する場合には、「車両系建設機械運転技能講習」の修了者に限られます。



U-10-3



U-30-6

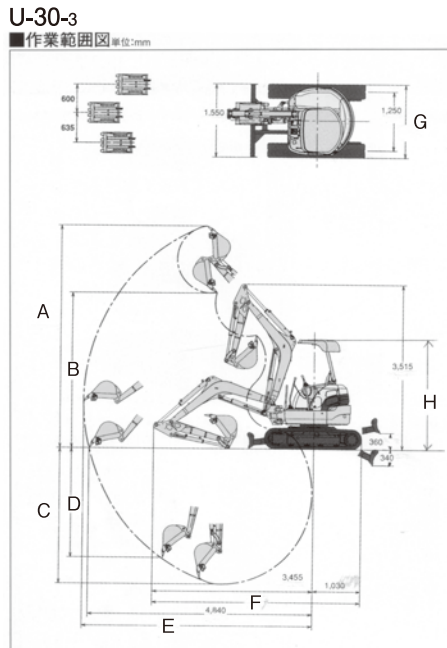

## 仕様

メーカー	クボタ							
型 式	U-008	U-10-3	U-15-3S	U-17	U-20-3S	U-30-3S	U-30-5	U-30-6
標準バケット容量(新JIS山積)	m <sup>3</sup> 0.018	0.022	0.04	0.04	0.066	0.09	0.09	0.09
バケット幅(サイドカッター含)	mm 318	368	450	450	450	480	480	530
<b>掘削性能</b>								
A 最大掘削高さ	mm 2,775	3,055	3,740	3,540	4,070	4,765	4,765	4,570
B 最大ダンプ高さ	mm 1,945	2,215	2,600	2,440	2,700	3,325	3,325	3,145
C 最大掘削深さ	mm 1,600	1,800	2,100	2,310	2,320	2,880	2,880	2,820
D 最大垂直掘削深さ	mm 1,265	1,550	1,720	1,910	1,900	2,305	2,305	2,290
E 最大掘削半径	mm 3,120	3,380	3,720	3,900	4,140	4,965	4,965	4,905
最小フロント旋回半径(スイング時)	mm 1,250(1,065)	1,250(1,075)	1,450(1,320)	1,440(1,210)	1,690(1,330)	1,950(1,560)	1,950(1,560)	2,095(1,690)
最小後端旋回半径	mm 500	500	600	620	710	790	790	790
最大掘削力	kN 9.8	10.4	12.5	15.2	18.4	26.5	26.5	30.0
<b>エンジン(クボタ)</b>								
型 式	D722-KA	D722-KA	D782-EKBH	D902-E3-BH-1	D1105-K2A	D1503-M-BH-1	D1703-M-E3-BH-1	D1703-M-E3-BH-8
定 格 出 力 Kw(PS)	7.4(10.2)	7.4(10.2)	8.6(12)	11.8(16)	14.0(19)	19.9(27)	20.0(27.2)	18.9(25.7)
燃料タンク容量	L 12.0	12.0	17.7	19.0	28.0	40	40	46
<b>走行部</b>								
走行速度(低速/高速)	Km/h 2.0	2.0/4.0	2.0/4.0	2.1/4.1	2.2/4.2	3.0/4.6	3.0/4.6	3.1/4.6
登坂能力度	30	30	30	30	30	30	30	30
<b>機械寸法(輸送時)</b>								
F 全 長	mm 2,780	2,985	3,300	3,545	3,845	4,485	4,485	4,530
G 全 幅	mm 820	750/990	990/1,200	990/1,240	1,300	1,550	1,550	1,550
H 全 高	mm 1,390	1,380	2,230	2,250	2,250	2,350	2,350	2,450
機 械 質 量	kg 870	980	1,450	1,620	2,030	2,990	2,990	2,990
機 体 質 量	kg 680	780	1,250	1,360	1,600	2,450	2,450	2,270
排土板寸法(幅×高さ)	mm 820×200	750/990×200	990×260	990×265	1,300×292	1,550×335	1,550×335	1,550×343
低騒音指定型	超低騒音	超低騒音	超低騒音	超低騒音	超低騒音	超低騒音	超低騒音	超低騒音
排出ガス規制対策型	対象外	対象外	2次規制	3次規制	2次規制	2次規制	3次規制	3次規制

●ブレーカー配管仕様もございます

保安用品  
A E D

ハウス・トイレ  
風呂シャワーユニット

什器・備品  
その他

ICT建機・  
測量・計測機器他

バックホー  
(小型・大型)・  
アタッチメント

ホイールローダー  
ブルドーザーキャリー

トラックダンプ  
散水車・  
商用バン

発電機・  
溶接機・  
トランス

コンプレッサー

ポンプ・  
高圧洗浄機・  
タイヤ洗浄機

高所作業車・  
橋梁点検車・  
ミニクレーン

仮設移動足場  
階段  
作業台

照明器具  
投光機

締めめ機械・  
アスファルト  
フィニッシャー  
コンクリート  
打設関連機器・  
ジェットヒーター

小型汎用機械  
他

敷設板・ゴムマット  
ブラッシュキ  
バレットコンパ

工場・倉庫  
関連機器

仮設機材・  
足場施工

## ミニバックホー(標準型)

- 機体質量3トン未満の建設機械を運転する場合には、「車両系建設機械運転特別教育」の修了者に限られます。
- 機体質量3トン以上の建設機械を運転する場合には、「車両系建設機械運転技能講習」の修了者に限られます。



U-40-6E

## ■作業範囲図

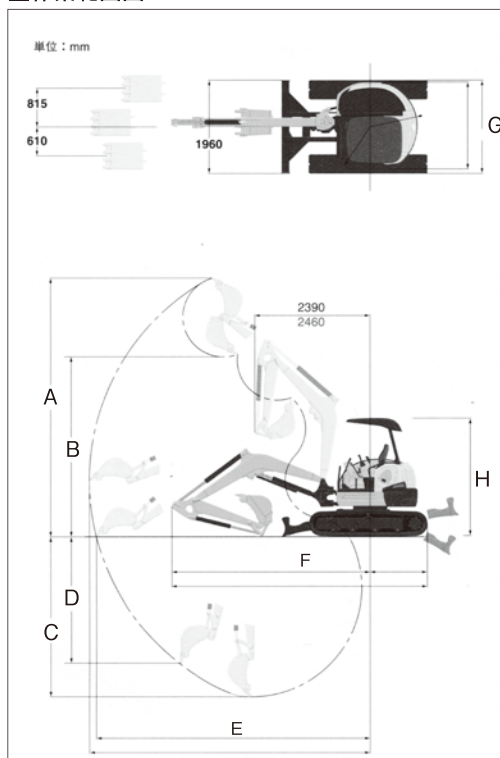

## ■仕様

メーカー	クボタ							
型式	U-35-3S	U-35-5	U-35-6	U-40-5	U-40-6	U-50-3S	U-50-5	U-55-6E
標準バケット容量(新JIS山積) m <sup>3</sup>	0.11	0.11	0.11	0.14	0.14	0.16	0.16	0.15
バケット幅(サイドカッター含) mm	600	600	600	600	600	650	650	650
掘削性能								
A 最大掘削高さ mm	4,955	4,955	4,835	5,430	5,465	5,630	5,630	5,665
B 最大ダンプ高さ mm	3,525	3,525	3,410	3,800	3,800	4,000	4,000	4,005
C 最大掘削深さ mm	3,135	3,135	3,000	3,350	3,385	3,560	3,560	3,630
D 最大垂直掘削深さ mm	2,510	2,510	2,630	2,700	2,665	2,890	2,890	2,830
E 最大掘削半径 mm	5,265	5,265	5,230	5,755	5,850	5,995	5,995	6,105
最小フロント旋回半径(スイング時) mm	1,960(1,570)	1,960(1,570)	2,190(1,770)	2,310(1,825)	2,390(1,960)	2,375(1,875)	2,375(1,875)	2,435(2,060)
最小後端旋回半径 mm	850	850	850	990	990	990	990	1,040
最大掘削力 kN	27.6	27.6	30.0	31.8	33	36.5	36.5	42.3
エンジン(クボタ)								
型式	D1503-M-BH-2	D1703-M-E3-BH-3	V2607-CR-E4-BH-4	V2203-M-E3-BH-1/2	V2607-DI	V2203KA	V2203-M-E3-BH-3/4	V2607-CR-E4-BH-4
定格出力 Kw(PS)	20.6(28)	21.0(28.6)	35.5(48.3)	27.7(37.7)	31.2(42.4)	29.4(40)	28.8(39.2)	35.5(48.3)
燃料タンク容量 L	40	40	64	64	68	64	64	64
走行部								
走行速度(低速/高速) Km/h	2.9/4.5	3.0/4.6	2.9/4.9	2.6/4.6	2.8/4.9	2.5/4.4	2.4/4.2	2.9/4.9
登坂能力度	30	30	30	30	30	30	30	30
機械寸法(輸送時)								
F 全長 mm	4,665	4,665	4,710	5,340	5,315	5,510	5,510	5,500
G 全幅 mm	1,700	1,700	1,700	1,960	1,960	1,960	1,960	2,000
H 全高 mm	2,350	2,350	2,450	2,455	2,490	2,455	2,455	2,540
機械質量 kg	3,360	3,360	3,390	4,030	4,440	4,600	4,600	5,350
機体質量 Kg	2,800	2,800	2,630	3,180	3,440	3,670	3,670	4,195
排土板寸法(幅×高さ) mm	1,700×335	1,700×335	1,700×343	1,960×360	1,960×405	1,960×360	1,960×360	2,000×410
低騒音指定型	超低騒音	超低騒音	超低騒音	超低騒音	超低騒音	超低騒音	超低騒音	超低騒音
排出ガス規制対策型	2次規制	3次規制	3次規制	3次規制	3次規制	2次規制	3次規制	オフロード

●プレーカー配管仕様もございます

保安用品  
A E Dハウストイレ  
風防シャワーユニット什器・備品  
その他ICT建機・  
測量・計測機器他バックホー  
(小型・大型)・  
アタッチメントホイールローダー  
ブルドーザートラックダンプ  
散水車・  
商用パン発電機・  
溶接機・  
トランス

コンプレッサー

ポンプ・  
高圧洗浄機・  
タイヤ洗浄機高所作業車・  
橋梁点検車・  
ミニクレーン仮設移動足場  
階段  
作業台照明器具  
投光機締固め機械・  
アスファルト  
フィニッシャーコンクリート  
打設関連機器・  
ジェットブロー小型汎用機械  
他敷設板・ゴムマット  
フラッシュ  
ベルトコンベアー工場・倉庫  
関連機器仮設機材・  
足場施工

HARASHO RENTAL

# ミニバックホー(小旋回型)

狭い都市土木現場や、壁ぎわ掘り作業に最適

- 機体質量3トン未満の建設機械を運転する場合には、「車両系建設機械運転特別教育」の修了者に限られます。
- 機体質量3トン以上の建設機械を運転する場合には、「車両系建設機械運転技能講習」の修了者に限られます。



RX-306



RX-505

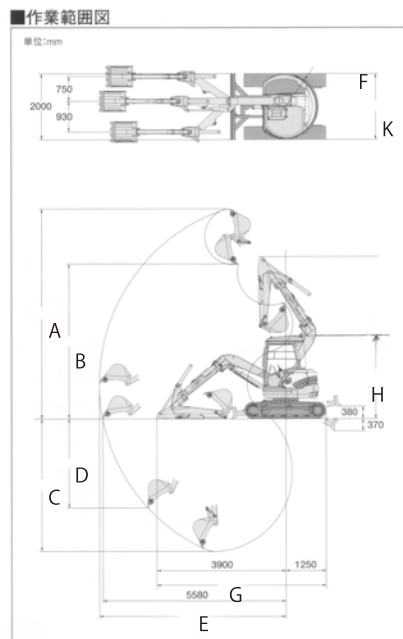

## 仕様

メーカー	クボタ								
型式	RX-141E	RX-153	RX-202E	RX-303S	RX-306	RX-403S	RX-406	RX-503S	RX-505
標準バケット容量(新JIS山積) m <sup>3</sup>	0.03	0.036	0.052	0.09	0.09	0.11	0.11	0.22	0.22
バケット幅(サイドカッター含) mm	400	400	450	480	480	600	600	680	680
<b>掘削性能</b>									
A 最大掘削高さ mm	4,110	4,040	4,650	5,220	5,180	5,510	5,480	6,380	6,380
B 最大ダンプ高さ mm	3,020	2,960	3,500	3,780	3,740	4,060	4,040	4,690	4,690
C 最大掘削深さ mm	1,890	1,935	2,245	2,870	2,960	3,240	3,300	4,035	4,035
D 最大垂直掘削深さ mm	1,430	1,530	1,785	2,340	2,380	2,660	2,730	2,740	2,740
E 最大掘削半径 mm	3,465	3,480	3,865	4,510	4,530	4,850	4,850	5,695	5,695
F 最小後端旋回半径 mm	590	620	690	770	775	850	850	1,000	1,000
オフセット量 右/左 mm	600/380	475/560	640/500	505/800	485/810	530/810	505/830	750/930	750/930
最大掘削力 kN	12.1	13.0	18.9	27.0	27.9	27.6	30.1	36.4	36.4
<b>エンジン(クボタ)</b>									
型式	D722-BH-SR	D782-E2-BH-5	D1105-BH-SR	D1503-M-EKBH	D-1703-M-E3-BH6	D1503-M-EKBH	D-1703-M-E3-BH6	V2203KA	V2203-M-E3-BH-3
定格出力 Kw(PS)	10.3(14)	8.8(12)	13.6(18.5)	19.9(27)	21(28.6)	20.6(28)	21(28.6)	29.4(40)	28.8(39.2)
燃料タンク容量 L	20.0	17.5	27	40	41	40	41	64	64
<b>走行部</b>									
走行速度(低速/高速) Km/h	2.0/3.9	2.0/3.6	2.5/5.0	2.7/4.5	2.7/4.6	3.0/4.6	2.9/4.4	2.4/4.2	2.4/4.2
登坂能力度	30	30	30	30	30	30	30	30	30
<b>機械寸法(輸送時)</b>									
G 全長 mm	3,155	3,180	3,665	4,140	4,080	4,280	4,290	5,150	5,150
K 全幅 mm	1,180	990-1,240	1,400	1,550	1,550	1,700	1,700	2,000	2,000
H 全高 mm	2,145	2,215	2,255	2,370	2,470	2,370	2,480	2,520	2,520
機械質量 kg	1,350	1,580	1,940	2,950	2,990	3,500	3,600	5,100	5,100
機体質量 kg	1,080	1,310	1,500	2,260	2,290	2,730	2,820	3,970	3,970
排土板寸法(幅×高さ) mm	1,180×240	1,240×260	1,400×317	1,550×335	1,550×335	1,700×335	1,700×335	2,000×360	2,000×360
低騒音指定型	超低騒音	超低騒音	超低騒音	超低騒音	超低騒音	超低騒音	超低騒音	超低騒音	超低騒音
排出ガス規制対策型	2次規制	オフロード	2次規制	2次規制	3次規制	2次規制	3次規制	3次規制	オフロード

保安用品  
A E D

ハウス・トイレ  
風呂シャワー・ユニット

什器・備品  
その他

ICT 建機・  
測量・計測機器他

バックホー  
(小型・大型)・  
アタッチメント

ホイールローダー  
ブルドーザー

トラックダンプ  
散水車・  
商用バン

発電機・  
溶接機・  
トランス

コンプレッサー

ポンプ・  
高圧洗浄機・  
タイヤ洗浄機

高所作業車・  
橋梁点検車・  
ミニクレーン

仮設移動足場  
階段  
作業台

照明器具  
投光機

締めめ機械・  
アスファルト  
フィニッシャー

コンクリート  
打設関連機器・  
ジェットヒーター

小型汎用機械  
他

敷設機・ゴムマット  
ブラシキ  
ベルトコンベア

工場・倉庫  
関連機器

仮設機材・  
足場施工

HARASHO RENTAL

# バックホー(0.25m<sup>3</sup>クラス)

土木、建築工事の掘削・積込み作業に

## 仕様

メーカー 型式	CAT					加藤製作所	住友
	308C SR	308D CR	308E2 SR	308E CR	308E2 CR	HD308 US	SH75X-6A
タイプ	超小旋回	後方超小旋回	超小旋回	後方超小旋回	後方小旋回	後方超小旋回	後方小旋回
運転質量 Kg	8,260	7,400	8,090	7,590	7,640	7,600	7,880
バケット容量新JIS(旧JIS) m <sup>3</sup>	0.28(0.25)	0.28(0.25)	0.28(0.25)	0.28(0.25)	0.28(0.25)	0.28(0.25)	0.28(0.25)
バケット幅(バケット含む) mm	800	800	800	800	800	770	804
作業性能							
A 最大掘削深さ mm	4,370	4,140	4,370	4,140	4,140	4,120	4,130
B 最大垂直掘削深さ mm	3,360	3,600	3,350	3,600	3,600	3,620	3,640
C 最大掘削半径 mm	6,370	6,390	6,370	6,390	6,390	6,470	6,410
D 最大掘削高さ mm	7,210	7,390	7,210	7,390	7,390	7,430	7,370
E 最大ダンプ高さ mm	5,090	5,250	5,090	5,250	5,250	5,320	5,280
F フロント最小旋回半径 mm	1,270	1,670	1,270	1,670	1,670	1,630	1,630
最大掘削力[新JIS]kN(ton)	53.6(5.5)	57.2(5.8)	55.4(5.6)	57.2(5.8)	57.2(5.8)	61.4(6.3)	57.0
エンジン							
型式	三菱4M40E1	三菱4M40TL	CATC3.3B	CAT C3.3B	CAT C3.3B	いすゞCC-4JG1	いすゞ
定格出力 Kw(PS)	40.5(55)	41.5(56)	48.1(65.4)	48.5(65.4)	48.1(65.4)	40.5(55)	40.0(54.4)
走行部							
走行速度(高速/低速) Km/h	5.3/3.5	5.0/3.1	4.9/2.7	5.0/3.1	4.9/2.7	5.0/2.0	5.1/3.2
登坂能力度(%)	35(70)	35(70)	35(70)	35(70)	35(70)	35(70)	35(70)
接地圧 kgf/cm <sup>2</sup>	0.37	0.33	0.36	0.33	0.34	0.34	0.396
機械寸法(輸送時)							
全長 mm	6,060	5,810	6,060	6,280	5,810	6,300	5,755
全幅 mm	2,320	2,320	2,320	2,320	2,320	2,300	2,320
全高 mm	2,590	2,590	2,610	2,630	2,630	2,600	2,720
ブレード寸法(幅×高さ) mm	2,320×490	—	2,320×350	2,320×490	2,320×350	2,300×430	2,320×350
燃料タンク容量 L	115	125	125	125	125	100	120
低騒音指定型	低騒音	低騒音	低騒音	低騒音	低騒音	低騒音	低騒音
排出ガス規制対策型	2次規制	オフロード	オフロード	オフロード	オフロード	2次規制	オフロード

## ハイブリッド

メーカー 型式	コベルコ				日立建機				
	SK75SR-3	SK80H-2	SK75SR-3E	SK80UR-6E	ZX75US	ZX75UR	ZX70-3	ZX75US-3	ZX75US-5B
タイプ	後方超小旋回	標準	後方小旋回	超小旋回	後方超小旋回	超小旋回	標準	後方小旋回	後方小旋回
運転質量 Kg	7,440	8,400	7,440	8,120	7,100	8,200	6,470	7,200	7,200
バケット容量新JIS(旧JIS) m <sup>3</sup>	0.28(0.25)	0.28(0.25)	0.28(0.25)	0.28(0.25)	0.28(0.24)	0.28(0.24)	0.28(0.24)	0.28(0.24)	0.28(0.24)
バケット幅(バケット含む) mm	750	750	750	750	750	750	750	750	760
作業性能									
A 最大掘削深さ mm	4,160	4,160	4,160	4,300	4,110	4,220	4,170	4,110	4,110
B 最大垂直掘削深さ mm	3,870	3,450	3,870	3,370	3,670	3,450	3,730	3,670	3,670
C 最大掘削半径 mm	6,480	6,460	6,480	6,480	6,430	6,440	6,320	6,430	6,430
D 最大掘削高さ mm	7,410	7,390	7,410	7,500	7,210	7,400	7,150	7,210	7,210
E 最大ダンプ高さ mm	5,340	5,330	5,340	5,430	5,120	5,310	5,060	5,120	5,120
F フロント最小旋回半径 mm	1,710	1,160	1,710	1,220	1,810	1,160	1,720	1,810	1,810
最大掘削力[新JIS]kN(ton)	52.7	52.7	52.7	52.5(5.35)	55(5.6)	55(5.6)	55(5.6)	55(5.6)	55(5.6)
エンジン									
型式	いすゞ4LE2XCUA	ヤンマー4TNV84T	いすゞ4LE2XDPC	いすゞ4LE2XDPA	いすゞCC-4JG1	いすゞCC-4JG1	いすゞAU-4LE2X	いすゞAU-4LE2X	ヤンマー4TNV98C
定格出力 Kw(PS)	41(57)	27(37)	41(57)	41(57)	40.5(55)	40.5(55)	40.5(55)	40.5(55)	41.8(51.8)
走行部									
走行速度(高速/低速) Km/h	5.3/2.6	5.3/2.8	5.3/2.6	5.3/2.6	5.0/3.3	5.0/3.3	5.3/3.4	5.0/3.1	5.0/3.1
登坂能力度(%)	35(70)	30(58)	35(70)	35(70)	35(70)	35(70)	35(70)	35(70)	35(70)
接地圧 kgf/cm <sup>2</sup>	0.34	0.38	0.34	0.37	0.31	0.36	0.31	0.32	0.32
機械寸法(輸送時)									
全長 mm	5,830	5,830	5,830	6,150	5,870	6,020	6,080	5,870	5,880
全幅 mm	2,300	2,320	2,300	2,300	2,320	2,320	2,200	2,320	2,320
全高 mm	2,550	2,740	2,550	2,620	2,690	2,720	2,600	2,690	2,690
ブレード寸法(幅×高さ) mm	2,300×460	2,320×315	2,300×360	2,300×460	2,320×430	2,320×430	2,200×460	2,320×460	2,320×460
燃料タンク容量 L	120	105	120	120	120	120	135	135	135
低騒音指定型	超低騒音	超低騒音	超低騒音	超低騒音	低騒音	低騒音	低騒音	低騒音	低騒音
排出ガス規制対策型	オフロード	オフロード	オフロード	オフロード	2次規制	2次規制	オフロード	オフロード	オフロード

保安用品  
A E D

ハウストイレ  
取付オプション

什器・備品  
その他

ICT建機・  
測量・計測機器他

バックホー  
(小型・大型)・  
アタッチメント

ホイールローダー  
ブルドーザー

トラックダンプ  
散水車・  
商用バン

発電機・  
溶接機・  
トランス

コンプレッサー

ポンプ・  
高圧洗浄機  
タイヤ洗浄機

高所作業車・  
橋梁点検車・  
ミニクレーン

仮設移動足場  
階段  
役作業台

照明器具  
投光機

締めめ機械・  
アスファルト  
フィニッシャー

コンクリート  
打設関連機器  
ジェットヒーター

小型汎用機械  
他

敷設板・ゴムマット  
フラッシュ  
ベルトコンベアー

工場・倉庫  
関連機器

仮設機材・  
仮設施工

# バックホー(0.25m<sup>3</sup>クラス)

土木、建築工事の掘削・積込み作業に



ZX75US-5B

## 外形図

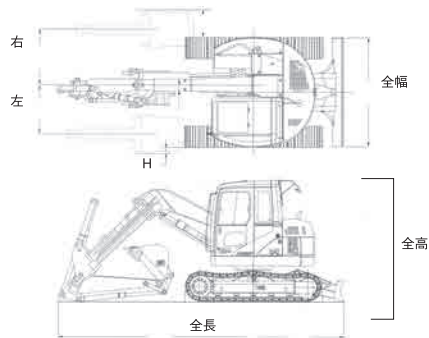

## 作業範囲

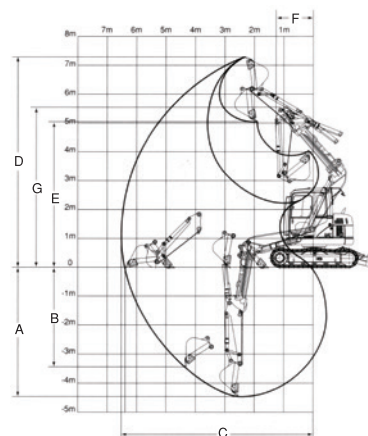

- 機体質量3トン未満の建設機械を運転する場合には、「車両系建設機械運転特別教育」の修了者に限られます。
- 機体質量3トン以上の建設機械を運転する場合には、「車両系建設機械運転技能講習」の修了者に限られます。

## ■オフセット時の作業範囲

メーカー	CAT				コベルコ		日立建機	
	308C SR		308E2 SR		SK80UR-6E		ZX75UR	
型式	左オフセット時	右オフセット時	左オフセット時	右オフセット時	左オフセット時	右オフセット時	左オフセット時	右オフセット時
標準アーム	左オフセット時	右オフセット時	左オフセット時	右オフセット時	左オフセット時	右オフセット時	左オフセット時	右オフセット時
ブームオフセット量 mm	980	1,120	980	1,120	1,030	1,340	1,160	1,140
A 最大掘削深さ mm	4,040	3,920	4,030	3,900	3,940	3,600	3,820	3,830
B 最大垂直掘削深さ mm	3,050	2,930	3,040	2,920	3,020	2,700	3,110	3,120
C 最大掘削半径 mm	6,060	5,940	6,050	5,930	6,110	5,780	5,930	5,940
D 最大掘削高さ mm	6,950	6,860	6,950	6,850	7,180	6,880	6,890	6,900
E 最大ダンプ高さ mm	4,840	4,740	4,830	4,730	5,110	4,810	4,790	4,810
F フロント最小旋回半径 mm	5,190	5,100	1,050	965	1,260	1,210	1,080	1,080
G フロント最小旋回半径時高さ mm	1,060	970	-	-	-	-	4,980	4,990
H 最大トラック外側掘削幅 mm	130	450	130	450	70	755	190	560

保安用品  
A E D

ハウス・トイレ  
風呂・シャワー・ユニット

什器・備品  
その他

ICT 建機・  
測量・計測機器他

バックホー  
(小型・大型)・  
アタッチメント

ホイールローダー  
ブルドーザー

トラックダンプ  
散水車・  
商用バン

発電機・  
溶接機・  
トランス

コンプレッサー

ポンプ・  
高圧洗浄機・  
タイヤ洗浄機

高所作業車・  
橋梁点検車・  
ミニクレーン

仮設移動足場  
階段  
作業台

照明器具  
投光機

締めめ機械・  
アスファルト  
フィニッシャー

コンクリート  
打設関連機器・  
ジェットヒーター

小型汎用機械  
他

敷設板・ゴムマット  
ブラシキ  
バルトコンベアー

工場・倉庫  
関連機器

仮設機材・  
足場施工

# バックホー(0.4m<sup>3</sup>~0.45m<sup>3</sup>クラス)

土木建設工事の掘削・積込み作業に



SH-120

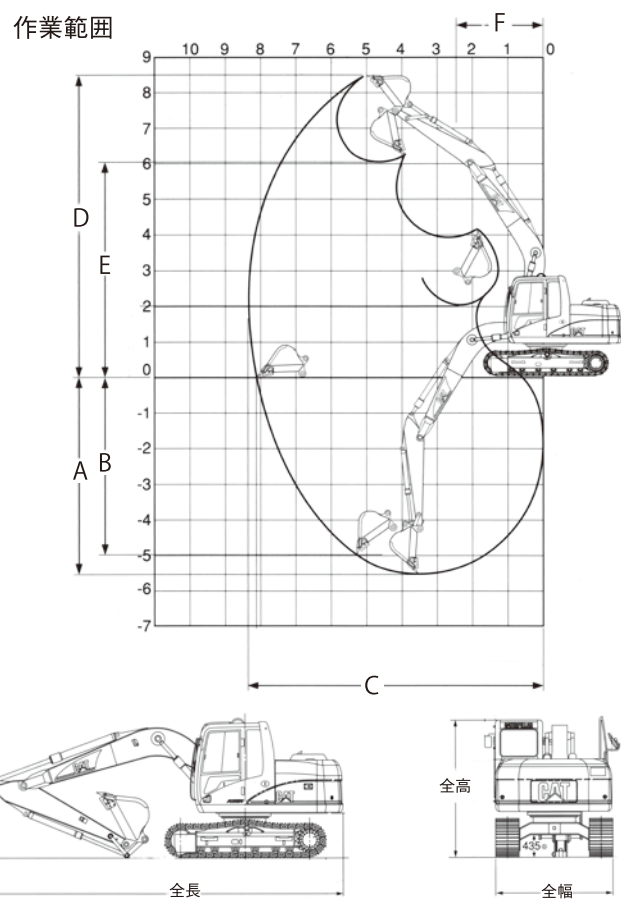

- 機体質量3トン未満の建設機械を運転する場合には、「車両系建設機械運転特別教育」の修了者に限られます。
- 機体質量3トン以上の建設機械を運転する場合には、「車両系建設機械運転技能講習」の修了者に限られます。

## 仕様

メーカー	CAT					住友建機		日立建機				コベルコ
	型式	311FLRR	312C	312D	313C CR	313D CR	SH120-5	SH135X-6R	ZX110-3	ZX120-3	ZX135US-3	
タイプ	汎用小旋回	標準	標準	後方超小旋回	後方超小旋回	標準	後方小旋回	標準	標準	後方小旋回	後方小旋回	汎用小旋回
運転質量 Kg	12,000	12,200	12,500	12,600	12,900	12,300	13,600	10,900	12,100	13,400	13,400	13,800
バケット容量 新JIS(旧JIS) m <sup>3</sup>	0.45(0.4)	0.5(0.45)	0.5(0.45)	0.45(0.4)	0.45(0.4)	0.5(0.45)	0.5(0.45)	0.45(0.4)	0.5(0.45)	0.5(0.45)	0.5(0.45)	0.5(0.45)
バケット幅(バケット含み) mm	895	990	990	895	895	972	972	800	890	890	890	1,000
作業性能												
A最大掘削深さ mm	5,590	5,550	5,530	5,450	5,440	5,540	5,510	5,080	5,570	5,530	5,490	5,520
B最大垂直掘削深さ mm	4,880	4,970	5,000	4,910	4,910	4,950	4,900	4,110	4,550	5,010	4,730	4,890
C最大掘削半径 mm	8,100	8,300	8,300	8,320	8,320	8,310	8,290	7,760	8,320	8,380	8,390	8,340
D最大掘削高さ mm	8,140	8,475	8,480	9,300	9,300	8,770	9,340	8,110	8,570	9,240	9,290	9,190
E最大ダンプ高さ mm	5,770	6,095	6,100	6,860	6,870	6,390	6,940	5,700	6,160	6,780	2,470	6,740
Fフロント小旋回半径 mm	-	2,440	2,440	1,970	1,980	2,340	1,950	2,400	2,390	2,100	2,110	2,000
最大掘削力[新JIS] kN(ton)	-	94(9.6)	96(9.8)	94(9.6)	96(9.8)	95(9.7)	90	90.0	99	99.0	99	90(9.2)
エンジン												
型式	CATC3.4B	CAT3064-E3T	CATKDP-C4.2	CAT3064-E3T	CATKDP-C4.2	いすゞAJ-4JUX	いすゞAM-4JUX	いすゞAJ-4JUX	いすゞAJ-4JUX	いすゞAJ-4JUX	いすゞAJ-4JUX	三菱D04FR
定格出力 Kw(PS)	52	67(91)	67(91)	59(80)	67(91)	71(97)	74.9	69	69	69	73.4	69(93)
走行部												
走行速度(高速/低速) Km/h	5.4/3.6	5.5/3.8	5.5/3.8	5.2/3.6	5.5/3.7	5.6/3.4	5.6/3.4	5.5/3.6	5.5/3.4	5.5/3.3	5.5/3.3	5.6/3.4
登坂能力度(%)	35(70)	35(70)	35(70)	35(70)	35(70)	35(70)	35(70)	35(70)	35(70)	35(70)	35(70)	35(70)
接地圧 kg/cm <sup>2</sup>	0.40	0.40	0.41	0.42	0.46	0.40	0.43	0.38	0.39	0.43	0.43	0.42
機械寸法(輸送時)												
全長 mm	6,910	7,570	7,610	7,280	7,270	7,620	7,220	7,280	7,660	7,360	7,370	7,410
全幅 mm	2,490	2,490	2,490	2,490	2,490	2,500	2,490	2,490	2,490	2,490	2,490	2,490
全高 mm	2,860	2,825	2,830	2,820	2,910	2,820	2,770	2,740	2,740	2,740	2,790	2,820
燃料タンク容量 L	210	250	250	200	190	260	200	250	250	220	220	200
低騒音指定型	低騒音	低騒音	低騒音	低騒音	低騒音	超低騒音	超低騒音	低騒音	超低騒音	超低騒音	超低騒音	超低騒音
排出ガス規制対策型	オフロード	2次規制	オフロード	2次規制	オフロード	オフロード	オフロード	オフロード	オフロード	オフロード	オフロード	オフロード

保安用品  
A E D

ハウストイレ  
風呂シャワーユニット

什器・備品  
その他

ICT 建機・  
測量・計測機器他

バックホー  
(小型・大型)・  
アタッチメント

ホイールローダー  
ブルドーザー

トラックダンプ  
散水車・  
商用バン

発電機・  
溶接機・  
トランス

コンプレッサー

ポンプ・  
高圧洗浄機  
タイヤ洗浄機

高所作業車・  
橋梁点検車・  
ミニクレーン

仮設移動足場  
階段  
作業台

照明器具  
投光機

締めめ機械・  
アスファルト  
フィニッシャー

コンクリート  
打設関連機器  
ジェットヒーター

小型汎用機械  
他

敷設板・ゴムマット  
フラッシュ  
ベルトコンベアー

工場・倉庫  
関連機器

仮設機材  
仮設施工



# バックホー(0.7m<sup>3</sup>クラス)

土木建設工事の掘削・積込み作業に



作業範囲

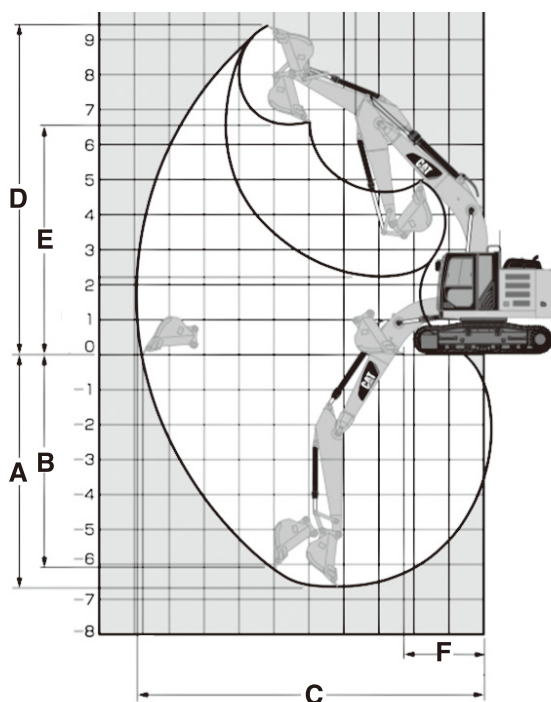

- 機体質量3トン未満の建設機械を運転する場合には、「車両系建設機械運転特別教育」の修了者に限られます。
- 機体質量3トン以上の建設機械を運転する場合には、「車両系建設機械運転技能講習」の修了者に限られます。

## 仕様

ハイブリッド

メーカー 型 式	CAT				日立建機					
	320D RR	320D	320E	ZH200A	ZX225US	ZX225USR	ZX200-3	ZX225USR-3	ZX200-5B	ZX225USR-5B
タ イ プ	汎用小旋回	標準	標準	標準	後方超小旋回	後方小旋回	標準	後方小旋回	標準	後方小旋回
運 転 質 量 Kg	22,800	20,300	20,800	20,100	23,000	22,300	19,800	22,300	19,800	23,200
バケット容量新JIS(旧JIS) m <sup>3</sup>	0.8(0.7)	0.8(0.7)	0.8(0.7)	0.8(0.7)	0.8(0.7)	0.8(0.7)	0.8(0.7)	0.8(0.7)	0.8(0.7)	0.8(0.7)
バケット幅(サイドカッター含む) mm	1,100	1,100	1,130	1,140	1,140	1,140	1,140	1,140	1,140	1,140
作業性能										
A最大掘削深さ mm	6,640	6,640	6,640	6,670	6,790	6,670	6,670	6,670	6,670	6,620
B最大垂直掘削深さ mm	6,050	6,050	6,050	5,990	5,920	5,990	5,990	5,990	5,990	5,810
C最大掘削半径 mm	9,940	9,940	9,940	9,920	10,010	9,920	9,920	9,920	9,920	10,110
D最大掘削高さ mm	9,410	9,410	9,410	10,040	11,100	10,040	10,040	10,040	10,040	11,230
E最大ダンプ高さ mm	6,570	6,570	6,570	7,180	8,190	7,180	7,180	7,180	7,180	8,290
Fフロント最小旋回半径 mm	3,660	3,660	3,660	3,180	2,300	3,180	3,180	3,180	3,180	2,380
最大掘削力[新JIS] kN(ton)	149(15.2)	149(15.2)	149	158(16.1)	151(15.4)	151(15.4)	143(15.7)	143(15.7)	143(15.7)	143(15.7)
エンジン										
型 式	CAT3066-E3T	CAT JDR-C6.4	CAT C6.6	いすゞAI-4HK1X	いすゞAA-6BGIT	いすゞAI-4HK1X	いすゞAI-4HK1X	いすゞAM-4HK1X	いすゞAM-4HK1X	いすゞAM-4HK1X
定 格 出 力 Kw(PS)	103(140)	103(140)	114(155)	122(166)	110(150)	122(166)	122(166)	122(166)	122(166)	122(166)
走行部										
走行速度(高速/低速) Km/h	5.5/3.5	5.5/3.5	5.6/3.5	5.5/3.5	5.3/3.3	5.5/3.3	5.5/3.5	5.5/3.5	5.5/3.5	5.5/3.5
登 坂 能 力 度(%)	35(70)	35(70)	35(70)	35(70)	35(70)	35(70)	35(70)	35(70)	35(70)	35(70)
接 地 圧 kPa/cf	0.54	0.48	0.49	0.46	0.53	0.51	0.45	0.51	0.48	0.53
機械寸法(輸送時)										
全 長 mm	8,770	9,460	9,530	9,660	8,920	8,850	9,520	8,850	9,660	8,970
全 幅 mm	2,800	2,800	2,800	2,860	2,810	2,860	2,800	2,860	2,800	2,800
全 高 mm	3,010	3,010	3,160	3,010	2,990	2,950	3,010	2,950	3,010	3,020
燃料タンク容量 L	284	410	410	400	270	320	400	320	400	380
低騒音指定型	超低騒音	超低騒音	超低騒音	超低騒音	低騒音	低騒音	超低騒音	超低騒音	超低騒音	超低騒音
排出ガス規制対策型	2次規制	オフロード	オフロード	オフロード	2次規制	オフロード	オフロード	オフロード	オフロード	オフロード

保安用品  
A E D

ハウス・トイレ  
風呂・シャワー・ユニット

什器・備品  
その他

ICT 建機・  
測量・計測機器他

バックホー  
(小型・大型)・  
アタッチメント

ホイールローダー  
ブルドーザー

トラックダンプ  
散水車・  
商用バン

発電機・  
溶接機・  
トランス

コンプレッサー

ポンプ・  
高圧洗浄機・  
タイヤ洗浄機

高所作業車・  
橋梁点検車・  
ミニクレーン

仮設移動足場  
階段  
作業台

照明器具  
投光機

締めめ機械・  
アスファルト  
フィニッシャー

コンクリート  
打設関連機器・  
ジェットブロー

小型汎用機械  
他

敷設板・ゴムマット  
ブラシキ  
ベルトコンベヤー

工場・倉庫  
関連機器

仮設機材・  
足場施工

# バックホー(0.7m<sup>3</sup>クラス)

土木建設工事の掘削・積込み作業に



SK200H-9

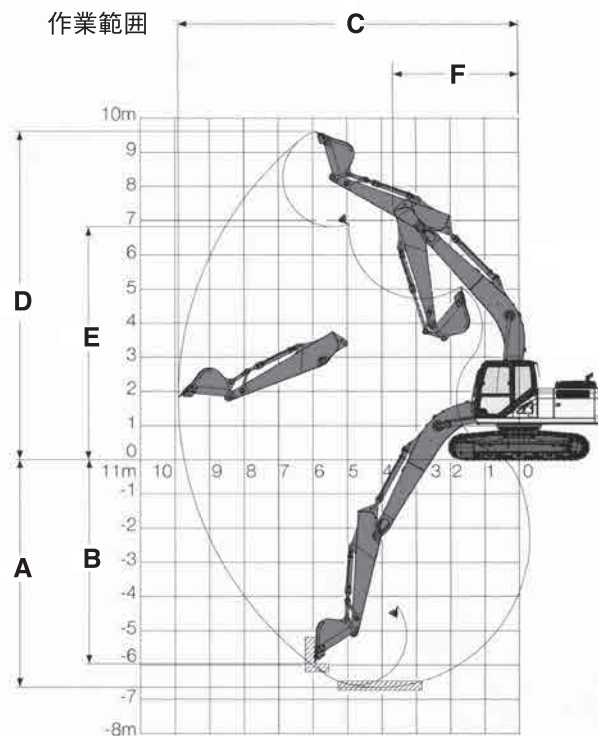

- 機体質量3トン未満の建設機械を運転する場合には、「車両系建設機械運転特別教育」の修了者に限られます。
- 機体質量3トン以上の建設機械を運転する場合には、「車両系建設機械運転技能講習」の修了者に限られます。

## 仕様

ハイブリッド

ハイブリッド

メーカー	加藤製作所	住友建機				コベルコ				
型式	HD820V	SH200-5	SH200-6	SH200HB-6	SK200-8	SK200-9	SK200H-9	SK225SR	SK225SR-3	SK225SR-5B
タイプ	標準	標準	標準	標準	標準	標準	標準	後方小旋回	後方小旋回	後方小旋回
運転質量 Kg	19,900	19,900	20,000	20,800	19,700	19,900	20,400	22,300	22,600	23,000
バケット容量 新JIS(旧JIS) m <sup>3</sup>	0.8(0.7)	0.8(0.7)	0.9(0.8)	0.9(0.8)	0.8(0.7)	0.8(0.7)	0.8(0.7)	0.8(0.7)	0.8(0.7)	0.8(0.7)
バケット幅(サイドカッター含む) mm	1,130	1,130	1,230	1,230	1,160	1,160	1,160	1,160	1,159	1,160
作業性能										
A最大掘削深さ mm	6,700	6,650	6,650	6,650	6,700	6,700	6,700	6,590	6,580	6,580
B最大垂直掘削深さ mm	5,870	5,960	5,960	5,960	6,100	6,100	6,100	5,960	5,950	5,950
C最大掘削半径 mm	9,910	9,900	9,900	9,900	9,900	9,730	9,730	9,710	9,700	9,700
D最大掘削高さ mm	9,760	9,610	9,610	9,610	9,720	9,720	9,720	10,570	10,580	10,580
E最大ダンプ高さ mm	6,830	6,810	6,810	6,810	6,680	6,910	6,910	7,700	7,710	7,710
Fフロント最小旋回半径 mm	3,460	3,600	3,660	3,660	3,540	3,540	3,540	2,340	2,340	2,370
最大掘削力[新JIS] kN(ton)	150.0	152(14.9)	142	142.0	143(14.5)	143(157)	143(157)	120(11.8)	120(132)	120(132)
エンジン										
型式	三菱4M50-TLE3A	いすゞAI-4HKIX	いすゞAM-4HKIX	いすゞAM-4HKIX	日野JO5E-TA	日野JO5E-TJ	日野JO5E-TJ	日野JO5E	日野JO5E-TJ	日野JO5E-UM
定格出力 Kw(PS)	112.5(153)	117.3(159)	119.3	119	114(155)	117(159)	117(159)	114(155)	117(159)	119(162)
走行部										
走行速度(高速/低速) Km/h	5.5/3.6	5.6/3.4	5.6/3.4	5.6/3.4	6.0(3.6)	6.0(3.6)	5.2(3.1)	6.0(3.6)	6.0(3.6)	5.8(3.5)
登坂能力度(%)	35(70)	35(70)	35(70)	35(70)	35(70)	35(70)	35(70)	35(70)	35(70)	35(70)
接地圧 kgf/cm <sup>2</sup>	0.44	0.49	0.42	0.51	0.48	0.46	0.50	0.55	0.52	0.53
機械寸法(輸送時)										
全長 mm	9,450	9,400	9,380	9,380	9,450	9,560	9,560	8,690	8,690	8,690
全幅 mm	2,820	2,800	2,800	2,800	2,800	2,800	2,800	2,800	2,800	2,800
全高 mm	2,910	2,970	3,000	3,000	3,030	3,070	3,070	3,110	3,130	3,130
燃料タンク容量 L	420	410	410	410	370	370	370	300	330	330
低騒音指定型	低騒音	超低騒音	超低騒音	超低騒音	超低騒音	超低騒音	超低騒音	超低騒音	超低騒音	超低騒音
排出ガス規制対策型	オフロード	オフロード	オフロード	オフロード	オフロード	オフロード	オフロード	オフロード	オフロード	オフロード

保安用品  
A E D

ハウストイレ  
配給シカーユニット

什器・備品  
その他

ICT建機  
測量・計測機器他

バックホー  
(小型・大型)・  
アタッチメント

ホイールローダー  
ブルドーザー

トラックダンプ  
散水車  
商用バン

発電機  
溶接機  
トランス

コンプレッサー

ポンプ  
高圧洗浄機  
タイヤ洗浄機

高所作業車  
橋梁点検車  
ミニクレーン

仮設移動足場  
階段  
作業台

照明器具  
投光機

締固め機械  
アスファルト  
フィニッシャー

コンクリート  
打設関連機器  
ジェットヒーター

小型汎用機械  
他

敷設板  
ゴムマット  
フラッシュ  
ベルトコンベアー

工場・倉庫  
関連機器

仮設機材  
仮設機材  
現場施工

# クレーン仕様 作業半径別定格荷重表

機種別作業半径別定格荷重表一覧です

●クレーン作業する場合はショベルの運転資格以外に右記運転資格が必要です。

作業項目	吊り上荷重	
	0.5トン以上1トン未満	1トン以上5トン未満
クレーン作業の場合	特別教育	小型移動式クレーン運転技能講習
玉掛け作業の場合	特別教育	玉掛け技能講習

クボタ											
U-30-3S		U-30-5		U-30-6		U-35-3S		U-35-5		U-35-6	
作業範囲	定格荷重	作業範囲	定格荷重	作業範囲	定格荷重	作業範囲	定格荷重	作業範囲	定格荷重	作業範囲	定格荷重
4.3m	0.24t	4.3m	0.24t	4.1m	0.24t	4.6m	0.31t	4.6m	0.31t	4.4m	0.32t
4.0m	0.26t	4.0m	0.26t	4.0m	0.26t	4.5m	0.32t	4.5m	0.32t	4.0m	0.38t
3.5m	0.32t	3.5m	0.32t	3.5m	0.32t	4.0m	0.38t	4.0m	0.38t	3.5m	0.48t
3.0m	0.40t	3.0m	0.40t	3.0m	0.40t	3.5m	0.47t	3.5m	0.47t	3.1m	0.56t
2.5m	0.50t	2.5m	0.50t	2.9m	0.43t	3.0m	0.59t	3.2m	0.54t	3.0m	0.58t
2.1m以下	0.60t	2.0m以下	0.90t	2.5m	0.53t	2.7m以下	0.70t	3.0m	0.59t	2.5m	0.76t
-	-	-	-	2.0m	0.76t	-	-	2.5m	0.77t	2.2m以下	0.90t
-	-	-	-	1.95m以下	0.96t	-	-	2.3m以下	0.90t	-	-

クボタ									
U-40-3S		U-40-6		U-50-3S		U-50-5		U-55-6	
作業範囲	定格荷重	作業範囲	定格荷重	作業範囲	定格荷重	作業範囲	定格荷重	作業範囲	定格荷重
5.0m	0.31t	5.0m	0.32t	5.3m	0.35t	5.3m	0.35t	5.3m	0.37t
4.5m	0.36t	4.5m	0.38t	5.0m	0.37t	5.0m	0.37t	5.0m	0.41t
4.0m	0.44t	4.0m	0.46t	4.5m	0.43t	4.5m	0.43t	4.5m	0.50t
3.5m	0.55t	3.5m	0.57t	4.0m	0.53t	4.0m	0.53t	4.0m	0.61t
3.0m	0.69t	3.0m	0.73t	3.5m	0.65t	3.7m	0.60t	3.7m	0.69t
2.5m以下	0.90t	2.6m以下	0.90t	3.0m	0.84t	3.5m	0.65t	3.5m	0.75t
-	-	-	-	2.9m以下	0.90t	3.0m	0.84t	3.1m以下	0.90t
-	-	-	-	-	-	2.9m以下	0.90t	-	-

クボタ											
RX306		RX403		RX405		RX406		RX503		RX505	
作業範囲	定格荷重	作業範囲	定格荷重	作業範囲	定格荷重	作業範囲	定格荷重	作業範囲	定格荷重	作業範囲	定格荷重
3.8m	0.24t	4.2m	0.34t	4.2m	0.34t	4.2m	0.33t	4.9m	0.44t	4.9m	0.44t
3.5m	0.25t	4.0m	0.36t	4.0m	0.36t	4.0m	0.34t	4.5m	0.47t	4.5m	0.47t
3.0m	0.31t	3.5m	0.44t	3.5m	0.44t	3.5m	0.42t	4.0m	0.56t	4.0m	0.56t
2.6m	0.37t	3.0m	0.56t	3.0m	0.55t	3.0m	0.52t	3.5m	0.69t	3.5m	0.59t
2.5m	0.39t	2.5m	0.72t	2.9m	0.59t	2.9m	0.54t	3.0m以下	0.90t	3.4m	0.64t
2.0m	0.58t	2.4m以下	0.80t	2.5m	0.72t	2.5m	0.69t	-	-	3.0m以下	0.90t
1.6m以下	0.90t	-	-	2.2m以下	0.90t	2.1m以下	0.90t	-	-	-	-

加藤製作所		コベルコ		CAT					
HD308US		SK80H-2		308C SR		308C CR		308D CR	
作業範囲	定格荷重	作業範囲	定格荷重	作業範囲	定格荷重	作業範囲	定格荷重	作業範囲	定格荷重
5.5m	0.6t	5.5m	0.5t	5.42m	0.8t	5.46m	0.8t	5.46m	0.8t
5m	0.7t	5.0m	0.5t	5.0m	0.9t	5.0m	0.9t	5.0m	0.9t
4m	1.1t	4.5m	0.7t	4.5m	1.0t	4.5m	1.1t	4.5m	1.1t
3m	1.7t	4.0m	0.8t	4.0m	1.3t	4.0m	1.3t	4.0m	1.3t
2m	2.5t	3.5m	1.0t	3.5m	1.6t	3.5m	1.7t	3.5m	1.7t
1m	2.5t	3.0m	1.2t	3.35m以下	1.7t	3.5m以下	1.7t	3.5m以下	1.7t
-	-	2.5m	1.4t	-	-	-	-	-	-

日立建機		コベルコ				住友			
ZX75US-3		ZX75US-5B		SK75SR-3		SK80UR-6		SH75X-6A	
作業範囲	定格荷重	作業範囲	定格荷重	作業範囲	定格荷重	作業範囲	定格荷重	作業範囲	定格荷重
5.5m	0.7t	5.5m	0.7t	5.5m	0.6t	5.5m	0.5t	5.5m	0.8t
4.5m	1.0t	4.5m	1.0t	4.5m	0.8t	4.0m	0.8t	3.4m以下	1.7t
4.0m	1.2t	4.0m	1.2t	4.0m	0.9t	3.5m	1.0t	-	-
3.5m	1.4t	3.5m	1.4t	3.5m	1.1t	3.0m	1.5t	-	-
2.7m以下	1.7t	3.0m以下	1.7t	3.0m以下	1.7t	2.5m以下	1.7t	-	-

日立建機		コベルコ				住友			
ZX75US-3		ZX75US-5B		SK75SR-3		SK80UR-6		SH75X-6A	
作業範囲	定格荷重	作業範囲	定格荷重	作業範囲	定格荷重	作業範囲	定格荷重	作業範囲	定格荷重
5.5m	0.7t	5.5m	0.7t	5.5m	0.6t	5.5m	0.5t	5.5m	0.8t
4.5m	1.0t	4.5m	1.0t	4.5m	0.8t	4.0m	0.8t	3.4m以下	1.7t
4.0m	1.2t	4.0m	1.2t	4.0m	0.9t	3.5m	1.0t	-	-
3.5m	1.4t	3.5m	1.4t	3.5m	1.1t	3.0m	1.5t	-	-
2.7m以下	1.7t	3.0m以下	1.7t	3.0m以下	1.7t	2.5m以下	1.7t	-	-

# クレーン仕様 作業半径別定格荷重表

機種別作業半径別定格荷重表一覧です

●クレーン作業する場合はショベルの運転資格以外に右記運転資格が必要です。

作業項目	吊り上荷重	
	0.5トン以上1トン未満	1トン以上5トン未満
クレーン作業の場合	特別教育	小型移動式クレーン運転技能講習
玉掛け作業の場合	特別教育	玉掛け技能講習

日立建機													
ZX125US		ZX135US		ZX110-3		ZX120-3		ZX120-5		ZX135US-3		ZX135US-5B	
作業範囲	定格荷重	作業範囲	定格荷重	作業範囲	定格荷重	作業範囲	定格荷重	作業範囲	定格荷重	作業範囲	定格荷重	作業範囲	定格荷重
7.0m	0.8t	7.2m	1.0t	6.6m	1.0t	7.2m	1.1t	7.2m	1.1t	7.3m	1.1t	7.3m	1.1t
6.5m	0.8t	7.0m	1.0t	6.0m	1.1t	6.0m	1.3t	6.0m	1.4t	6.0m	1.5t	6.0m	1.4t
6.0m	0.9t	6.5m	1.1t	5.0m	1.6t	5.0m	1.9t	5.0m	1.9t	5.0m	2.0t	5.0m	1.9t
5.5m	1.1t	6.0m	1.3t	4.0m	2.3t	4.0m	2.7t	4.0m	2.7t	4.0m以下	2.9t	4.0m以下	2.9t
5.0m	1.4t	5.5m	1.5t	3.4m以下	2.9t	3.8m以下	2.9t	3.8m以下	2.9t	—	—	—	—
4.5m	1.8t	5.0m	1.8t	—	—	—	—	—	—	—	—	—	—
4.0m	2.2t	4.5m	2.1t	—	—	—	—	—	—	—	—	—	—
3.5m	2.7t	4.0m	2.5t	—	—	—	—	—	—	—	—	—	—
3.3m	2.9t	3.5m	2.9t	—	—	—	—	—	—	—	—	—	—

CAT				住友				コベルコ			
313C CR		313D CR		SH120-5		SH135X-6		SK135SR-2		SK135SR-3	
作業範囲	定格荷重	作業範囲	定格荷重	作業範囲	定格荷重	作業範囲	定格荷重	作業範囲	定格荷重	作業範囲	定格荷重
7.3m	1.0t	7.3m	1.0t	7.2m	1.1t	7.2m	1.0t	7.3m	0.9t	7.3m	0.9t
7.0m	1.0t	7.0m	1.0t	3.8m以下	2.9t	3.8m以下	2.9t	6.0m	1.3t	6.0m	1.3t
6.5m	1.2t	6.5m	1.2t	—	—	—	—	5.0m	1.7t	5.0m	1.7t
6.0m	1.4t	6.0m	1.4t	—	—	—	—	4.0m	2.5t	4.0m	2.4t
5.5m	1.6t	5.5m	1.6t	—	—	—	—	3.5m以下	2.9t	3.5m以下	2.9t
5.0m	1.8t	5.0m	1.8t	—	—	—	—	—	—	—	—
4.5m	2.1t	4.5m	2.1t	—	—	—	—	—	—	—	—
4.0m	2.6t	4.0m	2.6t	—	—	—	—	—	—	—	—
3.75m以下	2.9t	3.75m以下	2.9t	—	—	—	—	—	—	—	—

住友						日立									
SH200-5		SH200HB-6		SH200-6		ZX200-3		ZX200-5B		ZX225USR		ZX225USR-3		ZX225USR-5B	
作業範囲	定格荷重	作業範囲	定格荷重	作業範囲	定格荷重	作業範囲	定格荷重	作業範囲	定格荷重	作業範囲	定格荷重	作業範囲	定格荷重	作業範囲	定格荷重
8.6m	1.6t	8.6m	1.6t	8.6m	1.6t	8.7m	1.7t	8.7m	1.7t	8.7m	1.7t	8.7m	1.7t	8.9m	1.6t
8.0m	1.8t	6.0m	2.9t	6.0m	2.9t	8.5m	1.7t	8.0m	1.9t	8.5m	1.7t	8.0m	1.8t	8.0m	1.8t
7.0m	2.3t	—	—	—	—	8.0m	1.8t	7.0m	2.3t	8.0m	1.8t	7.0m	2.2t	7.0m	2.3t
6.3m	2.7t	—	—	—	—	7.5m	2.0t	6.0m以下	2.9t	7.5m	2.0t	6.0m以下	2.9t	6.0m以下	2.9t
6m以下	2.9t	—	—	—	—	7.0m	2.2t	—	—	7.0m	2.2t	—	—	—	—
—	—	—	—	—	—	6.5m	2.5t	—	—	6.5m	2.5t	—	—	—	—
—	—	—	—	—	—	6.0m以下	2.9t	—	—	6.0m	2.9t	—	—	—	—

CAT				加藤製作所		コベルコ							
320D RR		320E		HD820V		SK200-8		SK200(H)-9		SK225SR		SK225SR-3	
作業範囲	定格荷重	作業範囲	定格荷重	作業範囲	定格荷重	作業範囲	定格荷重	作業範囲	定格荷重	作業範囲	定格荷重	作業範囲	定格荷重
8.68m	1.9t	8.7m	1.9t	8.6m	1.7t	8.6m	1.7t	8.6m	1.7t	8.6m	1.7t	8.5m	1.7t
8.5m	1.9t	6.7m以下	2.9t	8.0m	1.9t	8.0m	1.8t	8.0m	1.9t	8.0m	1.8t	8.0m	1.8t
8.0m	2.0t	—	—	7.0m	2.3t	7.0m	2.3t	7.0m	2.3t	7.0m	2.3t	7.0m	2.3t
7.5m	2.3t	—	—	6.0m以下	2.9t	6.0m以下	2.9t	6.0m以下	2.9t	6.0m以下	2.9t	6.0m以下	2.9t
7.0m	2.5t	—	—	—	—	—	—	—	—	—	—	—	—
6.5m以下	2.9t	—	—	—	—	—	—	—	—	—	—	—	—

- 保安用品  
A E D
- ハウストイレ  
風笛・ワイヤレス
- 什器・備品  
その他
- ICT建機  
測量・計測機器他
- バックホー  
(小型・大型)・  
アタッチメント
- ホイールローダー  
ブルドーザー
- トラックダンプ  
散水車・  
商用バン
- 発電機・  
溶接機・  
トランス
- コンプレッサー
- ポンプ・  
高圧洗浄機・  
タイヤ洗浄機
- 高所作業車・  
橋梁点検車・  
ミニクレーン
- 仮設移動足場  
階段  
作業台
- 照明器具  
投光機
- 締めめ機械・  
アスファルト  
フィニッシャー
- コンクリート  
打設関連機器  
ジェットヒーター
- 小型汎用機械  
他
- 熱鉄板ゴムマツ  
フランキ  
ベルトコンベアー
- 工場・倉庫  
関連機器
- 仮設機材・  
足場施工

## 法面バケット

法面作業専用

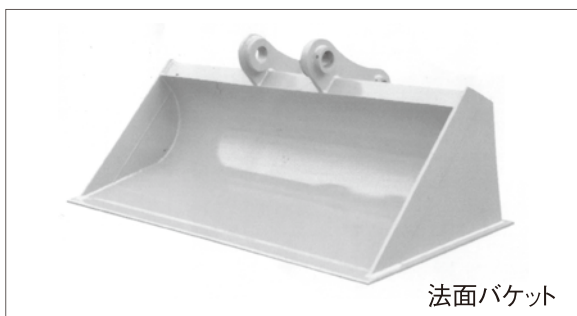

## ■仕様

取付ショベル・クラス (㎡)	バケット幅 (mm)
ミニショベル	450~1,000
0.25	1,000~1,500
0.45	1,800
0.7	2,200

## 細掘バケット

管工事・側溝掘り等の狭巾掘削作業に



## ■仕様

取付ショベル・クラス (㎡)	バケット幅 (mm)
ミニショベル	300~450
0.25	410~550
0.45	600~800

## スケルトンバケット

残土のガラ取り等のふるい分け作業に



- 3tクラスミニショベル用
- 0.25㎡、0.45㎡、0.7㎡ ショベル用

## 草刈機

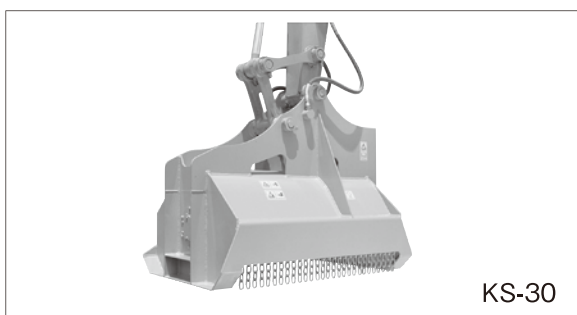

## ■仕様

メーカー	タグチ工業			MSC		
名称	クサカルゴン			ブッシュマン		
型式	KS-30			KF-20		
取付ショベル形式	U-30	U-35	U-40	U-30	U-35	U-40
全長	mm 1,035			mm 840		
全高	mm 885			mm 750		
全幅	mm 660			mm 840		
刈幅	mm 850			mm 640		
刈高	mm 50			-		
爪枚数	18			4		
質量	Kg 300			Kg 150		

保安用品  
A E Dハウス・トイレ  
風呂・シャワーユニット什器・備品  
その他ICT 建機・  
測量・計測機器他バックホー  
(小型・大型)・  
アタッチメントホイールローダー  
ブルドーザートラック・タンク  
散水車・  
商用バン発電機・  
溶接機・  
トランス

コンプレッサー

ポンプ・  
高圧洗浄機・  
タイヤ洗浄機高所作業車・  
橋梁点検車・  
ミニクレーン仮設移動足場  
階段  
作業台照明器具  
投光機締固め機械・  
アスファルト  
フィニッシャーコンクリート  
打設関連機器・  
ジェットヒーター小型汎用機械  
他敷設板・ゴムマット  
ブラシキ  
バルトコンパア工場・倉庫  
関連機器仮設機材・  
足場施工

HARASHO RENTAL

## 油圧ブレーカー

小型から大型までバリエーションを充実させました

- ①機体質量3t未満に装着した場合 解体用の特別教育が必要です。  
 ②機体質量3t以上に装着した場合 解体用の技能講習が必要です。



PH-2



GHE-10

メーカー名	NPK						
型式	H-06X	H-08X	H-2XA	H-2XE	H-3XE	H-4XE	H-7X
取付 ショベル 形式又はm <sup>3</sup>	U-008 U-10	U-15 U-17 U-20	U-30 U-35	U-30 U-35	U-40 U-50	0.25	0.45
打 撃 数 b.p.m	420~ 640	450~ 750	450~ 825	500~ 800	680~ 850	400~ 750	400~ 570
全長(チゼル付) mm	981	984	1,261	1,261	1,364	1,644	1,781
総質量(チゼル・ブラケット付) kg	84	100	200	200	320	513	940

メーカー名	NPK						
型式	E-106	E-201	E-203	E-204	E-205	E-207	E-213
取付 ショベル 形式又はm <sup>3</sup>	U-008 U-10	U-15 U-17 U-20	U-30 U-35	U-40 U-50	0.25	0.45	0.7
打 撃 数 b.p.m	900~ 1,200	500~ 1,200	560~ 1,200	530~ 1,200	430~ 1,050	500~ 840	480~ 590
全長(チゼル付) mm	832	1,072	1,299	1,436	1,679	1,934	2,525
総質量(チゼル・ブラケット付) kg	47	96	195	335	480	840	1,600

メーカー名	NPK												
型式	GH-06	GH-07	GH-1	GH-2	GHE2	GH-3	GH-4	GHE-4	GH-6	GH-9	GHE9	GH-10	GHE-10
取付 ショベル 形式又はm <sup>3</sup>	U-10	U-15 U-17	U-17 U-20	U-30 U-35	U-30 U-35	U-40 U-50	0.25	0.25	0.45	0.7	0.7	0.7	0.7
打 撃 数 b.p.m	480~ 1,200	500~ 1,200	550~ 1,100	500~ 1,200	500~ 1,200	500~ 1,150	400~ 1,000	400~ 1,000	450~ 800	500~ 650	500~ 650	430~ 550	430~ 550
全長(チゼル付) mm	1,025	1,065	1,200	1,290	1,330	1,415	1,680	1,775	1,950	2,341	2,565	2,521	2,650
総質量(チゼル・ブラケット付) kg	83	94	147	190	250	311	472	555	863	1,410	1,620	1,560	1,840

メーカー名	NPK				
型式	PH-07	PH-1	PH-2	PH-3	PH-4
取付 ショベル 形式又はm <sup>3</sup>	U-15 U-17 U-20	U-20	U-30 U-35	U-40	0.25
打 撃 数 b.p.m	450~ 1,300	550~ 1,100	500~ 1,200	500~ 1,150	400~ 1,000
全長(チゼル付) mm	1,000	1,120	1,220	1,370	1,560
総質量(チゼル・ブラケット付) kg	95	150	180	315	435

保安用品  
A E Dハウストイレ  
風呂シャワーユニット什器・備品  
その他ICT 建機・  
測量・計測機器他バックホー  
(小型・大型)・  
アタッチメントホイールローダ  
ブルドーザキャブトラックダンプ  
散水車・  
商用バン発電機・  
溶接機・  
トランス

コンプレッサ

ポンプ・  
高圧洗浄機  
タイヤ洗浄機高所作業車・  
橋梁点検車・  
ミニクレーン仮設移動足場  
階段  
作業台照明器具  
投光機締めめ機械・  
アスファルト  
フィニッシャーコンクリート  
打設関連機器  
ジェットヒーター小型汎用機械  
他熱鉄板ゴムマフ  
フラシキ  
ベルトコンバアー工場・倉庫  
関連機器仮設機材・  
足場施工

HARASHO RENTAL

# 油圧式フォーククロー(チルトタイプ)

チルト機能を有するため木造家屋の解体や、木材の積込み・整理作業に最適です

- ①機体質量3t未満に装着した場合 解体用の特別教育が必要です。
- ②機体質量3t以上に装着した場合 解体用の技能講習が必要です。

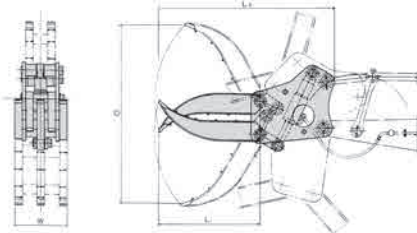

## 仕様

メーカー		飯田鉄工		MAC		
型 式		HS-30L	HS-150L	MT-20	MT-60	MT-120
取付ジョベル・クラス形式	m <sup>3</sup>	U-15 U-17	U-30 U-35	2~3	5~7	12~15
最大開口幅	O mm	710	1,030	1,350	1,750	2,300
全 長	L2 mm	—	—	1,020	1,390	1,750
全 幅	W mm	262	391	300	410	600
下 爪 長 さ	L1 mm	—	—	590	830	1,050
質 量	kg	57	200	130	300	550

# フォーククロー

木造物の解体や、木材の積込み・整理作業に

- ①機体質量3t未満に装着した場合 解体用の特別教育が必要です。
- ②機体質量3t以上に装着した場合 解体用の技能講習が必要です。

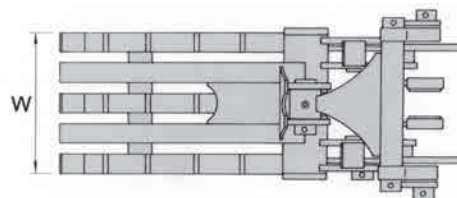
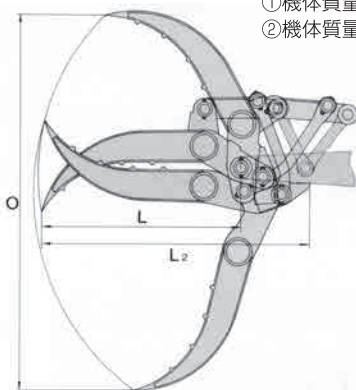

## 仕様

メーカー	MAC													
型 式	SP3-15	HT-15	SP3-20	SP3-30	MDP-30	SP3-40	HT-40	SP3-60	MDP-60	SP3-120	HT-120	MDP-120	SP3-200	
取付ジョベル・クラス形式	m <sup>3</sup>	U-15 U-17	U-15	U-20	U-30 U-35	U-30 U-35	U-40 U-50	U-40 U-50	0.25	0.25	0.45	0.45	0.45	0.7
最大開口幅	O mm	1,000	800	1,150	1,300	1,230	1,570	1,310	1,830	1,695	2,420	2,025	2,145	2,690
全 長	L2 mm	620	600	710	840	1,010	980	965	1,170	1,390	1,490	1,500	1,755	1,740
下 爪 幅	W mm	255	246	326	335	335	430	430	490	414	630	629	556	800
下 爪 長 さ	L1 mm	500	495	575	660	590	770	755	930	805	1,220	1,190	1,030	1,410
質 量	kg	50	45	85	90	120	130	160	210	310	400	360	570	880
他		2点式	2点式	2点式	2点式	3点式	2点式	2点式	2点式	3点式	2点式	2点式	3点式	2点式

メーカー	飯田鉄工						YUTANI			MARUJUN			
型 式	S-40L	α-60L	α-80L	α-250L	α-400L	α-700L	GT60	GT120	GT200	IFZ-70S	IFZ-120S	IFZ-200S	
取付ジョベル・クラス形式	m <sup>3</sup>	U-15 U-17	U-20	U-30 U-35	0.25	0.45	0.7	0.25	0.45	0.7	0.25	0.45	0.7
最大開口幅	O mm	900	890	1,050	1,600	1,800	2,130	1,680	1,910	2,305	1,640	1,800	2,450
全 長	L2 mm	—	—	—	—	—	—	—	—	—	1,330	1,415	1,820
下 爪 幅	W mm	272	332	355	498	636	750	475	560	695	580	700	810
下 爪 長 さ	L1 mm	—	—	—	—	—	—	905	1,030	1,260	995	1,050	1,350
質 量	kg	55	91	110	320	620	950	370	600	1,130	290	474	742
他		3点式	2点式	2点式	2点式	2点式	2点式	3点式	3点式	3点式	2点式	2点式	2点式

保安用品  
A E D

ハウストイレ  
風呂シャワーユニット

什器・備品  
その他

ICT 建機・  
測量・計測機器他

バックホー  
(小型・大型)・  
アタッチメント

ホイールローダー  
ブルドーザーキャブ

トラックダンプ  
散水車・  
商用バン

発電機・  
溶接機・  
トランス

コンプレッサー

ポンプ・  
高圧洗浄機・  
タイヤ洗浄機

高所作業車・  
橋梁点検車・  
ミニクレーン

仮設移動足場  
階段  
作業台

照明器具  
投光機

締めめ機械・  
アスファルト  
フィニッシャー

コンクリート  
打設関連機器・  
ジェットヒーター

小型汎用機械  
他

敷設板・ゴムマット  
ブラシキ  
ベルトコンベアー

工場・倉庫  
関連機器

仮設機材・  
足場施工

## 圧碎機

全旋回式なので破砕物がどの方向にあっても作業が可能

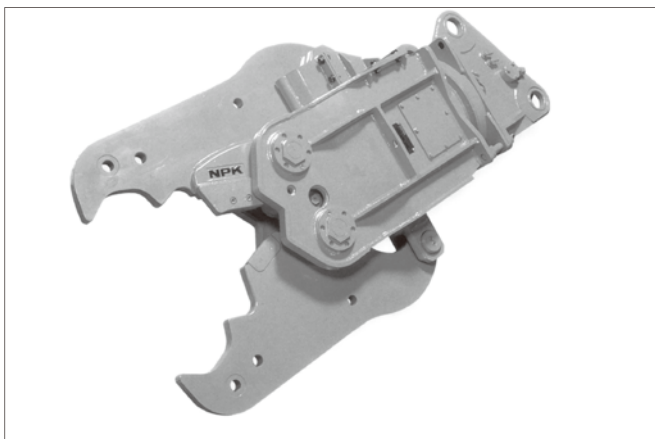

- ①機体質量3t未満に装着した場合 解体用の特別教育が必要です。  
②機体質量3t以上に装着した場合 解体用の技能講習が必要です。

### 仕様

メーカー	MAC	NPK							
型 式	RD-10	X-1	X-3A	S-3X	X-7A	S-7XC	S-16XC	S-23XC	
取付ショベル・クラス形 m <sup>3</sup>	U-10	U-15	U-30 U-35	U-30 U-35	0,25	0,25	0,45	0,7	
破 碎 力 KN	180	240	320	294	490	431	710	890	
全 長 mm	725	912	1,161	1,045	1,548	1,769	2,303	2,620	
全 幅 mm	440	560	711	575	1,032	938	1,310	1,481	
最大開口幅 mm	230	260	350	350	550	550	850	1,020	
質 量 kg	70	115	290	275	660	700	1,530	2,240	

## 鉄骨切断機

鉄骨解体、スクラップ作業に最適

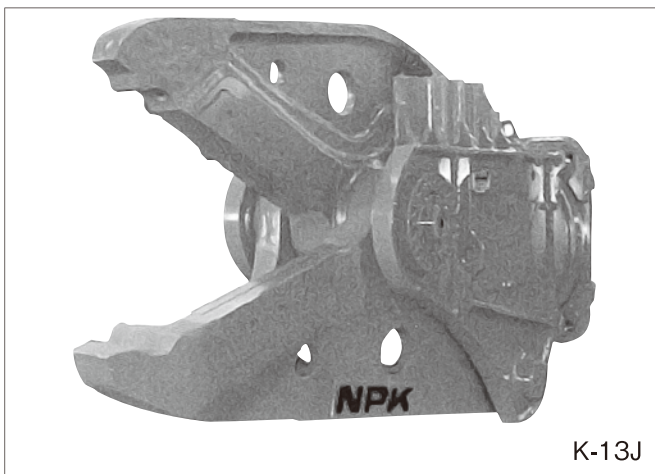

K-13J

- ①機体質量3t未満に装着した場合 解体用の特別教育が必要です。  
②機体質量3t以上に装着した場合 解体用の技能講習が必要です。

### 仕様

メーカー	NPK	
型 式	K-7J	K-13J
取 付 シ ョ ベ ル m <sup>3</sup>	0,25	0,45
切 断 力 KN	1,290	2,500
最 大 開 口 幅 mm	530	530
質 量 kg	695	1,400

## ショベル内装解体機

“つまむ”と“切る”が可能なアタッチメント

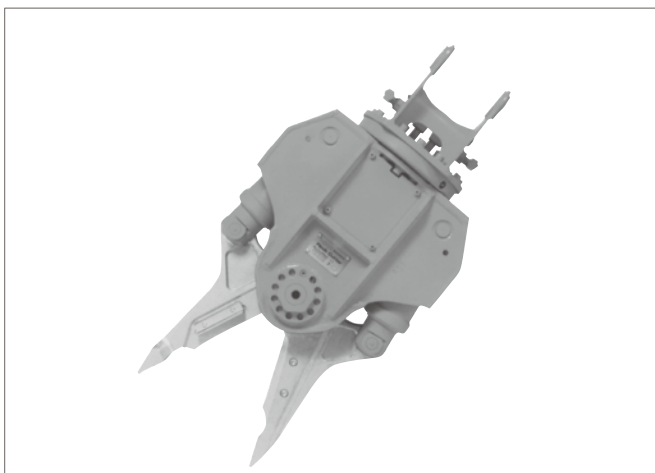

- ①機体質量3t未満に装着した場合 解体用の特別教育が必要です。  
②機体質量3t以上に装着した場合 解体用の技能講習が必要です。

- 360度フリー旋回だから、破砕対象物がどの方向にあっても作業可能
- 薄いシートから30mmのアンクルまでらくらく切断
- つまみやすい形状で、対象物をらくらく分別

### 仕様

メーカー	NPK	
型 式	Z-1	Z-3
取付ショベル・クラス	1.5~1.7	3.0~3.5
先 端 出 力 tonf	5.6	12
最 大 開 口 幅 mm	304	420
質 量 kg	110	280

保安用品  
A E D

ハウストイレ  
風笛シャワーユニット

什器・備品  
その他

ICT 建機・  
測量・計測機器他

バックホー  
(小型・大型)・  
アタッチメント

ホイールローダー  
ブルドーザー

トラックダンプ  
散水車・  
商用パン

発電機・  
溶接機・  
トランス

コンプレッサー

ポンプ・  
高圧洗浄機・  
タイヤ洗浄機

高所作業車・  
橋梁点検車・  
ミニクレーン

仮設移動足場  
階段  
作業台

照明器具  
投光機

締めめ機械・  
アスファルト  
フィニッシャー

コンクリート  
打設関連機器・  
ジェットヒーター

小型汎用機械  
他

敷設ゴムマット  
フラッシュ  
ベルトコンベアー

工場・倉庫  
関連機器

仮設機材・  
足場施工

HARASHO RENTAL



## コンクリート ハツリ機

橋脚・ダム法面・トンネル・放水路等のチッピング作業に



### 取付ショベル・クラス(m<sup>3</sup>)0.25

(コンクリート圧縮強度250kg/cm<sup>2</sup>)

#### ■仕様

メーカー		栗田さく岩機	
型 式		KA-200	
ハンマー質量	kg	300	
ブラケット質量	kg	160	
打 撃 数	blow/min	1,600	
空 気 消 費 量	m <sup>3</sup> /min	7	
チゼル径(φ)×本数		70×6	
チゼル束径	φmm	234	
使用空気圧力	kg/cm <sup>2</sup>	5	
能力 m <sup>3</sup> /時	削り深さ	5 mm	70
		10 mm	43
		30 mm	11
		60 mm	4.3
集 塵 機 構		有	

## 床面はがし機

内装改築作業におけるフローリング、カーペット、タイル等のはがし作業に



#### ■仕様

メーカー	NPK	
	Y-1	Y-2S
型 式	Y-1	Y-2S
取付ショベル型式	U-10	U-15
起 振 力	ton	0.5
最高使用油圧	kgf/cm <sup>2</sup>	140
本 体 質 量	kg	70
		134

## アスファルト切削機

道路の補修工事におけるアスファルトのハツリ作業に。大型切削機の補助や、歩道、マンホール周りの小規模工事に最適です。

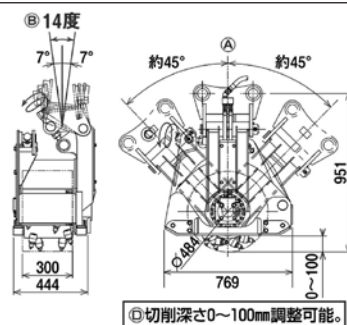
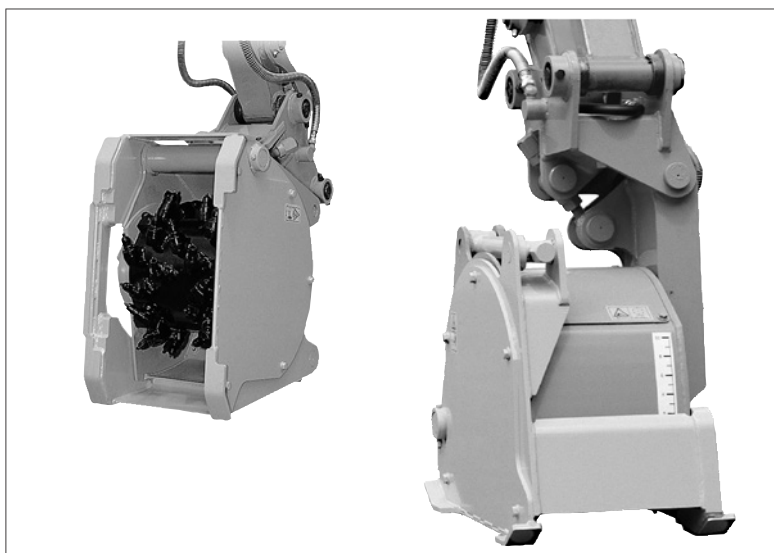

#### ■仕様

型 式		ES-30
本体クラスの目安	ton	3~5
回 転 数	rpm	120 (50L/min時)
切 削 幅	mm	300
切 削 深 さ	mm	0~100
質 量	kg	380

保安用品

A E D

ハウス・トイレ

風防・シャワー・ユニット

什器・備品

その他

ICT 建機・

測量・計測機器他

バックホー

(小型・大型)・

アタッチメント

ホイールローダ

ブルドーザー

トラック・ダンプ

散水車・

商用バン

発電機・

溶接機・

トランス

コンプレッサー

ポンプ・

高圧洗浄機・

タイヤ洗浄機

高所作業車・

橋梁点検車・

ミニクレーン

仮設移動足場

階段

作業台

照明器具

投光機

締固め機械・

アスファルト

フィニッシャー

コンクリート

打設関連機器・

ジェットヒーター

小型汎用機械

他

敷設板・ゴムマット

ブラシキ

バルコンカバー

工場・倉庫

関連機器

仮設機材・

足場施工

HARASHO RENTAL

## グラップル

木材のハンドリングや積み込み作業をスピーディーに処理



## 仕様

メーカー		南星機械	イワフジ工業	南星機械	
型式		BHS10GMR-6	GS-65LJV	BHS10GMR-4	A45ML1
取付ショベルクラス	m <sup>3</sup>	0.25	0.25	0.45	0.45
全高	mm	1,375	1,550	1,555	1,615
最大開き幅	mm	1,720	1,625	1,920	1,920
最小掴み径	mm	120	115	120	120
定格荷重	kN	19.6	14.7	29.4	27.3
質量	kg	470	520	800	770

## ザウルス

1台で3つの働き

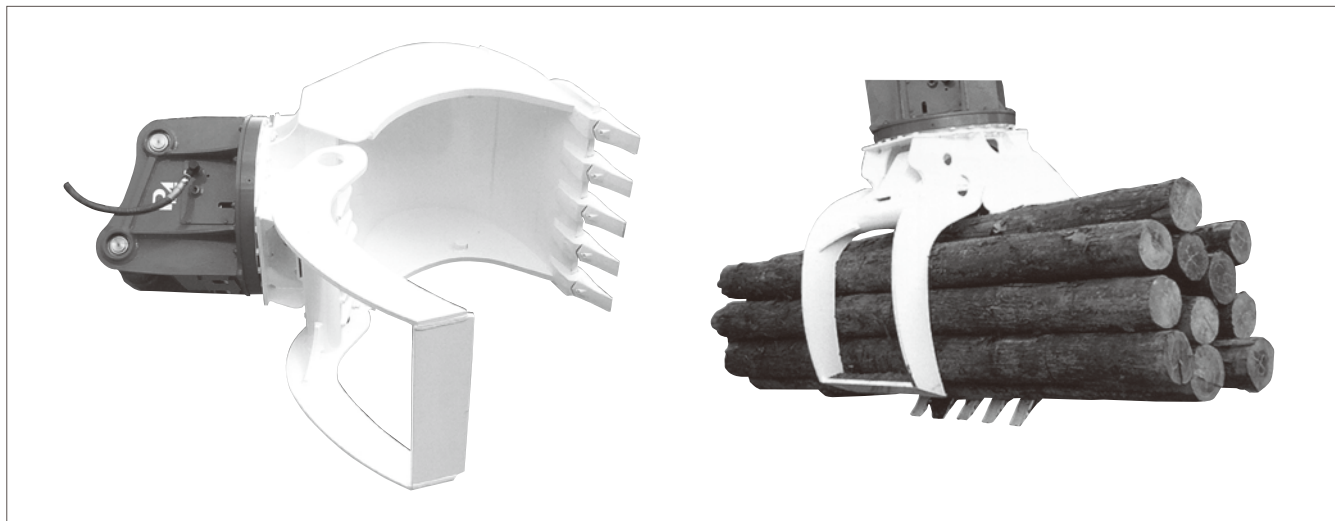

## 仕様

型式		MSE-25GZX	MSE-45GZX
適用機種	m <sup>3</sup>	0.25	0.45
バケット容量	m <sup>3</sup>	0.21	0.40
掴力(フォーク先端)	kN	25.0	29.0
最大開口幅	mm	817	1,040
バケット幅	mm	680	875
回転速度	min <sup>-1</sup> (rpm)	12	12
	L/m	(36)	(60)
旋回用設定圧力	MPa	17.2	17.2
クランプ用設定圧力	MPa	17.2	17.2
質量	kg	470	820

保安用品  
A E Dハウストイレ  
配給シャワーユニット什器・備品  
その他ICT建機・  
測量・計測機器他バックホー  
(小型・大型)・  
アタッチメントホイールローダー  
ブルドーザートラックダンプ  
散水車・  
商用パン発電機・  
溶接機・  
トランス

コンプレッサー

ポンプ・  
高圧洗浄機  
タイヤ洗浄機高所作業車・  
橋梁点検車・  
ミニクレーン仮設移動足場  
階段  
作業台照明器具  
投光機締りめ機械・  
アスファルト  
フィニッシャーコンクリート  
打設関連機器  
ジェットヒーター小型汎用機械  
他熱鉄板ゴムマット  
フランキ  
ベルトコンベアー工場・倉庫  
関連機器仮設機材・  
足場施工

HARASHO RENTAL

## ■機械の質量表示

### ①機械総質量

全装備質量 + 最大積載重量

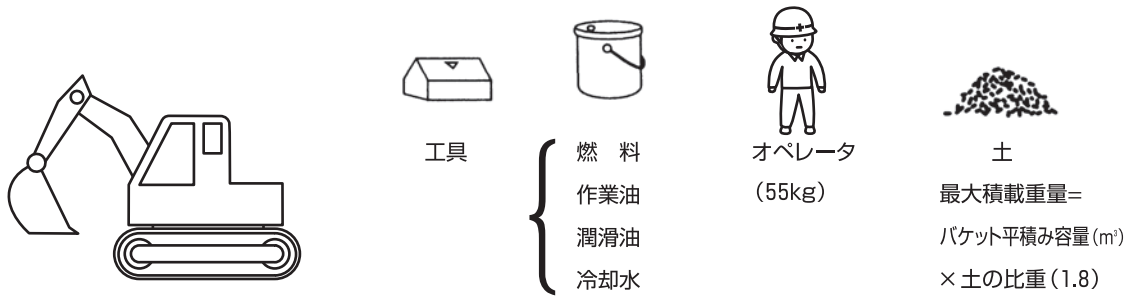

### ②全装備質量

完全なフロントアタッチメントを装備し、作業するときの総質量。

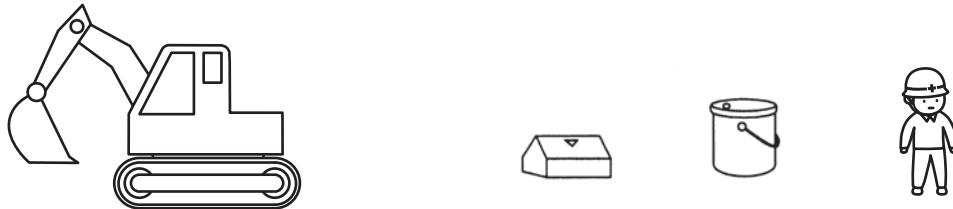

### ③機械質量

全装備質量 - 乗車定員

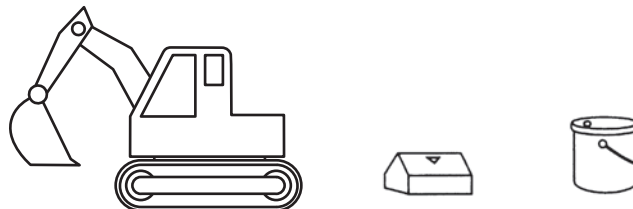

### ④本体質量

全装備質量 - (乗車定員 + フロントアタッチメント + 工具)

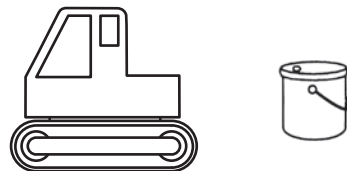

### ⑤機体質量

全装備質量 - (乗車定員 + フロントアタッチメント + 工具 + 燃料・作業油・潤滑油・冷却水)

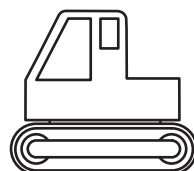

# HARASHO RENTAL

ホイールローダー・ブルドーザー・ザ・キャリー

6

ホイールローダ(0.4m<sup>3</sup>~0.6m<sup>3</sup>クラス)土砂・碎石等の積込み、運搬作業に  
酪農関係の堆肥の搬出に、駐車場等の除雪作業に

- 機体質量3トン未満の建設機械を運転する場合には「車両系建設機械運転特別教育」の修了者
- 機体質量3トン以上の建設機械を運転する場合には「車両系建設機械運転技能講習」の修了者



ZW40

## 仕様

メーカー	クボタ			日立		クボタ
型 式	R420D	RA401	R430Z	ZW30-5B	ZW40-5B	RA501
バケット容量 山積 m <sup>3</sup>	0.4	0.4	0.4	0.4	0.5	0.5
常 用 荷 重 kN/kgf	6.37/650	6.37/650	6.37/650	6.86/700	8.42/860	8.33/850
ダンピングクリアランス mm	2,265	2,165	2,265	2,155	2,445	2,550
ダンピングリーチ mm	695	800	695	775	800	855
最小旋回半径(車体最外) mm	3,630	3,630	3,630	3,550	3,740	3,960
最小旋回半径(最外輪中心) mm	3,085	3,085	3,085	3,010	3,125	3,340
走 行 速 度 Km/h	15.0	15.0	15.0	15.0	15.0	15.0
登 坂 能 力 度	30	30	30	30	30	30
エンジン						
型 式	クボタD1503M-KA	クボタD1503-KA	クボタD1703-EDM	クボタD1503-TKA	クボタD1703-DI-K3A	クボタD1803-CR-TI-YDM
定 格 出 力 Kw (PS)	21 (29)	21 (29)	22.4 (30)	27 (37)	18.5 (25.2)	30.1 (41)
機械寸法(輸送時)						
全長(バケット地上) mm	4,035	4,035	4,035	4,480	4,140	4,435
全幅(バケット幅) mm	1,580	1,580	1,580	1,690	1,570	1,690
全高(ハンドル) mm	1,845(シート)	1,745	2,510(キャブ)	1,840	2,480(キャブ)	2,560(キャブ)
機 械 質 量 Kg	2,440	2,500	2,760	3,050	3,045	3,590
機 体 質 量 Kg	1,880	1,920	—	2,400	2,375	2,915
最 大 牽 引 力 kgf	2,400	2,400	2,400	2,700	2,750	3,400
燃 料 タ ン ク 容 量 L	54	54	54	54	45	45
低 騒 音 指 定 型	低騒音	低騒音	超低騒音	低騒音	超低騒音	低騒音
排 出 ガ ス 規 制 対 策 型	2次規制	1次規制	3次規制	1次規制	3次規制	1次規制

保安用品  
A E Dハウス・トイレ  
風呂シャワーユニット什器・備品  
その他ICT建機・  
測量計測機器他バックホー  
(小型・大型)  
アタッチメントホイールローダ  
ブルドーザ・キャリアトラック・ダンプ  
散水車・  
商用バン発電機・  
溶接機・  
トランス

コンプレッサー

ポンプ・  
高圧洗浄機・  
タイヤ洗浄機高所作業車・  
橋梁点検車・  
ミニクレーン仮設移動足場  
階段  
作業台照明器具  
投光機締固め機械・  
アスファルト  
フィニッシャーコンクリート  
打設関連機器・  
ジェットヒーター小型汎用機械  
他敷設板・ゴムマット  
ブラシ  
ベルトコンベアー工場・倉庫  
関連機器仮設機材・  
足場施工

HARASHO RENTAL

## ブルドーザ(4t~7tクラス)

小規模な造成、道路工事の整地作業等に

●機体質量3トン以上の建設機械を運転する場合には「車両系建設機械運転技能講習」の修了者

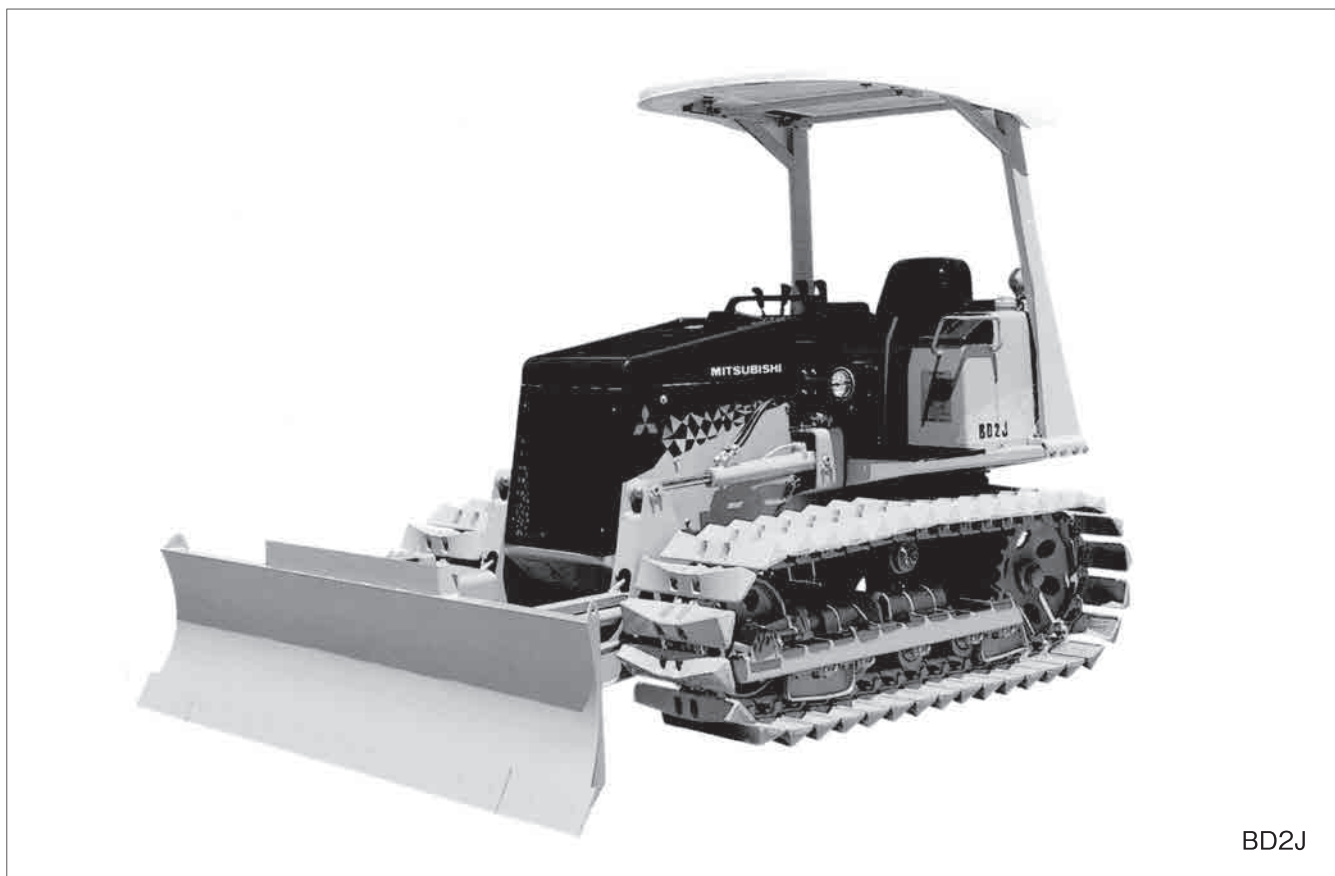

BD2J

## 仕様

メーカー	CAT	
	BD2J	D3C
型式	BD2J	D3C
クラス	4t	7t
運転整備質量	4,130	7,350
機体質量	3,630	6,350
シュー形式	湿地鉄	湿地鉄
登坂能力	30	30
接地圧	0.24	0.28
ブルドーザ装置		
ドーザ型式	パワーアングルチルト	パワーアングルチルト
排土板寸法(幅×高さ)	2,540×595	3,105×730
最大上昇量/下降量	865/420	960/350
チルト量/アングル角	340/25	430/25
走行速度		
前進1速/後進1速	2.6/3.1	2.3/2.8
前進2速/後進2速	3.8/4.5	4.2/5.1
前進3速/後進3速	7.4/8.8	7.0/8.5
エンジン		
型式	三菱S4S-E1	CAT3046
定格出力	29.4(40)	52(71)
機械寸法(輸送時)		
全長(ドーザ装置付・正面) A	3,385	4,030
全幅(ドーザ装置付) C	2,540	3,105
全高(キャノピ上端) F	2,335	2,685
燃料タンク容量	60	122
低騒音指定型	低騒音	低騒音
排出ガス規制対策型	1次規制	1次規制

BD2J

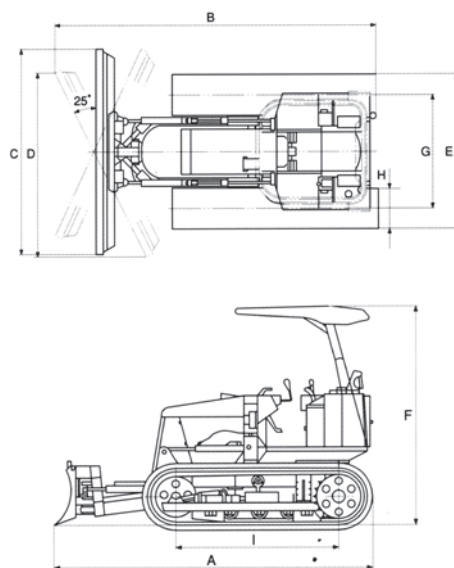
保安用品  
A E Dハウストイレ  
風防シャワーユニット什器・備品  
その他ICT建機・  
測量計測機器他バックホー  
(小型・大型)・  
アタッチメントホイールローダ  
ブルドーザキャリアトラックダンプ  
散水車・  
商用パン発電機・  
溶接機・  
トランス

コンプレッサー

ポンプ・  
高圧洗浄機  
タイヤ洗浄機高所作業車・  
橋梁点検車・  
ミニクレーン仮設移動足場  
階段  
作業台照明器具  
投光機締めめ機械・  
アスファルト  
フィニッシャーコンクリート  
打設関連機器  
ジェットピーター小型汎用機械  
他敷鉄板ゴムマフ  
フランキ  
ベルトコンベアー工場・倉庫  
関連機器仮設機材・  
足場施工

HARASHO RENTAL

## クローラキャリアダンプ(0.6~2.5t積)

不整地・軟弱地や狭い所での材料・土砂運搬に

- 最大積載量が1トン以上の不整地運搬車の運転は、「運転技能講習」の修了者に限られます。
- 最大積載量が1トン未満の不整地運搬車の運転は、「不整地運搬車に関する安全衛生特別教育」の修了者に限られます。

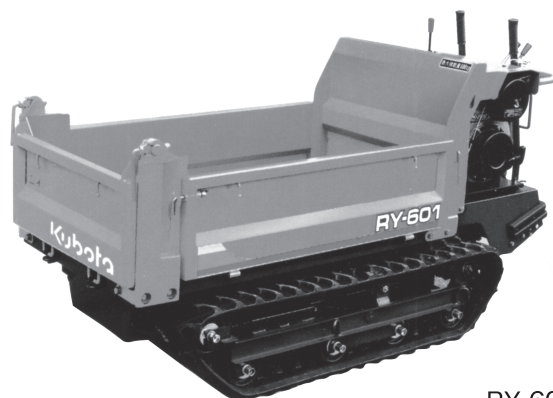

RY-601



RG-20Y-2

## 仕様

メーカー		クボタ			ヤンマー	
型式		RY-601E	RY-601D-3	RG-15Y-5	C12R	C10R-1
最大積載量	Kg	600	600	990	990	990
荷台容量	平積	0.24	0.24	0.40	0.40	0.40
	山積	0.31	0.31	0.52	0.52	0.53
荷台寸法(内寸)						
全長	mm	1,195	1,195	1,470	1,470	1,600
全幅	mm	690	690	840	830	830
全高	mm	290	290	320	320	320
走行部						
シユ一幅	mm	200	200	230	230	230
接地圧(積載時)	kgf/cm <sup>2</sup>	0.28	—	—	0.35	0.34
登坂能力(空車時)	度	20	—	28	25	25
最低地上高	mm	125	125	590	150	145
走行速度	前進	1.7~5.3	0~5.0	0~5.8	0~5.5	0~5.5
	後進	1.6~3.2	0~3.0	0~3.9	0~5.5	0~5.5
エンジン						
型式		クボタGH170	OC60-E3	クボタZ482	ヤンマー2TNE68	ヤンマーL100A
定格出力	KW(PS)	3.2(4.3)	4.0(5.5)	8.3(11.3)	3.2(4.4)	6.5(8.8)
燃料タンク容量	L	3.6	3.6	14.8	14.5	9.0
機械寸法(輸送時)						
全長	mm	1,960	1,970	2,650	2,570	2,730
全幅	mm	780	780	950	950	950
全高	mm	1,080	1,080	1,425	1,355	1,325
機械質量	Kg	380	410	820	880	810
メーカー		クボタ		ヤンマー	クボタ	
型式		RY-1200	RG-20Y-2	C20RY	RG-25Y	RG-301
最大積載量	Kg	1,200	1,500	1,500	1,800	2,500
荷台容量	平積	0.41	0.55	0.55	0.64	0.8
	山積	0.57	0.75	0.79	0.90	1.2
荷台寸法(内寸)						
全長	mm	1,515	1,660	1,590	1,660	1,700
全幅	mm	960	1,050	1,160	1,200	1,400
全高	mm	280	320	300	320	350
走行部						
シユ一幅	mm	250	280	320	280	320
接地圧(積載時)	kgf/cm <sup>2</sup>	0.36	0.35	0.40	—	0.38
登坂能力(空車時)	度	20	20	25	—	30
最低地上高	mm	135	160	280	195	295
走行速度	前進	1.9~6.7	0~7.2	2.0~10.0	0~7.4	0~11
	後進	1.9~6.5	0~4.5	2.0~10.0	0~5.0	0~11
エンジン						
型式		クボタEA10NB	クボタD722-KB	ヤンマー3TNA72L	クボタD902	いすゞ3LD1
定格出力	KW(PS)	6.0(8.0)	13.0(17.6)	12.1(16.5)	16.1(21.9)	23.5(32)
燃料タンク容量	L	9.5	20.0	19.0	20.0	40.0
機械寸法(輸送時)						
全長	mm	2,770	2,875	3,095	2,965	3,160
全幅	mm	1,075	1,185	1,420	1,310	1,700
全高	mm	1,400	1,520	1,650	1,540	1,580
機械質量	Kg	790	1,080	1,670	1,170	2,100

保安用品  
A E Dハウストイレ  
風呂シャワーユニット什器・備品  
その他ICT建機・  
測量計測機器他バックホー  
(小型・大型)  
アタッチメントホイールローダ  
ブルドーザートラックダンプ  
散水車・  
商用バン発電機・  
溶接機・  
トランス

コンプレッサー

ボシフ・  
高圧洗浄機・  
タイヤ洗浄機高所作業車・  
橋梁点検車・  
ミニクレーン仮設移動足場  
階段  
作業台照明器具  
投光機締固め機械・  
アスファルト  
フィニッシャーコンクリート  
打設関連機器・  
ジェエトヒーター小型汎用機械  
他敷設機・ゴムマ  
ブラシキ  
ベルトコンベアー工場・倉庫  
関連機器仮設機材・  
足場施工

HARASHO RENTAL

## クローラキャリアダンプ(0.6~2.5t積)

不整地・軟弱地や狭い所での材料・土砂運搬に

- 最大積載量が1トン以上の不整地運搬車の運転は、「運転技能講習」の修了者に限られます。
- 最大積載量が1トン未満の不整地運搬車の運転は、「不整地運搬車に関する安全衛生特別教育」の修了者に限られます。



RG30c-3



RG30c-3-D4

## 仕様

メーカー		クボタ		ヤンマー	
型式		RG-30C-3	RG-30C-3-D4	C30R-2	C50R-3
最大積載量	Kg	2,500	2,500	2,500	3,800
荷台容量	平積	0.89	0.90	0.88	1.4
	山積	1.26	1.25	1.24	2.3
荷台寸法(内寸)					
全長	mm	1,685	1,750	1,685	2,500
全幅	mm	1,420	1,300	1,410	1,850
全高	mm	370	420	370	300
走行部					
シユ一幅	mm	320	320	320	450
接地圧(積載時)	kgf/cm <sup>2</sup>	—	—	0.56	0.3
登坂能力(空車時)	度	—	—	—	—
最低地上高	mm	295	295	265	450
走行速度	前進	0~11.0	0~11.0	0~11.0	0~10.0
	後進	0~11.0	0~11.0	0~11.0	0~10.0
エンジン					
型式		クボタV2203-M	クボタV2203-M	ヤンマー3TNV88	ヤンマー4TNE106
定格出力	KW(PS)	34.1 (46.4)	34.1 (46.4)	24.6 (33.4)	67.6 (92)
燃料タンク容量	L	45.0	45.0	40.0	82.0
機械寸法(輸送時)					
全長	mm	3,280	3,365	3,200	4,540
全幅	mm	1,560	1,550	1,650	2,000
全高	mm	1,685	1,685	2,255	2,675
機械質量	Kg	2,100	2,350	2,290	4,900

保安用品  
A E Dハウストイレ  
風圧シャワーユニット什器・備品  
その他ICT建機・  
測量計測機器他バックホー  
(小型・大型)・  
アタッチメントホイールローダ  
ブルドーザキャリアートラックダンプ  
散水車・  
商用パン発電機・  
溶接機・  
トランス

コンプレッサー

ポンプ・  
高圧洗浄機・  
タイヤ洗浄機高所作業車・  
橋梁点検車・  
ミニクレーン仮設移動足場  
階段  
作業台照明器具  
投光機締めめ機械・  
アスファルト  
フィニッシャーコンクリート  
打設関連機器・  
ジェットヒーター小型汎用機械  
他敷設板ゴムマット  
ブラシ  
ベルトコンベアー工場・倉庫  
関連機器仮設機材・  
足場施工

HARASHO RENTAL



## クローラキャリアダンプ(4~11t積)

360°旋回機能によってどの方向からでもダンプができ、つねに前進姿勢での走行が可能です

●最大積載量が1トン以上の不整地運搬車の運転は、「運転技能講習」の修了者に限られます。

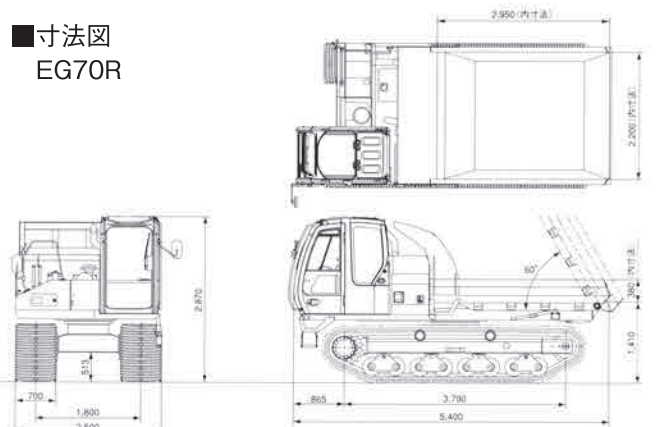
■寸法図  
EG70R

## ■仕様

メーカー		日立建機		諸岡	日立建機
型 式		EG40R	EG70R	MST-1500VDR	EG110R
最大積載量	Kg	4,000	6,500	7,000	11,000
荷台容量	平積	1.6	2.2		4.1
	山積	2.6	3.8		6.9
荷台寸法(内寸)					
全長	mm	2,130	2,950	2,750	3,400
全幅	mm	2,075	2,200	2,350	2,930
全高	mm	350	380	470	485
最大ダンプ角度	度	64	60		60
上部旋回半径	mm	2,370	3,070	3,370	3,420
走行部					
シユ一幅	mm	500	700	700	800
接地圧	空車時	23 (0.24)	20 (0.20)	27.6 (0.28)	25.5 (0.26)
	積載時	38 (0.39)	32 (0.33)		43.1 (0.44)
登坂能力(空車時)	度(%)	30 (58)	30 (58)		30 (58)
走行速度	Km/h	0~11	0~11	0~8.6	0~11
エンジン					
型 式		いすゞA-4BG1T	いすゞCC-6BG1T	カミンズQSB6.7TF	いすゞAA-6HK1TC
定格出力	KW (PS)	73.6 (100)	132.6 (180)	168 (228)	183.9 (250)
機械寸法(輸送時)					
全長	mm	4,100	5,400	5,790	6,000
全幅	mm	2,210	2,500	2,600	3,000
全高	mm	2,430	2,870	3,070	3,000
機械質量	Kg	6,200	10,800	11,800	16,100
燃料タンク容量	L	100	165	200	300
低騒音指定型		対象外	対象外	対象外	対象外
排出ガス規制対策型		1次規制	2次規制	オフロード2014	2次規制

保安用品  
A E Dハウス・トイレ  
風呂・シャワーユニット什器・備品  
その他ICT建機・  
測量計測機器他バックホー  
(小型・大型)・  
アタッチメントホイールローダ  
ブルドーザ・  
キャリアトラックダンプ  
散水車・  
商用バン発電機・  
溶接機・  
トランス

コンプレッサ

ポンプ・  
高圧洗浄機・  
タイヤ洗浄機高所作業車・  
橋梁点検車・  
ミニクレーン仮設移動足場  
階段  
作業台照明器具  
投光機締固め機械・  
アスファルト  
フィニッシャーコンクリート  
打設関連機器・  
注水ヒーター小型汎用機械  
他敷鉄板・ゴムマット  
ブラシ・  
ベルトコンベア工場・倉庫  
関連機器仮設機材・  
足場施工

WARASHO RENTAL

# HARASHO RENTAL

トラック・ダンプ・散水車・商用バン

7

### 軽トラック

荷台内寸(一例) L:1,940mm  
W:1,400mm  
D: 295mm



### 軽ダンプカー

荷台内寸(一例) L:1,700mm  
W:1,380mm  
D: 115mm



### 軽ワゴン車



### 2tダンプカー

荷台内寸(一例) L:3,050mm  
W:1,600mm  
D: 320mm



標準

### 2tダンプカー

荷台内寸(一例) L:3,050mm  
W:1,600mm  
D: 320mm



低床4WD

荷台内寸(一例) L:3,050mm  
W:1,600mm  
D: 320mm



Fゲート

保安用品  
A E D

ハウス・トイレ  
風呂シャワーユニット

什器・備品  
その他

ICT建機・  
測量計測機器他

バックホー  
(小型・大型)・  
アタッチメント

ホイールローダー  
ブルドーザー

トラックダンプ  
散水車・  
商用バン

発電機・  
溶接機・  
トランス

コンプレッサー

ポンプ・  
高圧洗浄機・  
タイヤ洗浄機

高所作業車・  
橋梁点検車・  
ミニクレーン

仮設移動足場  
階段  
作業台

照明器具  
投光機

締め機械・  
アスファルト  
フィニッシャー

コンクリート  
打設関連機器・  
ジェットヒーター

小型汎用機械

敷設板・ゴムマット  
ブラシキ  
ベルトコンベア

工場・倉庫  
関連機器

仮設機材・  
足場施工

## 2t平ボディトラック

荷台内寸(一例) L :3,100mm  
W:1,620mm  
D: 380mm



ショートボディ

荷台内寸(一例) L :4,350mm  
W:1,790mm  
D: 380mm



ロングボディ

## 3tダンプカー

荷台内寸(一例) L :3,050mm  
W:1,600mm  
D: 370mm



標準

荷台内寸(一例) L :3,050mm  
W:1,600mm  
D: 370mm



Fゲート

## 4tダンプカー

荷台内寸(一例) L :3,400mm  
W:2,060mm  
D: 360mm



標準

荷台内寸(一例) L :3,400mm  
W:2,060mm  
D: 360mm



Fゲート

保安用品  
A E D

ハウストイレ  
配給シャワーユニット

什器・備品  
その他

ICT建機  
測量計測機器他

バックホー  
(小型・大型)・  
アタッチメント

ホイールローダー  
ブルドーザ

トラックダンプ  
散水車・  
商用バン

発電機・  
溶接機・  
トランス

コンプレッサー

ポンプ・  
高圧洗浄機  
タイヤ洗浄機

高所作業車  
橋梁点検車  
ミニクレーン

仮設移動足場  
階段  
作業台

照明器具  
投光機

締固め機械・  
アスファルト  
フィニッシャー

コンクリート  
打設関連機器  
ジェットヒーター

小型汎用機械

敷設板ゴムマット  
フランキ  
ベルトコンベアー

工場・倉庫  
関連機器

仮設機材・  
足場施工

## パッカー車(2t)

伐採された木枝、草木の減容化に



架装シャシ	2t車	
架装形式	GB43-27-S	
ボディー容積 (m <sup>3</sup> )	4.3	
ホッパ容積 (m <sup>3</sup> )	0.6	
投入口寸法	幅 (mm)	1,440
	高さ (mm)	800
積込み時間 (秒)	10~11	
汚水タンク容積 (L)	80	
排出方法	排出板押出式	

## クレーン付トラック(2~4tクラス)

資材運搬や、積み込み荷降ろし、引越し等に



荷台内寸(一例)

4tベース標準ボディー	2tベース標準ボディー
L :5,030mm	L :3,670mm
W:2,170mm	W:1,800mm
D : 400mm	D : 380mm

4tベースショートボディー

L :4,330mm
W:2,090mm
D : 400mm

## 4t散水車

路面洗浄、アスファルト舗装の冷却、及び埃防止の散水に



最大積載量：3,800~4,000kg  
水タンク容量：3,800~4,000L

## 商用バン

現場管理用車輛として

保安用品  
A E Dハウス・トイレ  
風呂シャワーユニット什器・備品  
その他ICT 建機・  
測量計測機器他バックホー  
(小型・大型)・  
アタッチメントホイールローダー  
ブルドーザートラックダンプ  
散水車・  
商用バン発電機・  
溶接機・  
トランス

コンプレッサー

ポンプ・  
高圧洗浄機・  
タイヤ洗浄機高所作業車・  
橋梁点検車・  
ミニクレーン仮設移動足場  
階段  
作業台照明器具  
投光機締固め機械・  
アスファルト  
ファイニッシャーコンクリート  
打設関連機器・  
ジェットヒーター小型汎用機械  
他敷設板・ゴムマット  
ブラシキ  
バルトコンパア工場・倉庫  
関連機器仮設機材・  
足場施工

HARASHO RENTAL

# HARASHO RENTAL

発電機・溶接機・トランス

8

## 100V専用発電機(インバーター発電機)

商用電源と同等、正弦波に近い波形の良質な電気を供給しますので通信機器等にも安心して使用できます



IEG900M-Y



GE-1600SS-IV



GE-1400SS-IV



IEG2000M-Y

## ■仕様

メーカー	新ダイワ工業	新ダイワ工業	デンヨー	エアマン	デンヨー	デンヨー	新ダイワ工業	デンヨー	
型式	IEG900M-Y	IEG1400M-R	GE-1400SS-IV	HP1600SV-A1	GE-1600SS-IV	GE-2000SS-IV	IEG2000M-Y	GA-2300SS-IV	
交流電源									
周波数	Hz	60	60	60	60	60	60	60	
定格電圧	v	100	100	100	100	100	100	100	
定格出力	KVA	0.9	1.35	1.4	1.6	1.6	2.0	2.3	
定格電流	A	9	13.5	14	16	16	20	23	
エンジン									
型式	ヤマハMZ50	富士EH09-2	富士EH09	ホンダGX100	ヤマハMZ80V-20i	ヤマハMZ175	ヤマハMZ175	クボタGR170	
定格出力	KW(PS)	1.2(1.7)	1.5(2.0)	1.5(2.0)	2.55(3.4)	2.3(3.1)	2.4(3.3)	2.4(3.3)	2.9(3.9)
使用燃料		ガソリン							
燃料タンク容量	L	2.5	3.5	4.0	4.1	4.2	6.0	6.0	15.0
燃料消費量	L/h	0.58	1.0	1.0	1.0	1.0	1.2	0.7	1.24
連続運転可能時間	h	4.3	3.5	4.0	4.0	4.2	5.0	8.6	12.1
機械寸法									
全長	mm	450	490	490	510	490	527	527	690
全幅	mm	240	295	295	290	280	419	419	445
全高	mm	380	445	445	425	455	461	461	610
乾燥質量	Kg	12.7	20.5	20.5	21	20	32.0	32.0	79.0

保安用品  
A E Dハウストイレ  
風呂シャワーユニット什器・備品  
その他ICT建機  
測量計測機器他バックホー  
(小型・大型)  
アタッチメントホイールローダー  
ブルドーザーキャブトラックダンプ  
散水車  
商用バン発電機  
溶接機  
トランス

コンプレッサー

ポンプ  
高圧洗浄機  
タイヤ洗浄機高所作業車  
橋梁点検車  
ミニクレーン仮設移動足場  
階段  
作業台照明器具  
投光機締固め機械  
アスファルト  
フィニッシャーコンクリート  
打設関連機器  
ジェットヒーター小型汎用機械  
他数値制御  
コンパ  
ブラシキ  
バルブコンバー工場・倉庫  
関連機器仮設機材  
足場施工

HARASHO RENTAL

100V専用発電機(インバーター発電機)

商用電源と同等、正弦波に近い波形の良質な電気を供給しますので通信機器等にも安心して使用できます



IEG2500



HP2600C



IEG2800M



IEG5500M-Y

仕様

メーカー	デンヨー	新ダイワ工業	北越	新ダイワ工業	デンヨー	新ダイワ工業
型式	GE-2500SS-IV	IEG2500	HP2600C-AI	IEG2800M	GE-3800SS-IV	IEG5500M-Y
交流電源						
周波数	Hz	60	60	60	60	60
定格電圧	v	100	100	100	100	単相100/200
定格出力	KVA	2.5	2.5	2.6	2.8	3.8
定格電流	A	25	25	26	28	38
エンジン						
型式	ロビンEX17	ヤマハMZ175	ホンダGX200	ヤマハMZ175	ロビンEX27	ヤマハ冷4サイクル
定格出力	KW(PS)	3(4.0)	3.3(4.4)	2.6(3.5)	3.5(4.7)	5.3(7.0)
使用燃料		ガソリン				
燃料タンク容量	L	10.8	9.0	9.2	12.0	12.8
燃料消費量	L/h	1.4	0.68	1.67	0.63	2.4
連続運転可能時間	h	7.6	6.1	5.5	7.6	5.3
機械寸法						
全長	mm	537	487	440	680	580
全幅	mm	482	395	400	445	527
全高	mm	583	425	495	555	618
乾燥質量	Kg	54	29	31	68	74

- 保安用品  
A E D
- ハウストイレ  
風呂シャワーユニット
- 12
- 什器・備品  
その他
- ICT建機・  
測量計測機器他
- バックホー  
(小型・大型)・  
アタッチメント
- ホイールローダー  
ブルドーザー
- トラックダンプ  
散水車  
商用バン
- 3
- 発電機・  
溶接機・  
トランス
- コンプレッサー
- ポンプ・  
高圧洗浄機  
タイヤ洗浄機
- 高所作業車・  
橋梁点検車・  
ミニクレーン
- 仮設移動足場  
階段  
作業台
- 4
- 照明器具  
投光機
- 締めめ機械・  
アスファルト  
フィニッシャー
- コンクリート  
打設連動器  
ジェットヒーター
- 小型汎用機械  
他
- 5
- 熱鉄板コムマ  
フランキ  
ベルトコンベアー
- 工場・倉庫  
関連機器
- 仮設機材・  
足場施工
- 6



## 100V専用発電機(小型)

土木作業や、電動工具の駆動、建築物の補助電源等に



EG25M



GA-2606U2

## 仕様

メーカー 型 式	新ダイワ工業		デンヨー	
	EG25M-E	EG2500MP-E	GA-2600SSM	GA-2606U2
タ イ プ	防音	防音	防音	開放(パイプフレーム)
交流電源				
周 波 数 Hz	60	60	60	60
定 格 電 圧 V	100	100	100	100
定 格 出 力 KVA	2.5	2.5	2.6	2.6
定 格 電 流 A	25	25	26	26
エンジン				
型 式	ヤンマーGA180RDEGS	ヤンマーGA180RDEHGS	三菱GM231	富士重工EX17D
定 格 出 力 KW(PS)	3.2(4.3)	3.2(4.3)	3.68(5.0)	2.9(3.9)
使 用 燃 料	ガソリン	ガソリン	ガソリン	ガソリン
燃 料 タ ン ク 容 量 L	10.0	19.0	15.0	12.0
燃 料 消 費 量 L/h	1.7	1.7	1.44	1.47
連 続 運 転 可 能 時 間 h	6.0	11.0	10.4	8.2
機械寸法				
全 長 mm	667	667	704	510
全 幅 mm	444	444	495	410
全 高 mm	566	637	655	465
乾 燥 質 量 Kg	73	77	95	47

保安用品  
A E Dハウストイレ  
風呂シャワーユニット什器・備品  
その他ICT建機・  
測量計測機器他バックホー  
(小型・大型)  
アタッチメントホイールローダー  
ブルドーザートラックダンプ  
散水車  
商用バン発電機・  
溶接機・  
トランス

コンプレッサー

ポンプ・  
高圧洗浄機・  
タイヤ洗浄機高所作業車・  
橋梁点検車・  
ミニクレーン仮設移動足場  
階段  
作業台照明器具  
投光機締め機械・  
アスファルト  
フィニッシャーコンクリート  
打設関連機器・  
ジェットヒーター小型汎用機械  
他敷鉄板・ゴムマット  
ブラシキ  
バルトコンベアー工場・倉庫  
関連機器仮設機材・  
足場施工

HARASHO RENTAL

# 三相発電機(13kVA~25kVA)

土木・建築現場の動力源や、イベント会場等の発電設備に

●低圧電気(直流750V以下、交流600V以下)の充電回路の敷設若しくは修理の業務又は配電盤室、変電室等区画された場所に設置する低圧の回路のうち充電部分が露出している開閉器の操作の業務を行う場合は「特別教育」の修了者

## NETIS

登録番号: CG-090026-V



DGM80BMK



DCA-13LSYB

### 仕様

メーカー	新ダイワ工業	日本車両	デンヨー			
型式	DGM80BMK	NES13SI	DCA-13USY	DCA-13LSYB	DCA-15SBK	DCA-15LSK
排出ガス規制対策型	3次規制	1次規制	3次規制	3次規制	2次規制	3次規制
騒音指定型	超低騒音	超低騒音	極超低騒音	超低騒音	極超低騒音	超低騒音
交流電源						
周波数	60	60	60	60	60	60
定格出力	三相	三相	三相	三相	15	三相
	单相	单相	单相	单相		单相
定格電圧	三相	三相	三相	三相	220	三相
	单相	单相	单相	单相		单相
定格電流	21	34.1	34.1	34.1	39.4	39.4
エンジン						
型式	クボタZ482	いすゞ3LD1	ヤンマー3TNV84-G	ヤンマー3TNV84-G	クボタD1703-KB	クボタD1703-K3A
定格出力	8.0 (10.9)	12.5 (17)	13.9 (19)	13.5 (18.4)	14.7 (20)	14.7 (20.1)
使用燃料	軽油	軽油	軽油	軽油	軽油	軽油
燃料タンク容量	36	65	70	100	62	62
燃料消費量 (75%負荷時)	2.1	2.9	2.9	2.7	3.3	3.4
連続運転可能時間 (75%負荷時)	17.0	22.4	24.1	39.0	18.8	18.2
機械寸法						
全長	1,095	1,500	1,380	1,390	1,550	1,390
全幅	640	750	790	650	780	650
全高	895	870	1,130	1,160	960	900
乾燥質量	335	510	655	565	700	516
運転整備質量	376	580	735	660	775	584

- 保安用品  
A E D
- ハウストイレ  
風呂シャワーユニット
- 什器・備品  
その他
- ICT建機・  
測量計測機器他
- バックホー  
(小型・大型)・  
アタッチメント
- ホイールローダー  
ブルドーザー
- トラックダンプ  
散水車  
商用バン
- 発電機・  
溶接機・  
トランス
- コンプレッサー
- ポンプ・  
高圧洗浄機  
タイヤ洗浄機
- 高所作業車・  
橋梁点検車・  
ミニクレーン
- 仮設移動足場  
階段  
作業台
- 照明器具  
投光機
- 締めめ機械・  
アスファルト  
フィニッシャー
- コンクリート  
打設関連機器・  
ジェットヒーター
- 小型汎用機械  
他
- 敷板ゴムマット  
フランキ  
ベルトコンベアー
- 工場・倉庫  
関連機器
- 仮設機材・  
足場施工

# 三相発電機(13kVA~25kVA)

土木・建築現場の動力源や、イベント会場等の発電設備に

- 低圧電気(直流750V以下、交流600V以下)の充電回路の敷設若しくは修理の業務又は配電盤室、変電室等区画された場所に設置する低圧の回路のうち充電部分が露出している開閉器の操作の業務を行う場合は「特別教育」の修了者



DCA-25USI



NETIS

登録番号: KT-100042-V

DCA-15USYB

## 仕様

静音

eポン

メーカー	デンヨー				日本車両				北越工業
型式	DCA-15USYB	DCA-25USI	DCA-25USIB3	DCA-25MZ	NES25TI	NES25TIL	NES25TK	NES25TKL	SDG25AS
排出ガス規制対策型	3次規制	2次規制	3次規制	3次規制	3次規制	3次規制	3次規制	3次規制	3次規制
騒音指定型	極超低騒音	極超低騒音	超低騒音	超低騒音	超低騒音	超低騒音	超低騒音	超低騒音	超低騒音
交流電源									
周波数 Hz	60	60	60	60	60	60	60	60	60
定格出力 kVA	三相 15	三相 25	三相 25	三相 25	三相 25	三相 25	三相 25	三相 25	三相 25
	単相 8.7	単相 14.4	単相 14.4	単相 14.4	単相 14.4	単相 14.4	単相 14.4	単相 14.4	単相 14.4
定格電圧 V	三相 220	三相 220	三相 220	三相 440-220	三相 220	三相 220	三相 440-220	三相 440-220	三相 220
	単相 220-110	単相 220-110	単相 220-110	単相 220-110	単相 220-110	単相 220-110	単相 220-110	単相 220-110	単相 220-110
定格電流 A	39.4	65.6	65.6	65.6	65.6	65.6	65.6	65.6	65.6
エンジン									
型式	ヤマ-3TNV88-G	いすゞAA-4LE2	いすゞBV-4LE2	いすゞBV-4LE2	いすゞBV-4LE1	いすゞBV-4LE1	クボタV2403-K3A	クボタV2403-K3A	クボタV2403-K3A
定格出力 kW(PS)	15 (20)	23.5 (32)	22.9 (31.3)	22.9 (31.2)	23.5 (32)	23.5 (32.1)	23.7 (32.2)	23.7 (32.2)	23.7 (32.4)
使用燃料	軽油	軽油	軽油	軽油	軽油	軽油	軽油	軽油	軽油
燃料タンク容量 L	130	92	80	80	70	195	70	195	195
燃料消費量 L/h (75%負荷時)	3.0	3.9	4.5	4.5	4.8	4.8	5.0	5.0	5.0
連続運転可能時間 h (75%負荷時)	43	23.6	17.8	17.8	14.6	40.6	14.0	39.0	39.0
機械寸法									
全長 mm	1,400	1,770	1,550	1,750	1,540	1,540	1,540	1,540	1,570
全幅 mm	780	790	790	1,000	680	680	700	700	800
全高 mm	1,450	1,000	1,000	1,220	1,080	1,415	1,125	1,460	1,380
乾燥質量 Kg	760	731	660	920	610	690	645	735	800
運転整備質量 Kg	890	821	750	1,010	685	875	720	915	980

保安用品  
A E D

ハウス・トイレ  
風呂シャワーユニット

什器・備品  
その他

ICT建機・  
測量計測機器他

バックホー  
(小型・大型)・  
アタッチメント

ホイールローダー  
ブルドーザー

トラックダンプ  
散水車  
商用バン

発電機・  
溶接機・  
トランス

コンプレッサー

ポンプ・  
高圧洗浄機・  
タイヤ洗浄機

高所作業車・  
橋梁点検車・  
ミニクレーン

仮設移動足場  
階段  
作業台

照明器具  
投光機

締めめ機械・  
アスファルト  
フィニッシャー

コンクリート  
打設関連機器・  
ジェットヒーター

小型汎用機械  
他

敷設板ゴムマット  
フランキ  
ベルトコブアー

工場・倉庫  
関連機器

仮設機材・  
足場施工

WARASHO RENTAL

# 三相発電機 (45kVA~60kVA)

土木・建築現場の動力源や、イベント会場等の発電設備に

● 低圧電気(直流750V以下、交流600V以下)の充電回路の敷設若しくは修理の業務又は配電盤室、変電室等区画された場所に設置する低圧の回路のうち充電部分が露出している開閉器の操作の業務を行う場合は「特別教育」の修了者



SDG45AS



NES45AP

## 仕様

eポシ

メーカー	デンヨー		日本車両		北越工業
型 式	DCA-45USI	DCA-45USKB3	NES45AP	NES45TYL3	SDG45AS
排出ガス規制対策型	2次規制	3次規制	2次規制	3次規制	3次規制
騒音指定型	極超低騒音	極超低騒音	極超低騒音	超低騒音	極超低騒音
交流電源					
周波数	60	60	60	60	60
定格出力	三相 45	三相 45	三相 45	三相 45	三相 45
	単相 26	単相 26	単相 6.6×2	単相 26	単相 26
定格電圧	三相 220	三相 220	三相 220	三相 220	三相 220
	単相 220-110	単相 220-110	単相 110	単相 220-110	単相 220-110
定格電流	118	118	118	118	118
エンジン					
型 式	いすゞBB-4JGIT	クボタV3800-DI-K3A	日産BD30T	ヤンマー3-4TNV98TG	クボタV3800T-DI-K3A
定格出力	41.2 (56)	45.6 (62.0)	43.5 (59)	45.6 (62.0)	45.6 (61)
使用燃料	軽油	軽油	軽油	軽油	軽油
燃料タンク容量	170	350	180	330	165
燃料消費量 (75%負荷時)	8.4	8.5	8.0	7.4	8.2
連続運転可能時間 (75%負荷時)	20.2	41.2	22.0	44.6	20.1
機械寸法					
全長	2,090	1,990	1,760	1,740	1,995
全幅	950	950	995	880	950
全高	1,300	1,640	1,445	1,650	1,300
乾燥質量	1,230	1,200	1,230	1,090	1,060
運転整備質量	1,410	1,530	1,400	1,390	1,215

メーカー	デンヨー		日本車両	北越工業
型 式	DCA-60USH	DCA-60USIB3	NES-60TIL	SDG60AS
排出ガス規制対策型	2次規制	3次規制	3次規制	3次規制
騒音指定型	極超低騒音	極超低騒音	超低騒音	極超低騒音
交流電源				
周波数	60	60	60	60
定格出力	三相 60	三相 60	三相 60	三相 60
	単相 34.6	単相 34.6	単相 34.6	単相 34.6
定格電圧	三相 220	三相 220	三相 220	三相 220
	単相 110	単相 220-110	単相 220-110	単相 110
定格電流	157	157	157	157
エンジン				
型 式	日野W04D-TG	いすゞBJ-4JJ1X	いすゞBJ-4JJ1X	いすゞBJ-4JJ1X
定格出力	57.4 (78)	57.1 (77.6)	61.0(81.3)	61.0(81.3)
使用燃料	軽油	軽油	軽油	軽油
燃料タンク容量	170	420	400	170
燃料消費量 (75%負荷時)	10.2	10.2	9.6	10.2
連続運転可能時間 (75%負荷時)	16.7	41.2	41.7	16.7
機械寸法				
全長	2,250	2,350	2,050	2,080
全幅	950	1,000	930	1,080
全高	1,300	1,680	1,600	1,300
乾燥質量	1,440	1,440	1,310	1,240
運転整備質量	1,620	1,830	1,675	1,400

保安用品  
A E D

ハウストイレ  
脱着ユニット

什器・備品  
その他

ICT建機  
測量計測機器他

バックホー  
(小型・大型)・  
アタッチメント

ホイールローダー  
ブルドーザ

トラックダンプ  
散水車  
商用バン

発電機・  
溶接機・  
トランス

コンプレッサー

ポンプ・  
高圧洗浄機  
タイヤ洗浄機

高所作業車  
橋梁点検車  
ミニクレーン

仮設移動足場  
階段  
作業台

照明器具  
投光機

締めめ機械・  
アスファルト  
フィニッシャー

コンクリート  
打設機  
ジェットヒーター

小型汎用機械  
他

熱鉄板ゴムマ  
ブラシキ  
ベルトコンバ

工場・倉庫  
関連機器

仮設機材・  
足場施工

# 三相発電機 (90kVA~220kVA)

土木・建築現場の動力源や、イベント会場等の発電設備に

●低圧電気(直流750V以下、交流600V以下)の充電回路の敷設若しくは修理の業務又は配電盤室、変電室等区画された場所に設置する低圧の回路のうち充電部分が露出している開閉器の操作の業務を行う場合は「特別教育」の修了者

## NETIS

登録番号: KT-100042-V



DCA-100ESIB



NES150EH

### 仕様

メーカー	日本車両	デンヨー	新ダイワ工業	日本車両				北越工業	日本車両
型 式	NES90EI	DCA-100ESIB	DGM1000MI-D	NES125TI	NES125TI2	NES150EH	NES150TI	SDG150AS-3A6	NES220SHE
排出ガス規制対策型	2次規制	3次規制	3次規制	3次規制	3次規制	2次規制	3次規制	2次規制	1次規制
騒音指定型	超低騒音	超低騒音	超低騒音	超低騒音	超低騒音	超低騒音	超低騒音	超低騒音	超低騒音
交流電源									
周 波 数 Hz	60	60	60	60	60	60	60	60	60
定 格 出 力 kVA	90	100	三相 100 単相 58	三相 125 単相 -	125	150	150	三相 150 単相 -	220
定 格 電 圧 V	220	220/440	三相 220 単相 220-110	三相 220 単相 -	220/440	220/440	220/440	三相 220 単相 -	220/440
定 格 電 流 A	236	262/131	262	328	328/164	394/197	394/197	394	577/289
エンジン									
型 式	いすゞDD-6BGIT	いすゞDD-6BGIT	いすゞBI-4HK1X	いすゞBI-4HK1X	いすゞBI-4HK1X	日野J08C-UD	いすゞBH-6HK1X	日野J08C-UD	日野K13D-TA
定 格 出 力 kW(PS)	91.2(124)	91.2(124)	113.6(154.4)	113.6(154.4)	113.6(154.6)	140(190)	166.5(226.5)	140(190.0)	193(263)
使 用 燃 料	軽油	軽油	軽油	軽油	軽油	軽油	軽油	軽油	軽油
燃 料 タ ン ク 容 量 L	200	750	230	250	250	250	250	265	370
燃 料 消 費 量 L/h (75%負荷時)	17.0	17.4	13	15.2	20.8	24.0	24.5	24.3	39.0
連 続 運 転 可 能 時 間 (75%負荷時) h	11.7	43.1	17.7	16.4	12.0	10.4	10.2	11.0	9.5
機械寸法									
全 長 mm	2,730	2,750	2,550	2,900	2,720	3,180	3,480	3,200	3,740
全 幅 mm	1,050	1,150	1,150	1,180	1,130	1,130	1,180	1,200	1,290
全 高 mm	1,290	1,820	1,600	1,550	1,550	1,450	1,650	1,630	1,750
乾 燥 質 量 Kg	1,650	2,240	1,950	2,050	1,940	2,270	2,720	2,590	3,620
運 転 整 備 質 量 Kg	1,850	2,920	2,200	2,300	2,190	2,520	2,990	2,850	4,020

保安用品  
A E D

ハウス・トイレ  
風呂シャワーユニット

什器・備品  
その他

ICT 建機・  
測量計測機器他

バックホー  
(小型・大型)・  
アタッチメント

ホイールローダー  
ブルドーザー

トラックダンプ  
散水車  
商用バン

発電機・  
溶接機・  
トランス

コンプレッサー

ポンプ・  
高圧洗浄機・  
タイヤ洗浄機

高所作業車・  
橋梁点検車・  
ミニクレーン

仮設移動足場  
階段  
作業台

照明器具  
投光機

締めめ機械・  
アスファルト  
フィニッシャー

コンクリート  
打設関連機器・  
ジェットヒーター

小型汎用機械  
他

敷設板・ゴムマット  
ブラシキ  
ベルトコンベアー

工場・倉庫  
関連機器

仮設機材・  
足場施工

# 緊急用油処理BOX

現場の油処理の決定版!!



スーパーオイルガード355



## 仕様

外形寸法	W1,000×D780×H1,741	
材質	本体	ボンデ鋼板
	ベース	亜鉛メッキ鋼板
	吊フック	SUS304
塗装	アクリル塗装焼付仕上	
構造	組立式	
質量	170kg	
その他	キャスター付	

保安用品  
A E D

ハウストイレ  
脱着シャコユニット

什器・備品  
その他

ICT建機・  
測量計測機器他

バックホー  
(小型・大型)・  
アタッチメント

ホイールローダ  
ブルドーザ

トラックダンプ  
散水車  
商用バン

発電機・  
溶接機・  
トランス

コンプレッサー

ポンプ・  
高圧洗浄機  
タイヤ洗浄機

高所作業車  
橋梁点検車  
ミニクレーン

仮設移動足場  
階段  
作業台

照明器具  
投光機

締めめ機械・  
アスファルト  
フィニッシャー

コンクリート  
打設用機器  
ジェットホーター

小型汎用機械  
他

敷板ゴムマット  
フラシキ  
ベルトコブアー

工場・倉庫  
関連機器

仮設機材・  
足場施工

扉

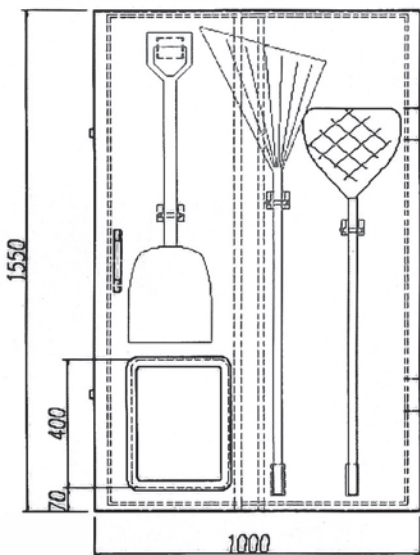

本体内部

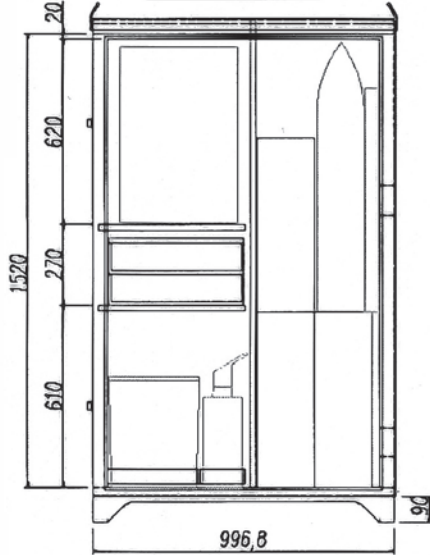

前面図

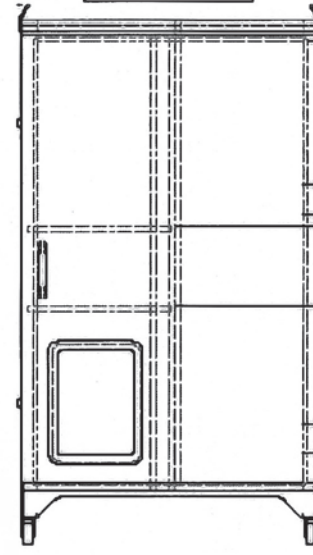

## 装備品一式

セット内容	規格	油吸着量	数量	セット内容	規格	数量
① 油吸着分解剤オイルゲーター	20ℓ缶(6kg)	約31ℓ	2缶	⑨ ゴム手袋	耐油用	2双
② 浮上油吸着剤オイルセルソープ	8kg	約116ℓ	1袋	⑩ 回収用ゴミ袋	45ℓ 10枚入り	1組
③ 吸着マット・セルマット	38×55×1.5	約76ℓ	40枚	⑪ 回収用ゴミ袋口止め	150mm 10本入り	1組
④ 吸着フェンス・セルフフェンス	5m×φ15cm(3kg)	約87ℓ	2本	⑫ フレコンバック	1㎡	1枚
⑤ 側溝用吸着フェンス・セルフフェンス	1m×φ20cm(1kg)	約44ℓ	3本	⑬ 角スコップ	アルミ製	1本
⑥ 消火器	10型粉末		1本	⑭ 回収用ホウキ	オイルゲーター用	1本
⑦ 防塵用メガネ	8701-DS1		2個	⑮ 回収用ネット	セルソープ用	1本
⑧ 防塵マスク	2枚組		2セット			

## エンジン溶接機(ガソリンエンジン)

一般軽鋼材、ステンレス等の溶接に

●アーク溶接機を用いて行う金属の溶接、溶断等の業務を行う場合は「特別教育」の修了者



EGW151MS



GAW-150ES2

## 仕様

メーカー	デンヨー	新ダイワ工業			
型式	GAW-150ES2	EGW-151MS	EGW-181MS	EGW-181M-IRC	EGW-185M
溶接用電源					
定格電流 A	140	140	170	170	170
定格電圧 V	25.6	25.6	26.8	26.8	26.8
溶接電流範囲 A	30~180	40~150	50~180	50~180	45~185
定格使用率 %	50				
適用溶接棒 mm	2.0~3.2	2.0~3.2	2.0~4.0	2.0~4.0	2.0~4.0
交流電源 単相					
定格出力 KVA	2.5	2.5	3.0	3.96	3.5
定格電圧 V	100				
エンジン					
型式	ロビンEX27DS	ロビンEH25-2DS	ロビンEH34-DS	富士重IEH36DS	ヤマハMZ360
定格出力 KW (PS)	5.1 (6.9)	4.7 (6.4)	5.5 (7.5)	5.9 (8.0)	7.1 (9.6)
燃料タンク容量 L	10	12	15	15	15
機械寸法					
全長 mm	687	730	746	746	730
全幅 mm	497	494	494	494	545
全高 mm	630	640	682	682	647
乾燥質量 Kg	79	83	99	100	95
その他	-	-	-	ワイヤレスリモコン付	-

メーカー	デンヨー			
型式	GAW-180SS	GAW-180ES	GAW-180ES2	GAW-185ES
溶接用電源				
定格電流 A	170	170	170	170
定格電圧 V	26.8	26.8	26.8	26.8
溶接電流範囲 A	30~180	30~180	30~180	30~185
定格使用率 %	50			
適用溶接棒 mm	2.0~4.0	2.0~4.0	2.0~4.0	2.0~4.0
交流電源 単相				
定格出力 KVA	3.0	3.0	3.0	3.0
定格電圧 V	100			
エンジン				
型式	ヤンマーGA340DEWD	富士重IEHDS	富士重IEH36DS	富士重IEH36DS
定格出力 KW (PS)	6.5 (8.8)	6.3 (8.6)	6.3 (8.5)	6.3 (8.5)
燃料タンク容量 L	15	15	15	15
機械寸法				
全長 mm	745	750	750	730
全幅 mm	515	486	486	525
全高 mm	670	650	650	665
乾燥質量 Kg	110	99	99	102
その他	-	-	-	-

保安用品  
A E Dハウストイレ  
風圧シャワーユニット什器・備品  
その他ICT 建機・  
測量計測機器他バックホー  
(小型・大型)・  
アタッチメントホイールローダー  
ブルドーザー・ザリヤトラックダンプ  
散水車  
商用バン発電機・  
溶接機・  
トランス

コンプレッサー

ポンプ・  
高圧洗浄機・  
タイヤ洗浄機高所作業車・  
橋梁点検車・  
ミニクレーン仮設移動足場  
階段  
作業台照明器具  
投光機締固め機械・  
アスファルト  
フィニッシャーコンクリート  
打設関連機器・  
ジェットヒーター小型汎用機械  
他敷設板・ゴムマット  
ブラシキ  
バルトコンパ工場・倉庫  
関連機器仮設機材・  
足場施工

HARASHO RENTAL

# エンジン溶接機(ディーゼルエンジン)

あらゆる現場での溶接作業に使用できる万能溶接機です

●アーク溶接機を用いて行う金属の溶接、溶断等の業務を行う場合は「特別教育」の修了者



DLW-380SDK

DLW-300ES



DGW310MC

## 仕様

メーカー	新ダイワ工業	デンヨー			
型式	DGW310MC	DLW-300ES	DLW300SDY	DLW380SDK	
<b>溶接用電源</b>					
定格電流 A	280	280	1人溶接/280 2人溶接/140	1人溶接/350 2人溶接/175	
定格電圧 V	31.0	31.2	1人溶接/31.2 2人溶接/25.6	1人溶接/34.0 2人溶接/27.0	
溶接電流範囲 A	45~310	30~300	1人溶接/60~300 2人溶接/30~150	1人溶接/60~380 2人溶接/30~190	
定格使用率 %	100	50	50	60	
適用溶接棒 mm	2.0~6.0	2.0~6.0	1人溶接/2.6~6.0 2人溶接/2.0~3.2	1人溶接/2.6~8.0 2人溶接/2.0~4.0	
<b>交流電源 単相/三相</b>					
定格出力 kVA	8.0/9.9	8.0/9.9	6.0/9.9	3.0/15.0	
定格電圧 V			110/220		
<b>エンジン</b>					
型式	クボタD722	ヤンマー3TNE68-U	ヤンマー3TNE68-U	クボタ1005-KA	
定格出力 kW(PS)	14.0(19.0)	15.1(20.5)	15.1(20.5)	19.1(26.0)	
燃料タンク容量 L	37	36	36	42	
<b>機械寸法</b>					
全長 mm	1,410	1,410	1,410	1,520	
全幅 mm	566	680	680	720	
全高 mm	760	760	770	770	
乾燥質量 Kg	333	384	385	455	

保安用品  
A E D

ハウストイレ  
風呂シャワーユニット

什器・備品  
その他

ICT建機  
測量計測機器他

バックホー  
(小型・大型)・  
アタッチメント

ホイールローダー  
ブルドーザー

トラックダンプ  
散水車  
商用バン

発電機・  
溶接機・  
トランス

コンプレッサー

ポンプ・  
高圧洗浄機  
タイヤ洗浄機

高所作業車・  
橋梁点検車・  
ミニクレーン

仮設移動足場  
階段  
作業台

照明器具  
投光機

締固め機械・  
アスファルト  
フィニッシャー

コンクリート  
打設関連機器  
ジェットヒーター

小型汎用機械  
他

熱鉄板コムマ  
トランスキ  
ベルトコンバアー

工場・倉庫  
関連機器

仮設機材・  
足場施工

HARASHO RENTAL



## バッテリー溶接機

屋内での溶接作業に最適です

●アーク溶接機を用いて行う金属の溶接、溶断等の業務を行う場合は「特別教育」の修了者



SBW170D

### 仕様

メーカー 型式	新ダイワ工業 SBW170D-MF	
定格電流	A	170
電流調整範囲	A	80・140・170(切替)
使用溶接棒	mm	2.0~4.0
充電定格入力	100V 1.5KVA	
満充電時間(50%放電時)	h	5
メンテナンスフリーバッテリー	SEB-35×3個	
外形寸法	全長	mm 578
	全幅	mm 413
	全高	mm 544
質量	Kg	80

## 交流アーク溶接機

鉄骨の建方、橋梁等のアーク溶接に

●アーク溶接機を用いて行う金属の溶接、溶断等の業務を行う場合は「特別教育」の修了者



### 仕様

メーカー 品名 型式	ダイヘン BS-300M BS-3006M	
定格電流	A	300
定格入力電圧	V	単相200
定格入力	KVA	24
	KW	14.4
出力電流範囲	A	65~300
定格使用率	%	30
最高無負荷電圧	V	80
定格負荷電圧	V	35
使用溶接棒	mm	2.6~6
外形寸法	幅	mm 255
	奥行	mm 505
	高さ	mm 400
質量	Kg	48

保安用品  
A E D

ハウス・トイレ  
風呂・シャワー・ユニット

什器・備品  
その他

ICT建機・  
測量計測機器他

バックホー  
(小型・大型)・  
アタッチメント

ホイールローダー  
ブルドーザー

トラック・ダンプ  
散水車  
商用バン

発電機・  
溶接機・  
トランス

コンプレッサー

ポンプ・  
高圧洗浄機・  
タイヤ洗浄機

高所作業車・  
橋梁点検車・  
ミニクレーン

仮設移動足場  
階段  
作業台

照明器具  
投光機

締固め機械・  
アスファルト  
フィニッシャー

コンクリート  
打設関連機器・  
ジェットヒーター

小型汎用機械  
他

敷設板・ゴムマット  
ブラシキ  
ベルトコンベアー

工場・倉庫  
関連機器

仮設機材・  
足場施工

HARASHO RENTAL

## 電圧変換器

電圧を変圧させて必要な電源を供給します  
100Vから 115V・200Vに 200Vから 100V・115Vに

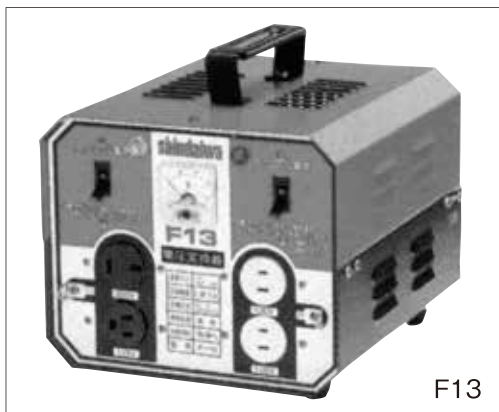

F13

### ●限られた電源を有効に



### ■仕様

メーカー仕様 型式	新ダイワ工業					
	定格入力 V	定格容量 KVA	定格出力		外形寸法 長さ×幅×高さ mm	本体質量 Kg
			V	A		
F13 (降圧・昇圧兼用)	単相100 単相200	3.3	単相100	30	265×230×240	17.0
			単相115	26		
			単相200	15		
FD13 (降圧用)	単相200	3.3	単相100	30	275×200×240	15.5
			単相115	26		

## 屋外型降圧トランス

小雨程度の雨のかかる場所や、  
粉塵の多い場所、湿気の多い場所に最適!!

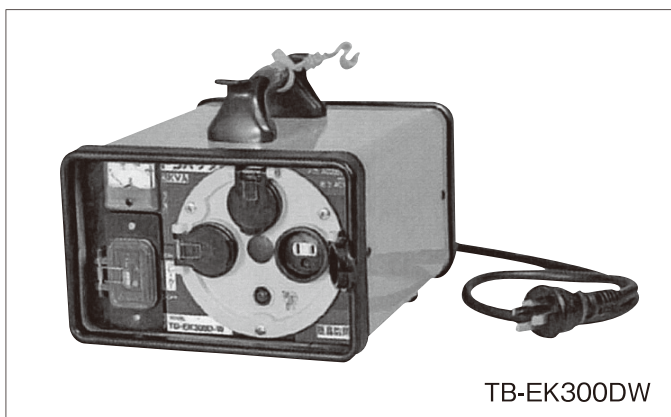

TB-EK300DW

### ■仕様

型 式	TB-EK300DW	
容 量	KVA	3.0
電 流	A	30
入 力 → 出 力	Ⓜ 三相200V → Ⓜ 単相100V ×3 接地 3P 20A (防雨キャップ付)	
一次電線仕様 (電線種×芯×長さ)	2.0mm <sup>2</sup> ×3芯×2m	
保 護 機 能	過負荷漏電しゃ断器 (15A/15mA感度)	
質 量	kg	18.0

## プラズマ切断機(コンプレッサー内蔵型)

移動現場での薄板加工に最適です  
発電機電源でもOK



SPC16-C

単相100V

最大  
切断板厚  
6mm

### ■仕様

メーカー	新ダイワ工業		
型 式	SPC16-C		
定格入力電圧	V	100	
定 格 入 力	KVA (Kw)	1.5 (1.4)	
切 断 電 流	A	16	
定格負荷電圧	V	70	
定格使用率	%	60	
本 体 寸 法	全 長	mm	130
	全 幅	mm	430
	全 高	mm	275
質 量	Kg	11	

- 保安用品  
A E D
- ハウストイレ  
集合シャユニット
- 1
- 2
- 3
- 4
- 5
- 6
- 7
- 8
- 9
- 10
- 11
- 12
- 13
- 14
- 15
- 16
- 17
- 18
- 19
- 20
- 21
- 22
- 23
- 24
- 25
- 26
- 27
- 28
- 29
- 30
- 31
- 32
- 33
- 34
- 35
- 36
- 37
- 38
- 39
- 40
- 41
- 42
- 43
- 44
- 45
- 46
- 47
- 48
- 49
- 50

# MEMO

# **H**ARASHO **R**ENTAL

コンプレッサー

**9**

# ベビーコンプレッサー

建築物の釘・塗装工事などに最適です

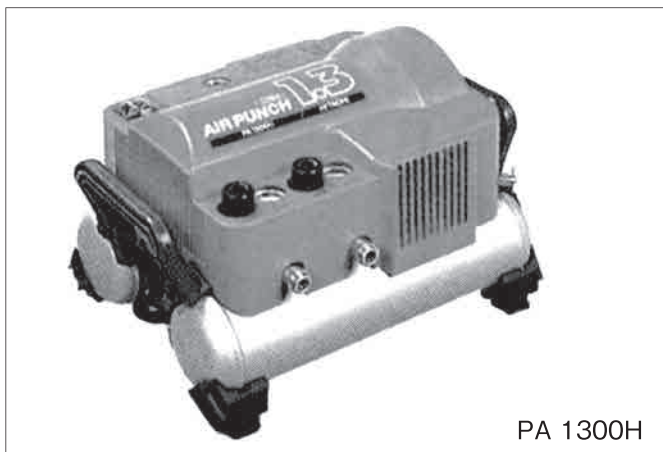

PA 1300H

## 仕様

メーカー	日立工機			マキタ
型 式	PA1300H	EC1445H	EC1445H2	AC460XG
動 力 源	v	100	100	100
定 格 出 力	KW	1.0	1.25	1.25
最 高 圧 力	kgf/cm <sup>2</sup>	2.16	44.9	44.9
吐 出 空 気 量	L/min	95	145 (7.1kgf/cm <sup>2</sup> )	105 (7.1kgf/cm <sup>2</sup> )
空 気 タ ン ク 容 量	L	9	11	12
機 械 寸 法	全 長	mm	485	568
	全 幅	mm	350	348
	全 高	mm	305	328
質 量	Kg	22.0	19	16

# エンジンコンプレッサー(14HP~50HP)

土木工事現場、塗装等の各種現場における  
エア工具の動力源に



PDS50S



PDS100SC

## 仕様

メーカー	北越工業		デンヨー			北越工業		デンヨー		北越工業		デンヨー
型 式	PDS50S-5A1	DIS-55SB	DIS-55LB	DIS-70AC	DIS-90AC	PDS100SC-5C1	DAS-100LB	DIS-130AC	PDS125SC-5B1	PDS175SC	DIS-180AC	
ク ラ ス	15HP	15HP	15HP	20HP	25HP	28HP	28HP	35HP	35HP	50HP	50HP	
排 出 気 体 規 制 対 策 型	2次規制		3次規制		2次規制		3次規制		2次規制			
コンプレッサー												
吐 出 空 気 量	m <sup>3</sup> /min	1.4	1.56	1.56	2.0	2.5	2.8	2.8	3.7	3.5	5.0	5.1
吐 出 圧 力	MPa	0.69	0.69	0.69	0.69	0.69	0.69	0.7	0.69	0.7	0.7	0.69
サ ー ビ ス (バルブ) サ イ ズ 数	20A×1	20A×1 カプラ10A×1	20A×2	20A×2	20A×2	20A×2	20A×2	20A×2	20A×3	20A×2	20A×3	20A×2.40A
エンジン												
型 式	いすゞ3YA1	クボタD722-KB	クボタD722-K3A	クボタD905-KA	いすゞ3LB1	シウワS733L-D	クボタD1105-K3B	いすゞ3LD2	いすゞ3LD2	日デ2A-TD27	いすゞAA-4LE2	
定 格 出 力	KW(PS)	11.8(16)	12.5(17)	12.5(17)	16.2(21.6)	19.1(26)	19(25.8)	20.2(27.0)	27.7(37)	28(38)	38(51)	36.6(50)
使 用 燃 料	軽油											
燃 料 タ ン ク	L	18	18	18	28	32	28	32	70	70	90	90
機 械 寸 法												
全 長	mm	1,420	1,360	1,360	1,600	1,600	1,460	1,580	1,670	1,580	1,850	1,820
全 幅	mm	700	685	685	755	755	750	760	890	890	950	1,030
全 高	mm	800	755	755	865	865	865	920	1,030	1,060	1,060	1,060
乾 燥 質 量	Kg	325	325	450	450	480	445	540	650	650	830	820
運 転 整 備 質 量	Kg	350	355	490	490	530	485	595	740	735	930	925
そ の 他 仕 様	-	-	-	アフタークーラー	アフタークーラー	アフタークーラー	アフタークーラー	アフタークーラー	アフタークーラー	アフタークーラー	アフタークーラー	アフタークーラー

保安用品  
A E D

ハウストイレ  
風圧シャワーユニット

什器・備品  
その他

ICT 建機・  
測量計測機器他

バックホー  
(小型・大型)・  
アタッチメント

ホイールローダー  
ブルドーザー

トラックダンプ  
散水車  
商用バン

発電機  
電機  
トランス

コンプレッサー

ポンプ・  
高圧洗浄機・  
タイヤ洗浄機

高所作業車  
橋梁点検車  
マイクロレーン

仮設移動足場  
階段  
作業台

照明器具  
投光機

締めめ機械  
アスファルト  
フィニッシャー

コンクリート  
打設関連機器  
ジェットヒーター

小型汎用機械  
他

数珠橋ゴムマット  
ブラシキ  
ベルトコンベア

工場・倉庫  
関連機器

仮設機材・  
足場施工

## エンジンコンプレッサー(110HP~465HP)

吹付工事やボーリング工事等の動力源に



PDS655S

## 仕様

メーカー 型式	デンヨー			北越工業	デンヨー		
	DIS-390SS	DIS-390ES-D	DIS-550HS	PDS655S	DIS-685SS	DIS-750WS	DIS-1070XS
クラス	110HP	110HP	150HP (高圧)	190HP	190HP	200HP (高圧)	465HP (高圧)
タイプ	トレーラー						
排出ガス規制対策型	1次規制	2次規制	1次規制	2次規制	2次規制	1次規制	1次規制
コンプレッサー							
吐出空気量 m <sup>3</sup> /min	11.0	11.0	15.6	18.5	19.4	21.2	30.3
吐出圧力 MPa	0.69	0.7	1.03	0.7	0.7	2.07/1.27	2.40/1.27
サービスバルブサイズ・数量	20A×4, 50A×1	20A×3, 50A×1	20A×3, 50A×1	20A×2, 50A×1	20A×3, 50A×1	20A×1, 50A×1	20A×1, 50A×1
エンジン							
型式	日野W04C-TR	いすゞDD-4BG1T	日野H07C-TE	日野J08C-V	日野J08C-UT	日野K13C-TJ	三菱重工S6B3-PTA
定格出力 kW (PS)	84.5 (115)	80.9 (110)	140 (190)	118 (160)	134.5 (182)	235 (320)	342 (465)
使用燃料	軽油	軽油	軽油	軽油	軽油	軽油	軽油
燃料タンク容量 L	180	180	280	270	280	560	680
機械寸法							
全長 mm	3,130	3,010	3,790	3,650	3,950	4,250	5,160
全幅 mm	1,510	1,520	1,600	1,685	1,600	1,900	2,215
全高 mm	1,805	1,760	2,035	2,070	2,035	2,220	2,370
乾燥質量 Kg	1,980	1,830	3,180	2,850	3,300	4,900	6,600
運転整備質量 Kg	2,240	2,050	3,530	3,190	3,690	5,590	7,500
その他仕様	-	アフタークーラー	-	-	-	-	-

保安用品  
A E Dハウス・トイレ  
風防シャワーユニット什器・備品  
その他ICT建機・  
測量計測機器他バックホー  
(小型・大型)・  
アタッチメントホイールローダー  
ブルドーザートラックダンプ  
散水車  
商用バン発電機  
溶接機  
トランス

コンプレッサー

ポンプ・  
高圧洗浄機  
タイヤ洗浄機高所作業車・  
橋梁点検車・  
ミニクレーン仮設移動足場  
階段  
作業台照明器具  
投光機締めめ機械・  
アスファルト  
フィニッシャーコンクリート  
打設関連機器  
ジェットヒーター

小型汎用機械

敷設板ゴムマ  
ット  
ブラシ  
ベルトコンベアー工場・倉庫  
関連機器仮設機材・  
足場施工

HARASHO RENTAL

## ■コンプレッサーの選定について

■エア工具使用台数の目安 (下記台数はあくまで参考として御利用ください。コンプレッサー本体のエアークック数は無視しています。)

エア工具		コンプレッサー型式・空気量			
		15HP 空気量1.4m <sup>3</sup> /min	25HP 空気量2.5m <sup>3</sup> /min	35HP 空気量3.5m <sup>3</sup> /min	50HP 空気量5.0m <sup>3</sup> /min
チッパー	空気消費量 (m <sup>3</sup> /min) 0.5	2	4	6	9
ピックハンマー	1.1	1	2	3	4
・ブレイカー	#15 0.9	1	2	3	4
・ルートハンマー	#20 1.2	1	1	2	3
さく岩機	2.3	—	—	1	2
レッドグリル	2.4	—	—	1	2

(注) 使用台数はエア工具の新・旧及びエアホースの長・短によって異なりますのでご注意ください。

# HARASHO RENTAL

ポンプ・高圧洗浄機・タイヤ洗浄機

10



# 水中ポンプ(一般工事排水用)

土木・建設工事の排水、一般の揚水・排水に



### ■性能曲線

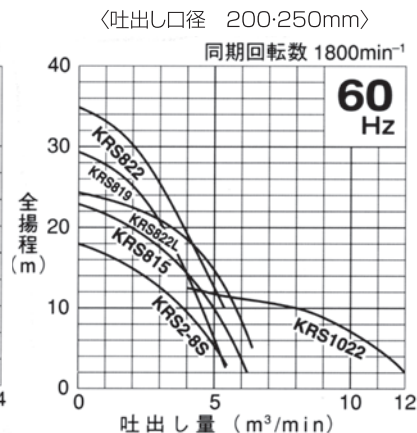
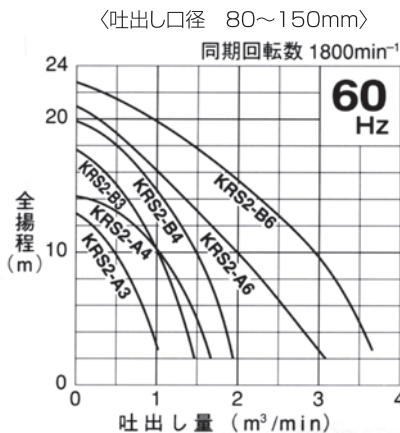

### ■仕様

メーカー		鶴見製作所							
型 式		LB-480J	LBT-480	KRS2-A3	KRS2-B3	KRS2-A4	KRS2-A6	KRS2-8S	
ク ラ ス		2吋	2吋	3吋	3吋	4吋	6吋	8吋	
吐 出 口 径	mm	50	50	80	80	100	150	200	
電 圧	v	単200	三相200	三相200	三相200	三相200	三相200	三相200	
モーター出力	kW	0.48	0.48	2.2	3.7	3.7	7.5	11.0	
全 揚 程	m	8	8	10	15	10	10	10	
吐 出 量	m <sup>3</sup> /min	0.12	0.12	0.5	0.5	1.0	2.0	4.0	
キャブタイヤケーブル長さ	m	5	5	8	8	8	8	8	
外 形 寸 法	最大径	mm	233	233	340	350	350	415	472
	全 高	mm	286	286	600	685	685	685	814
質 量	Kg	10.4	10	72	89	88	130	174	



### ■性能曲線

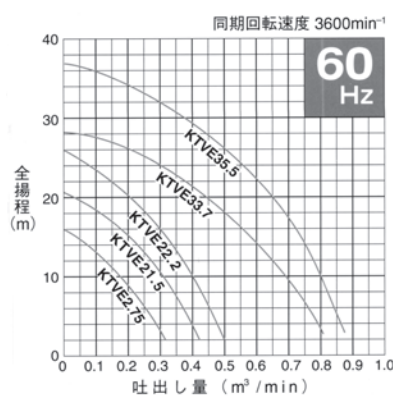
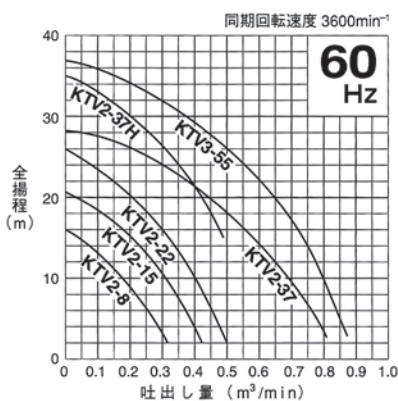

### ■仕様

メーカー		鶴見製作所							
型 式		KTV2-8	KTVE2.75	KTV2-15	KTV2-22	KTVE22.2	KTVE33.7	KTVE35.5	KTV2-37
ク ラ ス		2吋	2吋	2吋	2吋	2吋	3吋	3吋	3吋
吐 出 口 径	mm	50	50	50(80)	50(80)	50	80	80	80(100)
電 圧	v	三相200	三相200	三相200	三相200	三相200	三相200	三相200	三相200
モーター出力	kW	0.75	0.75	1.5	2.2	2.2	3.7	5.5	3.7
全 揚 程	m	10	10	15	20	20	18	22	18
吐 出 量	m <sup>3</sup> /min	0.18	0.18	0.20	0.20	0.20	0.5	0.60	0.50
キャブタイヤケーブル長さ	m	5	5	8	8	8	8	8	8
外 形 寸 法	最大径	mm	200	200	240	240	285	300	285
	全 高	mm	369	417	396	416	462	585	620
質 量	Kg	11.5	12.7	20.5	23.0	24.5	40.0	52.0	36.0
自 動 運 転		×	○	×	×	○	○	○	×

## 水中ポンプ(一般工事排水用)

土木・建設工事の排水、一般の揚水・排水に



〈高揚程型〉

## ■性能曲線

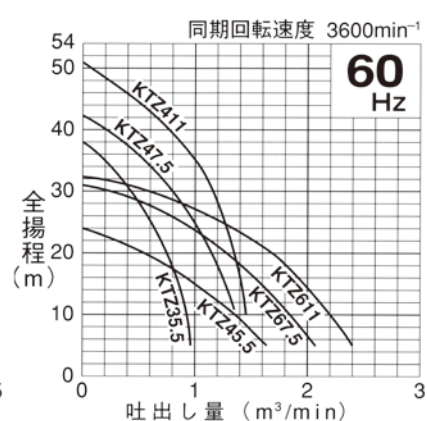
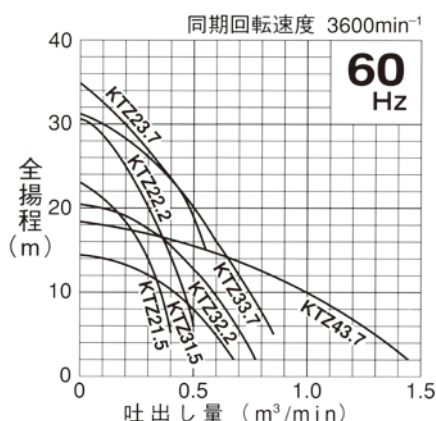

## ■仕様

メーカー	鶴見製作所							
型式	KTZ21.5	KTZ22.2	KTZ23.7	KTZ33.7	KTZ35.5	KTZ43.7	KTZ45.5	KTZ47.5
クラス	2吋	2吋	2吋	3吋	3吋	4吋	4吋	4吋
吐出口径 mm	50	50	50	80	80	100	100	100
電圧 V	三相200							
モーター出力 kW	1.5	2.2	3.7	3.7	5.5	3.7	5.5	7.5
全揚程 m	15	20	30	20	25	10	15	30
吐出量 m <sup>3</sup> /min	0.25	0.3	0.2	0.5	0.6	1.0	1.0	0.8
キャブタイヤケーブル長さ m	8	8	8	8	8	8	8	8
外形寸法	最大径 mm	235	235	283	283	283	283	330
	全高 mm	509	529	637	637	637	642	764
質量 Kg	30	34	62.5	62.5	82	63	82	105

## 水中ポンプ(サンド用)

土砂・ヘドロなどの採取・排水に



NKZ

## ■性能曲線

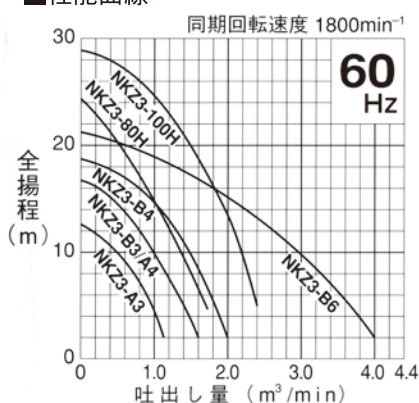

## ■仕様

メーカー	鶴見製作所				
型式	NKZ3-A3	NKZ3-B3	NKZ3-A4	NKZ3-B4	NKZ3-B6
クラス	3吋	3吋	4吋	4吋	6吋
吐出口径 mm	80	80	100	100	150
電圧 V	三相200				
モーター出力 kW	2.2	3.7	3.7	5.5	11.0
全揚程 m	10	15	10	15	15
吐出量 m <sup>3</sup> /min	0.5	0.5	1.0	1.0	2.0
キャブタイヤケーブル長さ m	8	8	8	8	8
外形寸法	最大径 mm	467	467	485	620
	全高 mm	664	709	709	715
質量 Kg	91	100	97	114	192

保安用品  
A E Dハウストイレ  
配管ユニット什器・備品  
その他ICT建機・  
測量計測機器他バックホー  
(小型・大型)・  
アタッチメントホイールローダー  
フルサイズキャリトラックダンプ  
散水車  
商用バン  
発電機  
溶接機  
トランス

コンプレッサー

ポンプ・  
高圧洗浄機・  
タイヤ洗浄機高所作業車・  
橋梁点検車・  
ミニクレーン仮設移動足場  
階段  
作業台照明器具  
投光機締めめ機械・  
アスファルト  
フィニッシャーコンクリート  
打設関連機器  
ジェットヒーター小型汎用機械  
他熱鉄板ゴムマッ  
フランキ  
ベルトコンベアー工場・倉庫  
関連機器仮設機材・  
足場施工

HARASHO RENTAL

## 水中ポンプ(泥水用)

土木・建設工事の泥水排水用に



### ■性能曲線

HSD2.55S/HSDE2.55S

同期回転速度 3600min<sup>-1</sup>

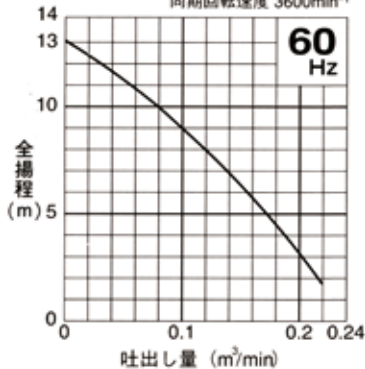

KTV

同期回転速度 3600min<sup>-1</sup>

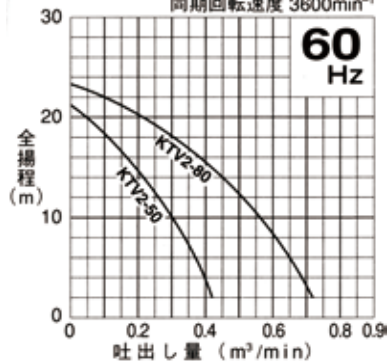

### ■仕様

メーカー		鶴見製作所								
型 式		HSD2.55S	HSDE2.55	KTV2-50	KTV2-80					
ク	ラ	ス	2吋	2吋(電極式自動タイプ)	2吋	3吋				
吐	出	口	径	mm	50	50	50	80		
電	圧	V	単100	単100	三相200	三相200				
モ	ー	タ	ー	出	力	KW	0.55	0.55	2.0	3.0
全	揚	程	m	9	9	12	12			
吐	出	量	m <sup>3</sup> /min	0.1	0.1	0.25	0.5			
キャブタイヤケーブル長さ		m	5	5	8	8				
外	形	寸	法	最大径	mm	234	234	250	295	
				全高	mm	391	391	454	550	
質	量	Kg	14	14.6	24	37				

## 水中ポンプ(ディープウェル工法用)

土木・建設工事の排水、一般の揚水・排水用に



### ■性能曲線

同期回転速度 3600min<sup>-1</sup>

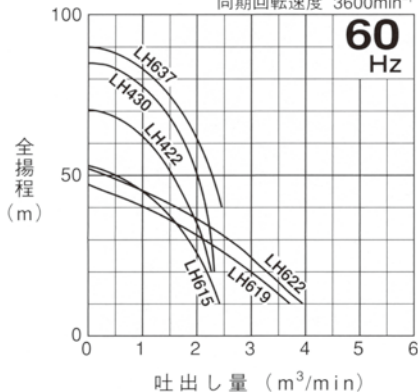

### ■仕様

メーカー		鶴見製作所							
型 式		LH422	LH615	LH622					
ク	ラ	ス	4吋	6吋	6吋				
吐	出	口	径	mm	100	150	150		
電	圧	V	三相200	三相200	三相200				
モ	ー	タ	ー	出	力	KW	22.0	15.0	22.0
全	揚	程	m	60/35	35/25	35			
吐	出	量	m <sup>3</sup> /min	1.0/2.0	1.5/2.0	2.0			
異物通過径		mm	6.0	8.5	13.0				
キャブタイヤケーブル長さ		m	10	10	10				
外	形	寸	法	最大径	mm	420	330	420	
				全高	mm	1,352	1,014	1,423	
質	量	Kg	350	213	360				

## フレキシブル 水中ポンプ

泥水・汚水・清水を問わず素早く排水し、揚程、揚水量とも抜群の性能を発揮します



## 仕様

メーカー 型 式	三笠 WP-3LC
ク ラ ス	3吋
吐 出 量 L/min	1,200
最 大 揚 程 m	23
フ レ キ 長 さ m	7
吐 出 口 径 mm	76
エ ン ジ ン 出 力 PS	5
質 量 Kg	28

## 自吸式トラッシュポンプ

砂・ヘッド・汚泥などの混入排水に工場・設備内での送水に最適です

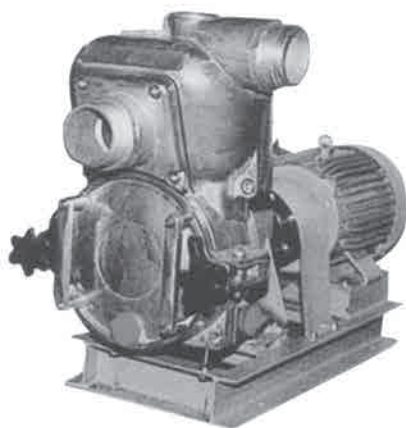

## 仕様

メーカー 型 式	マツサカエンジニアリング QP-301TM	
ク ラ ス	3吋	
口径 吸込×吐出 mm	80×80	
最 大 揚 程 m	21	
吐 出 量 L/min	1,100	
電 源 V	三相200	
モ ー タ ー 出 力 KW	3.7	
外 形 寸 法	全 長 mm	995
	全 幅 mm	520
	全 高 mm	785
質 量 Kg	111	

## 真空ポンプ



EVM2-960-M

## 仕様

メーカー 型 式	鶴見製作所 EVM2-960-M	
吸込口径×本数	25mm×4本(ホースカップリング付)	
吐 出 し 口 径 mm	50 (ソケット付)	
吸 込 性 能	最大真空度 kPa	-93kPa{-700mmHg}
	最大吐出量 L/min	120
	最大吸気量 m <sup>3</sup> /h	6.4(吸込口1本当たり)
構造方式	SSタンクに水中ポンプ+MJPノズル(4本)	
内蔵水中ポンプ	LB-480×2台	
モ ー タ	出 力 KW	0.96 (0.48×2台)
	相・電圧 V	単相・100(50/60Hz別)
	始動方式	コンデンサ運転
	保護装置(内蔵)	ミニチュアプロテクタ
質 量 (重 量) kg	55	



GV2-37W

## 仕様

メーカー 型 式	服部電機工業所 GV2-37W
口 径 mm	100
最 大 真 空 mmHg	650
最 大 風 量 m <sup>2</sup> /min	2.2
最 大 排 水 量 L/min	1,400
総 出 力 KW	9.2
寸 法 (L×W×H)	2,200×670×1,300 ノッチタンク一体型
質 量 kg	500

保安用品  
A E Dハウストイレ  
取付シャワーユニット什器・備品  
その他ICT建機・  
測量計測機器他バックホー  
(小型・大型)・  
アタッチメントホイールローダー  
バルド・サキヤリトラックダンプ  
散水車  
商用バン  
発電機  
溶接機  
トランス

コンプレッサー

ポンプ・  
高圧洗浄機・  
タイヤ洗浄機高所作業車・  
橋梁点検車・  
ミニクレーン仮設移動足場  
階段  
作業台照明器具  
投光機締固め機械・  
アスファルト  
フィニッシャーコンクリート  
打設関連機器  
ジェットヒーター小型汎用機械  
他敷設板ゴムマフ  
フラシキ  
ベルトコンベアー工場・倉庫  
関連機器仮設機材・  
足場施工

HARASHO RENTAL

# 100V水中ポンプ

○一般的な100V排水用水中ポンプ



LB-480

○100Vで全揚程11m



LB-800

○異物通過径7mmまで対応



HS2.4S

○異物通過径11mmまで対応(ストレーナー構造)



HSN2.4S

○低水位の排水用  
(残水用水中ポンプ)



LSC1.4S

■仕様

メーカー 型式	鶴見製作所	
	LB-480	LB-480A
クラス	2吋	2吋
吐出口径 mm	50	50
電圧 V	100	100
モーター出力 KW	0.48	0.48
全揚程 m	8	8
吐出量 m <sup>3</sup> /min	0.12	0.12
キャブタイヤケーブル長さ m	5	5
外形寸法	最大径 mm	187
	全高 mm	286
質量 Kg	10	11
自動運転	×	○

■仕様

メーカー 型式	鶴見製作所	
	LB-800	
クラス	2吋	
吐出口径 mm	50	
電圧 V	100	
モーター出力 KW	0.75	
全揚程 m	11	
吐出量 m <sup>3</sup> /min	0.16	
キャブタイヤケーブル長さ m	5	
外形寸法	最大径 mm	187
	全高 mm	341
質量 Kg	13.1	

■仕様

メーカー 型式	鶴見製作所	
	HS2.4S	
クラス	2吋	
吐出口径 mm	50	
電圧 V	100	
モーター出力 KW	0.4	
全揚程 m	8	
吐出量 m <sup>3</sup> /min	0.1	
キャブタイヤケーブル長さ m	5	
外形寸法	最大径 mm	241
	全高 mm	328
質量 Kg	11.3	

■仕様

メーカー 型式	鶴見製作所	
	HSN2.4S	
クラス	2吋	
吐出口径 mm	50	
電圧 V	100	
モーター出力 KW	0.4	
全揚程 m	6	
吐出量 m <sup>3</sup> /min	0.13	
キャブタイヤケーブル長さ m	5	
外形寸法	最大径 mm	240
	全高 mm	337
質量 Kg	12.2	

■仕様

メーカー 型式	鶴見製作所	
	LSC-1.4S	LSCE-1.4S
クラス	1吋	1吋
吐出口径 mm	25	25
電圧 V	100	100
モーター出力 KW	0.48	0.48
最高排出揚程 m	12.0	12.0
吐出量 m <sup>3</sup> /min	1.0	1.0
キャブタイヤケーブル長さ m	5	5
外形寸法	最大径 mm	196
	全高 mm	316
質量 Kg	12	12.6
自動運転	×	○

保安用品  
A E D

ハウス・トイレ  
風呂・シャワーユニット

什器・備品  
その他

ICT 建機・  
測量計測機器他

バックホー  
(小型・大型)・  
アタッチメント

ホイールローダー  
ブルドーザー

トラック・タンク  
散水車  
商用バン

発電機  
溶接機  
トランス

コンプレッサー

ポンプ・  
高圧洗浄機・  
タイヤ洗浄機

高所作業車・  
橋梁点検車・  
ミニクレーン

仮設移動足場  
階段  
作業台

照明器具  
投光機

締め機械・  
アスファルト  
フィニッシャー

コンクリート  
打設関連機器・  
ジェットヒーター

小型汎用機械  
他

敷設板・ゴムマット  
ブラシキ  
バルコンペアー

工場・倉庫  
関連機器

仮設機材・  
足場施工

## 100V水中ポンプ

○低水位で(10mm)呼び水不要タイプ



LSR2.4S

○低水位の排水用(残水用吸管付陸上ポンプ)



LSP1.4S

## ■仕様

メーカー		鶴見製作所	
型 式		LSR2.4S	
ク ラ ス		2吋	
吐 出 口 径	mm	50	
電 圧	V	100	
モ ー タ ー 出 力	KW	0.48	
全 揚 程	m	8	
運 転 水 位	mm	10	
キャブタイヤケーブル長さ	m	5	
外 形 寸 法	最大径 mm	210	
	全 高 mm	303	
質 量	Kg	10.5	

## ■仕様

メーカー		鶴見製作所	
型 式		LSP1.4S	LSPE1.4S
口径 吸込×吐出	mm	25×25	25×25
電 圧	V	100	100
モ ー タ ー 出 力	KW	0.48	0.48
全 揚 程	m	9	7.8
吐 出 量	m <sup>3</sup> /min	0.06	0.06
キャブタイヤケーブル長さ	m	5	5
外 形 寸 法	最大径 mm	240	265
	全 高 mm	307	307
質 量	Kg	12.5	18.5
自 動 運 転		×	○

## 動力噴霧機

高揚程の吸水や散布に

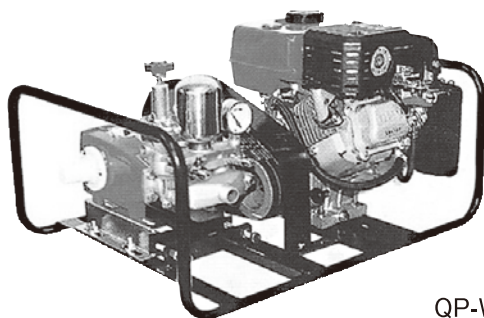

QP-WL25

## ■仕様

メーカー		マツサカエンジニアリング	
型 式		QP-WL25	QP-WL45
タ イ プ		ガソリンエンジン	ガソリンエンジン
最大吸水量	L/min	20	30
最大圧力	MPa	3.9	3.9
最大馬力	PS	3.5	5.0
外 形 寸 法	全長 mm	680	700
	全幅 mm	530	535
	全高 mm	415	465
質 量	Kg	33	41

## 長くつ洗浄機

シャワー噴射と回転ブラシのダブル洗浄で汚れを落とします

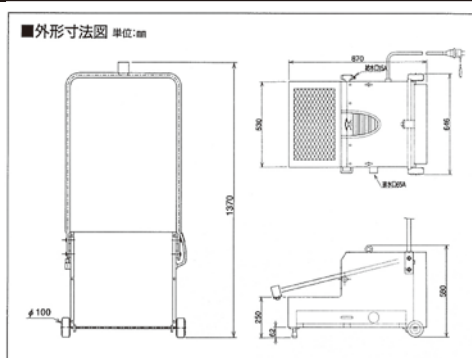

## ■仕様

メーカー		鶴見製作所	
型 式		TBW-1	
洗 浄 能 力	秒/足	10/1	
電 源	V	100	
出 力	KW	0.2	
使 用 水 量	L/min	18	
給 水 口 径	mm	15	
機体寸法	長さ×幅×高さ mm	870×646×1,370	
質 量	Kg	72	

保安用品  
A E Dハウストイレ  
取付シャワーユニット什器・備品  
その他ICT建機・  
測量計測機器他バックホー  
(小型・大型)・  
アタッチメントホイールローダー  
ブルドーザトラックダンプ  
散水車  
商用バン発電機  
溶接機  
トランス

コンプレッサー

ポンプ・  
高圧洗浄機・  
タイヤ洗浄機高所作業車・  
橋梁点検車・  
ミニクレーン仮設移動足場  
階段  
作業台照明器具  
投光機締固め機械・  
アスファルト  
フィニッシャーコンクリート  
打設関連機器・  
ジェットヒーター小型汎用機械  
他熱鉄板ゴムマッ  
プ  
ブラシ  
ベルトコンベアー工場・倉庫  
関連機器仮設機材・  
足場施工

HARASHO RENTAL

## 汎用エンジンポンプ(1吋)

土木建築工事での給排水に又、庭園等の散水に



## ■仕様

メーカー	鶴見製作所	マツサカエンジニアリング	鶴見製作所	
型 式	TE3-25R	QP-105	TE2-25RY	TE3-25RY
ク ラ ス	1吋	1吋	1吋	1吋
口径(吸込×吐出) mm	25×25	25×25	25×25	25×25
最大全揚程 m	45	31	35	31
最大吐出量 m <sup>3</sup> /min	0.15	0.2	0.14	0.14
質 量 kg	6.7	13	13.5	16.4
エンジン				
最大出力 kW (PS)	0.8 (1.1)	1.5 (2.0)	1.5 (2.0)	2.1 (2.4)

## 汎用エンジンポンプ(2吋～3吋)

土木建築工事での給排水に又、庭園等の散水に

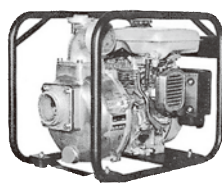
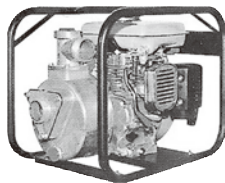

## ■仕様

メーカー	マツサカエンジニアリング	鶴見製作所		マツサカエンジニアリング	鶴見製作所	
型 式	QP205/R	TE3-50R/TE4-50R	TE5-50R	QP305/R	TE2-80R	TE3-80R/TE4-80R
ク ラ ス	2吋	2吋	2吋	3吋	3吋	3吋
口径(吸込×吐出) mm	50×50	50×50	50×50	80×80	80×80	80×80
最大全揚程 m	35	30	30	32	30	30
最大吐出量 m <sup>3</sup> /min	0.53	0.5	0.5	1	0.9	0.84
質 量 kg	25	23	24.4	32	26.8	26.8
エンジン						
最大出力 kW (PS)	2.6 (3.5)	2.6 (3.5)	3.2 (4.3)	3.7 (5.0)	3.7 (5.0)	3.7 (5.0)

## ジェット・洗浄ポンプ

車輛・機械などの泥落し、家屋解体の散水や高所・遠所の給水、排水に

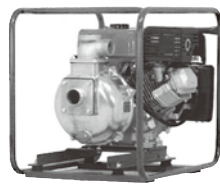

## ■仕様

メーカー	マツサカエンジニアリング			鶴見製作所		マツサカエンジニアリング
型 式	QP-205SX-3	QP-205S	QP-156S-1	TE H2-50R	TE H2-50Q	QP-T205SLT
ク ラ ス	1吋(高圧・洗浄)	2吋(高圧・洗浄)	1.5吋(高圧・洗浄)	2吋(高圧・洗浄)	2吋(高圧・洗浄)	2吋(高圧・洗浄)
口径(吸込×吐出) mm	40×25	50×50	40	50×50	50×50	50×50
最大全揚程 m	90	75	50	55	55	95
最大吐出量 m <sup>3</sup> /min	0.35	0.4	0.3	0.4	0.4	0.48
質 量 kg	35	28	24	26.6	27.2	42
エンジン						
最大出力 kW (PS)	4.0 (5.5)	3.7 (5.0)	2.6 (3.5)	4.2 (5.7)	4.4 (6.0)	5.6 (7.5)

保安用品  
A E Dハウストイレ  
風呂シャワーユニット什器・備品  
その他ICT建機・  
測量計測機器他バックホー  
(小型・大型)・  
アタッチメントホイールローダー  
ブルドーザートラックダンプ  
散水車  
商用バン発電機  
溶接機  
トランス

コンプレッサー

ポンプ・  
高圧洗浄機・  
タイヤ洗浄機高所作業車  
橋梁点検車  
ミニクレーン仮設移動足場  
階段  
作業台照明器具  
投光機締めめ機械  
アスファルト  
フィニッシャーコンクリート  
打設関連機器  
ジェットヒーター小型汎用機械  
他敷設機  
ゴムマット  
ブラシキ  
ベルトコンベアー工場・倉庫  
関連機器仮設機材・  
足場施工

HARASHO RENTAL

## 高圧洗浄機(エンジン駆動タイプ)

土木建設機械・車両の洗浄、土砂や雪の洗い流しに



SER-2010



SEV-2108

## 仕様

メーカー	スーパー工業					
型式	SER-3007-5	SEV-2108SS	SEV-2110SS	SEV-3007SS	SEV-1620SS	SER-6005N2
タイプ	パイプフレーム	防音型	防音型	防音型	防音型	パイプフレーム管洗浄用
吐出圧力 Mpa (Kgf/cm <sup>2</sup> )	7.0 (71)	8.0 (82)	10.0 (102)	7.0 (71)	20.0 (204)	4.9 (50)
吐出量 L/min	29.0	23.0	20.0	29.0	16.0	60.0
エンジン出力 KW (PS)	3.7 (5.0)	4.0 (5.5)	4.0 (5.5)	4.0 (5.5)	5.5 (7.5)	5.9 (8.0)
使用燃料	ガソリン	ガソリン	ガソリン	ガソリン	ガソリン	ガソリン
燃料タンク容量	3.1	6.0	6.0	6.0	10.0	6.0
機械寸法	全長 mm	510	630	630	630	1,100
	全幅 mm	530	497	497	497	770
	全高 mm	555	557	557	557	1,210
質量 kg	40	64	66	66	92	195
始動方法	リコイルスターター式	セルスターター式	セルスターター式	セルスターター式	セルスターター式	セルスターター式



HPJ-550WE

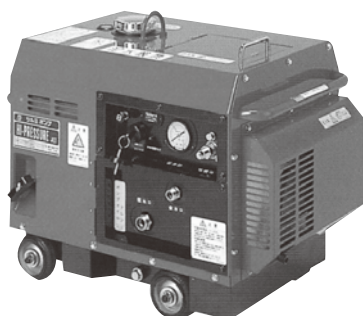

HPJ-5ESY



HPJ-8ESY7

## 仕様

メーカー	鶴見製作所							
型式	HPJ-340EQM	HPJ-37GES3	HPJ-4100E5	HPJ-470E2	HPJ-550WE	HPJ-5ESM	HPJ-5ESY4/6	HPJ-8ESY7
タイプ	簡易防音	パイプフレーム	パイプフレーム	パイプフレーム	水タンク内蔵	防音	防音	防音
吐出圧力 Mpa (Kgf/cm <sup>2</sup> )	3.9 (40)	4.9 (50)	9.8 (100)	6.9 (70)	4.9 (50)	7.8 (80)	7.8 (80)	7.8 (80)
吐出量 L/min	21.2	32.1	15.3	21.2	28.7	21.2	21.2	31.0
エンジン出力 KW/ (PS)	2.0 (2.3)	4.7 (6.4)	2.9 (4.0)	2.9 (4.0)	2.9 (4.0)	3.7 (5.0)	3.8 (5.2)	5.4 (7.3)
使用燃料	ガソリン	ガソリン	ガソリン	ガソリン	ガソリン	ガソリン	ガソリン	ガソリン
燃料タンク容量	3.6	6.0	3.6	3.6	3.6	6.0	6.0	11.0
機械寸法	全長 mm	700	862	640	640	910	670	658
	全幅 mm	590	700	592	592	570	573	439
	全高 mm	505	680	635	635	830	589	583
質量 kg	53	97	52	52	95	73	70	105
始動方法	リコイルスターター式	リコイルスターター式	リコイルスターター式	リコイルスターター式	リコイルスターター式	セルスターター式	セルスターター式	セルスターター式

保安用品  
A E Dハウストイレ  
取付ユニット什器・備品  
その他ICT建機・  
測量計測機器他バックホー  
(小型・大型)・  
アタッチメントホイールローダー  
フルドumperトラックダンプ  
散水車  
商用バン発電機  
電機  
接続機  
トランス

コンプレッサー

ポンプ・  
高圧洗浄機・  
タイヤ洗浄機高所作業車・  
橋梁点検車・  
ミニクレーン仮設移動足場  
階段  
作業台照明器具  
投光機締固め機械・  
アスファルト  
フィニッシャーコンクリート  
打設関連機器・  
ジェットヒーター小型汎用機械  
他敷設板・ゴムマット  
ブラシキ  
ベルトコンベアー工場・倉庫  
関連機器仮設機材・  
仮設施工

HARASHO RENTAL



## 高圧洗浄機(モーター駆動タイプ200V)

建設現場での洗浄、解体現場の散水、高所揚水に



HPJ-550TW

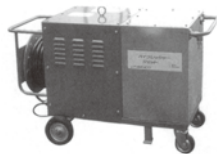

HPJ-37TX2



SAR-3007

## 仕様

メーカー		鶴見製作所			スーパー工業
型 式		HPJ-550TW	HPJ-550TW2	HPJ-37TX2	SAR-3007
電 源	V	三相200	三相200	三相200	三相200
モーター出力	KW	3.7	3.7	3.7	4.0
吐 出 圧 力	MPa(Kgf/cm <sup>2</sup> )	4.9 (50)	4.9 (50)	4.9 (50)	7.0 (71)
吐 出 量	L/min	30.5	30.8	30.5	28.2
水タンク容量	L	100	100	100	80
機 械 寸 法	全 長 mm	1,110	1,110	1,300	1,015
	全 幅 mm	635	635	700	580
	全 高 mm	790	790	860	680
質 量	Kg	120	133	170	110

## 高圧洗浄機(モーター駆動タイプ200V温水)

建設機械・産業機械等の洗浄に



HPJ-37HC5



SAR-1309VN

## 仕様

メーカー		鶴見製作所	スーパー工業
型 式		HPJ-37HC5	SAR-1309VN
電 源	V	三相200	三相200
モーター出力	KW	3.7	2.2
吐 出 圧 力	MPa(Kgf/cm <sup>2</sup> )	9.8 (100)	8.3 (85)
吐 出 量	L/h	1,000	780
温 水 温 度	℃	30~80	30~80
ボイラー燃料		灯油	灯油
ボイラータンク容量		35	20
燃 料 消 費 量	L/h	5~6	5
機 械 寸 法	全 長 mm	885	810
	全 幅 mm	855	746
	全 高 mm	1,250	690
質 量	Kg	160	133

## 高圧洗浄機(モーター駆動タイプ100V)

## 仕様

メーカー		鶴見製作所	
型 式		HPJ-150	HPJ-160
電 源	V	100	100
モーター出力	KW	1.0	1.0
吐 出 圧 力	MPa(Kgf/cm <sup>2</sup> )	4.9 (50)	6.4 (65)
吐 出 量	L/min	6.2/7.5	6.3/7.6
機 械 寸 法	D mm	370	370
	A mm	510	621
	H mm	465	726
質 量	Kg	28	19



HPJ-160

保安用品  
A E Dハウストイレ  
風呂シャワーユニット什器・備品  
その他ICT建機・  
測量計測機器他バックホー  
(小型・大型)・  
アタッチメントホイールローダー  
ブルドーザートラックダンプ  
散水車  
商用バン  
発電機  
溶接機  
トランス

コンプレッサー

ポンプ・  
高圧洗浄機・  
タイヤ洗浄機高所作業車  
橋梁点検車  
ミニクレーン仮設移動足場  
階段  
作業台照明器具  
投光機締固め機械・  
アスファルト  
フィニッシャーコンクリート  
打設関連機器・  
ジェットヒーター小型汎用機械  
他敷設板・ゴムマット  
ブラシキ  
バルトコンベア工場・倉庫  
関連機器仮設機材・  
足場施工

HARASHO RENTAL

# タイヤ洗浄機 (湿式タイプ)

工事現場出口での、工事車両のタイヤ洗浄に



[オプション]



製缶ピット

- 現場での本体設置の準備基礎工事工程を大幅に簡略化。撤去後の作業も軽減します。

## ■MTW-10型 設置用基礎図

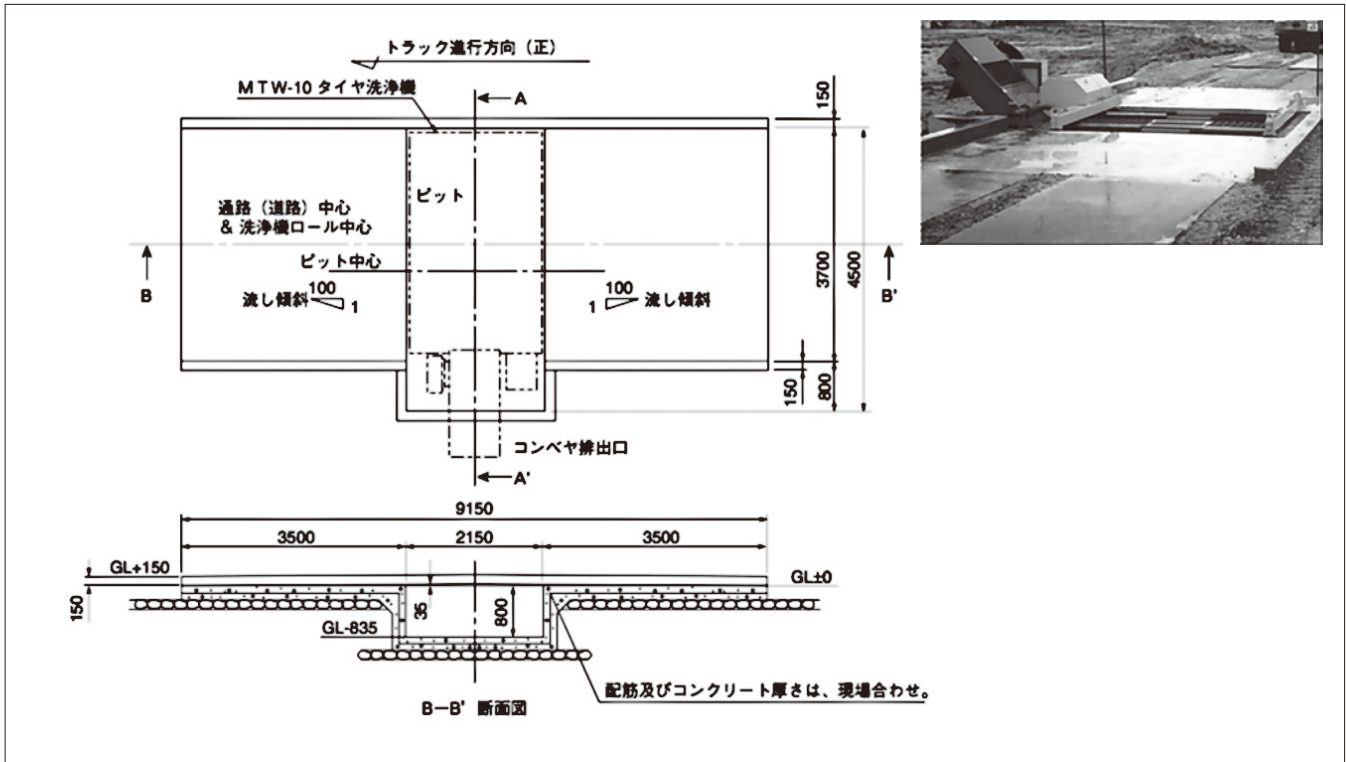

保安用品  
A E D

ハウストイレ  
配給シャワーユニット

什器・備品  
その他

ICT 建機・  
測量計測機器他

バックホー  
(小型・大型)・  
アタッチメント

ホイールローダー  
フルードキャリア

トラックダンプ  
散水車  
商用バン

発電機  
溶接機  
トランス

コンプレッサー

ポンプ・  
高圧洗浄機・  
タイヤ洗浄機

高所作業車・  
橋梁点検車・  
ミニクレーン

仮設移動足場  
階段  
作業台

照明器具  
投光機

締めめ機械・  
アスファルト  
フィニッシャー

コンクリート  
打設関連機器・  
ジェットヒーター

小型汎用機械  
他

敷設板ゴムマット  
フラッシュ  
ベルトコンベア

工場・倉庫  
関連機器

仮設機械・  
足場施工

HARASHO RENTAL

## ■仕様

メーカー	鶴見製作所							
型式	MTW-10							
機械寸法 mm	長さ5,150×幅2,080×高さ1,920							
使用水量	洗浄水循環使用のため1台当たり3ℓ～10ℓ補給(自動補給)							
総電動機出力	<table border="0"> <tr> <td>ロール駆動モータ</td> <td>2.2KW</td> <td rowspan="3">} 合計 8.1KW</td> </tr> <tr> <td>排泥コンベヤ駆動用モータ</td> <td>0.4KW</td> </tr> <tr> <td>洗浄スプレー水用水中ポンプ</td> <td>5.5KW</td> </tr> </table>	ロール駆動モータ	2.2KW	} 合計 8.1KW	排泥コンベヤ駆動用モータ	0.4KW	洗浄スプレー水用水中ポンプ	5.5KW
ロール駆動モータ	2.2KW	} 合計 8.1KW						
排泥コンベヤ駆動用モータ	0.4KW							
洗浄スプレー水用水中ポンプ	5.5KW							
洗浄車両	大型車両(10tダンプトラック)							
洗浄時間	待ち時間5秒+前輪15秒+待ち時間5秒+後輪15秒 合計40秒							
洗浄方式	ロール上でタイヤを回転させ、両サイドと下部からの高圧スプレー方式							
排土方式	洗浄により機内に落ちた泥土は清澄剤投入により水と泥分に分離されコンベヤにて機外へ自動排出							
機械質量 Kg	3,700							

## ■発電機の選定方法

### 交流アーク溶接機の使用例

- 交流溶接機は、通常単相負荷ですから、三相発電機で単相負荷を使用する場合は、三相に平衡するように接続してください。
- 単相負荷の場合はその負荷の約3倍の発電容量が必要です。

### ■交流アーク溶接機の使用可能台数の目安（周波数60Hzの場合）

発電機 定格出力	25KVA	45KVA	60KVA	90KVA	100KVA	150KVA	220KVA
180A	1	3	5	8	8	14	20
200A	1	2	4	5	6	11	16
250A		2	3	4	6	10	15
300A			2	3	4	7	11

注) 上表の台数はコンデンサ無しの場合の目安です。極端に効率の悪い溶接機を使用する場合は、台数を減らしてください。  
 コンデンサ付き交流アーク溶接機を使用する場合は、発電機の自己励磁現象（無負荷または軽負荷時に発電機の出力電圧が上昇する現象）に十分注意してください。

上表は使用率40%時の台数です。40%以上の使用率の場合は台数を軽減してください。  
 ウェルダを2台以上使用する場合は、1相に集中させず、各相に平均になるように接続してください。

### モータ（三相かご型誘導）の使用例

エンジン発電機の負荷として大小さまざまなモータが使われますが、通常モータの表示にはkWまたは馬力（PS）が使われています。これはモータの「出力」であって「入力」すなわちモータ（機械）を動かすために必要な電気量ではありません。モータの入力と出力の関係は次の通りです。

$$1 \text{馬力 (PS)} = 0.7355 \text{kW}$$

$$\begin{aligned} \text{効率} &= 85\% \text{ (三相誘導モータ)} \\ \text{力率} &= 0.8 \text{ (三相誘導モータ)} \end{aligned}$$

$$\frac{\text{出力 (kW)}}{\text{効率}} = \frac{0.7355 \times \text{出力 (PS)}}{\text{効率}} = \text{入力 (kW)}$$

$$\frac{\text{入力 (kW)}}{\text{力率}} = \text{入力 (kVA)}$$

### ■モータ始動容量

発電機 定格出力		13KVA	25KVA	45KVA	60KVA	100KVA	90KVA	150KVA	220KVA	
周波数 (Hz)		60	60	60	60	60	60	60	60	
モータ容量	直入	同時始動 (kW)	4.5	7.5	14	19	32	30.5	51	76
		順次始動 (kW)	9	18.8	34	45.3	75.5	68.0	113	166
	Y-△始動(オープン式) (kW)		6.8	11.3	21	28.5	48	45.8	76.5	114
	Y-△始動(クローズド式) (kW)		9	18.8	34	45.3	75.5	68.0	113	166

- ※上記表のモータ容量は目安の値です。瞬時電圧降下、モータ始動階級、効率、新旧および負荷率によって発電機容量が異なります。
- モータ始動時の瞬時電圧降下を無負荷電圧の30%以内とします。 ●モータ始動kVAを1kWあたり7kVAとします。 ●モータ効率85%、負荷率を90%とします。
  - モータ負荷を数台使用する場合（順次始動）、モータ合計が上表以内であれば何台でも使用できます。  
 ただし、最初に起動するモータの合計容量は、上表の直入同時始動時の容量以内にしてください。
  - ターボ付きエンジンの負荷投入容量はエンジンの正味平均有効圧力に左右される場合があります。

# HARASHO RENTAL

高所作業車・橋梁点検車・ミニクレーン

11

# 高所作業車(タイヤ4~8mクラス)

室内設備、空調ダクト、天井ボードなどの取付作業に



SV-041



WM-04CNS

●高所作業車の運転(高所作業)には下記の資格が必要です

作業床の最大高さ	10m未満	高所作業車運転のための特別教育修了者、又は技能講習修了者
	10m以上	高所作業車運転のための技能講習修了者

## 仕様

メーカー		アイチコーポレーション				ジニー
型式		SV-040	SV-041	SV-04B	WM-04CNS	GS-1930
クラス		4m	4m	4m	4m	6m
走行タイプ		タイヤ	タイヤ	タイヤ	タイヤ	タイヤ
昇降装置タイプ		マスト式	マスト式	マスト式	マスト式	シザース式
最大作業床高さ	mm	4,000	3,800	3,800	3,800	5,800
最低作業床高さ	mm	570	570	520	530	980
最大積載荷重	kg	200	200	200	200	227
スライド拡張部積載荷重	kg	-	-	-	-	113
作業床内寸法	幅(スライド時)	mm	715	690	660	665
	奥行(スライド時)	mm	920	980	895	905
	高さ(スライド時)	mm	1,000	1,000	1,000	1,025
走行速度	Km/h	3.0	1.6	3.0	0~3.0	4.0
最小回転半径	m	1.7	1.7	-	-	1.55
登坂能力	度	8	8	8	8	17
接地圧	Kgf/cm <sup>2</sup>	13.7	13.7	8.9	10.3	-
動力源		バッテリー	バッテリー	バッテリー	バッテリー	バッテリー
車両寸法(格納時)						
全長	mm	1,345	1,345	1,280	1,280	1,830
全幅	mm	825	780	750	750	760
全高	mm	1,810	1,800	1,710	1,600	1,990
質量	Kg	650	685	650	580	1,344

メーカー		アイチコーポレーション	北越工業	アイチコーポレーション	
型式		SV-06B	ENTL-061	SV-08B	SV-08DNL
クラス		6m	6m	8m	8m
走行タイプ		タイヤ	タイヤ	タイヤ	タイヤ
昇降装置タイプ		シザース式	シザース式	シザース式	シザース式
最大作業床高さ	mm	6,100	6,100	7,900	7,940
最低作業床高さ	mm	990	970	1,120	1,140
最大積載荷重	kg	350	250	250	250
スライド拡張部積載荷重	kg	120	-	120	120
作業床内寸法	幅(スライド時)	mm	720(720)	645(645)	720(720)
	奥行(スライド時)	mm	2,185(3,185)	1,610(2,540)	2,185(3,185)
	高さ(スライド時)	mm	1,000(1,000)	990(990)	1,000(1,000)
走行速度	Km/h	0~3.8	0~4.0	0~3.0	0~4.5
最小回転半径	m	2.27	1.52	2.27	-
登坂能力	度	14	14	13	14
接地圧	Kgf/cm <sup>2</sup>	9.6	-	10.1	-
動力源		バッテリー	バッテリー	バッテリー	バッテリー
車両寸法(格納時)					
全長	mm	2,390	1,750	2,390	2,300
全幅	mm	810	750	810	810
全高	mm	1,990	1,960	2,120	2,140
質量	Kg	1,720	1,180	2,250	1,895

# 高所作業車(クローラー4~7mクラス)

室内設備、空調ダクト、天井ボードなどの取付作業に



ENCL-045



RX-07B

●高所作業車の運転(高所作業)には下記の資格が必要です

作業床の最大高さ	10m未満	高所作業車運転のための特別教育修了者、又は技能講習修了者
	10m以上	高所作業車運転のための技能講習修了者

## 仕様

メーカー		アイチコーポレーション				
型式		RM-040	RM-041	RM-04B	RX-04A	
クラス		4m	4m	4m	4m	
走行タイプ		ゴムクローラー	ゴムクローラー	ゴムクローラー	ゴムクローラー	
昇降装置タイプ		マスト式	マスト式	マスト式	シザース式	
最大作業床高さ	mm	4,000	4,000	3,800	4,000	
最低作業床高さ	mm	540	1,070	540	900	
最大積載荷重	kg	200	200	200	200	
スライド拡張部積載荷重	kg	-	-	-	-	
作業床内寸法	幅(スライド時)	mm	715	870	660	890
	奥行(スライド時)	mm	920	1,590	895	1,915
	高さ(スライド時)	mm	1,000	915	1,000	900
走行速度	Km/h	2.7	2.7	0~2.0	0~2.0	
最小回転半径	m	-	-	-	-	
登坂能力	度	20	18	20	18	
接地圧	Kgf/cm <sup>2</sup>	0.25	0.274	0.32	0.32	
動力源		バッテリー	バッテリー	バッテリー	バッテリー	
車両寸法(格納時)						
全長	mm	1,450	1,900	1,250	2,020	
全幅	mm	850	1,000	770	1,000	
全高	mm	1,840	1,985	1,730	1,800	
質量	Kg	800	910	630	980	

メーカー		アイチコーポレーション			
型式		ENCL-045	RV-060	RX-07B	
クラス		4m	6m	7m	
走行タイプ		ゴムクローラー	ゴムクローラー	ゴムクローラー	
昇降装置タイプ		シザース式	シザース式	シザース式	
最大作業床高さ	mm	4,500	6,000	6,700	
最低作業床高さ	mm	890	1,285	1,090	
最大積載荷重	kg	200	250	250	
スライド拡張部積載荷重	kg	-	-	-	
作業床内寸法	幅(スライド時)	mm	645(645)	1,300	1,000
	奥行(スライド時)	mm	1,200(1,750)	1,830	1,835
	高さ(スライド時)	mm	950(950)	1,000	1,000
走行速度	Km/h	0~2.0	2.0	0~2.0	
最小回転半径	m	0.7	-	-	
登坂能力	度	18	15	15	
接地圧	Kgf/cm <sup>2</sup>	-	-	0.32	
動力源		バッテリー	バッテリー	バッテリー	
車両寸法(格納時)					
全長	mm	1,280	2,270	1,990	
全幅	mm	780	1,400	1,090	
全高	mm	1,840	2,290	2,090	
質量	Kg	700	1,460	1,400	

保安用品  
A E D

ハウストイレ  
風防カバーユニット

什器・備品  
その他

ICT建機  
測量計測機器他

バックホー  
(小型・大型)・  
アタッチメント

ホイールローダー  
フルサイズキャリ

トラックダンプ  
散水車  
商用バン

発電機  
溶接機  
トランス

コンプレッサー

ポンプ  
高圧洗浄機  
タイヤ洗浄機

高所作業車  
橋梁点検車  
ミニクレーン

仮設移動足場  
階段  
作業台

照明器具  
投光機

締めめ機械  
アスファルト  
フィニッシャー

コンクリート  
打設関連機器  
ジェットヒーター

小型汎用機械  
他

敷設板・ゴムマット  
フラッシュ  
ベルトコンベアー

工場・倉庫  
関連機器

仮設機材  
足場施工

車両寸法図

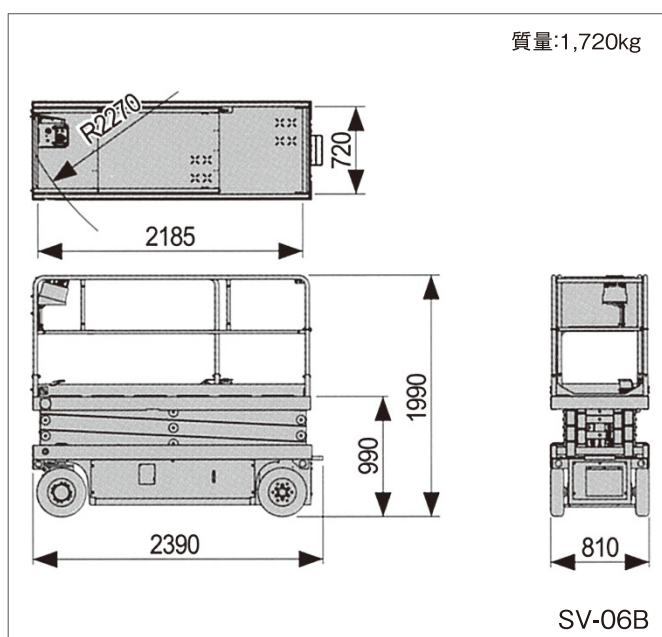
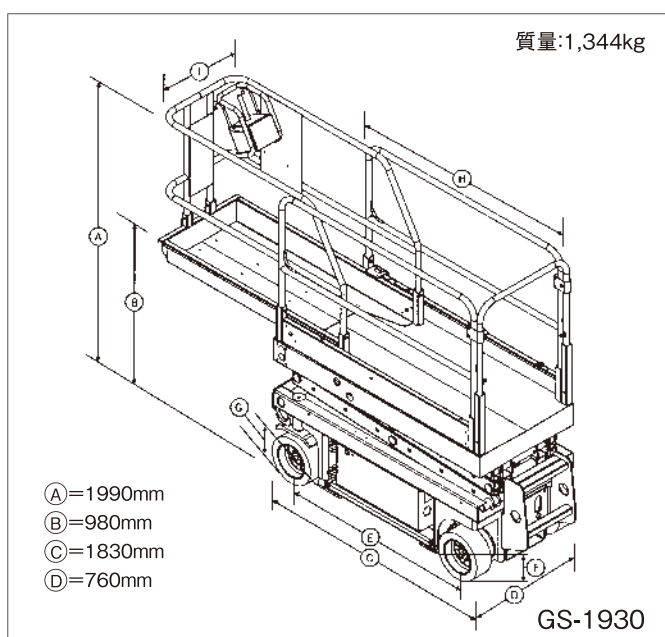
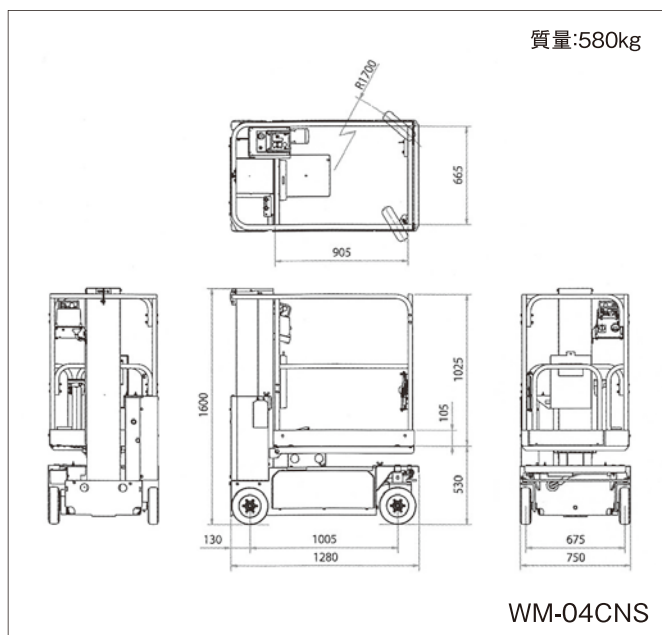
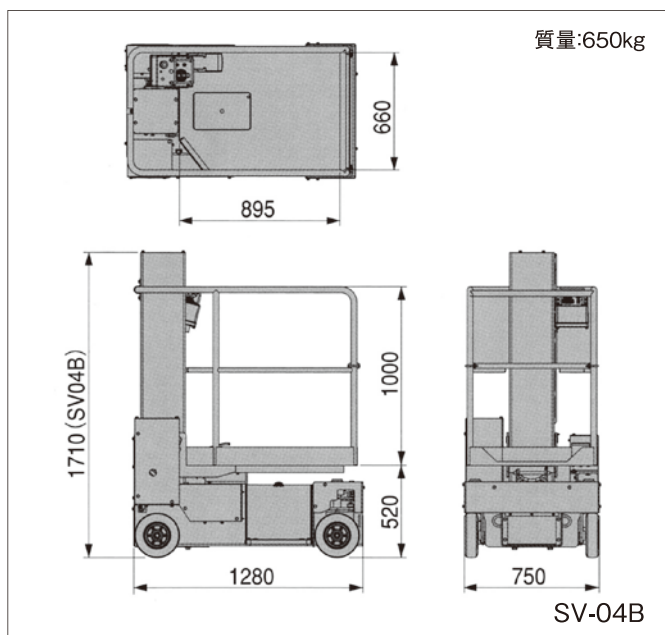
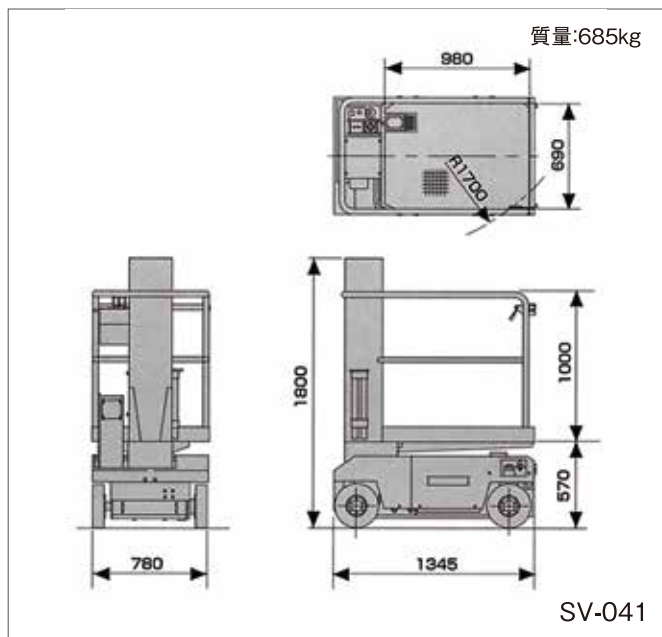
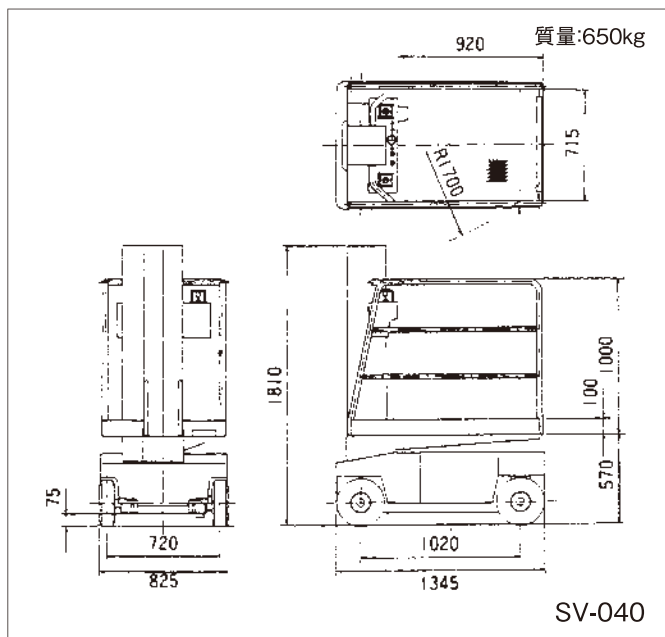

保安用品  
A E D

ハウストイレ  
風呂シャワーユニット

什器・備品  
その他

ICT建機  
測量計測機器他

バックホー  
(小型・大型)  
アタッチメント

ホイールローダー  
ブルドーザーキャブ

トラックダンプ  
散水車  
商用バン

発電機  
接続機  
トランス

コンプレッサー

ポンプ  
高圧洗浄機  
タイヤ洗浄機

高所作業車  
橋梁点検車  
ミニクレーン

仮設移動足場  
階段  
作業台

照明器具  
投光機

締固め機械  
アスファルト  
フィニッシャー

コンクリート  
打設関連機器  
ジェットヒーター

小型汎用機械  
他

敷設板  
ゴムマット  
ブラシキ  
ベルトコンベア

工場・倉庫  
関連機器

仮設機材  
足場施工

車両寸法図

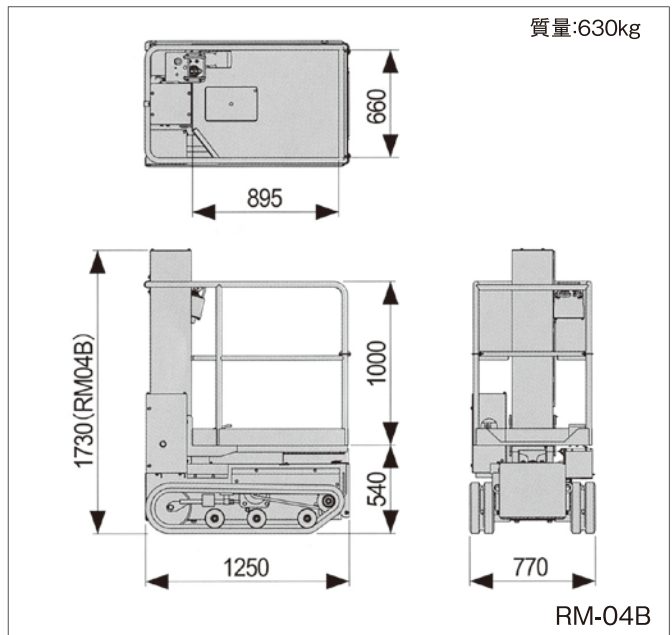
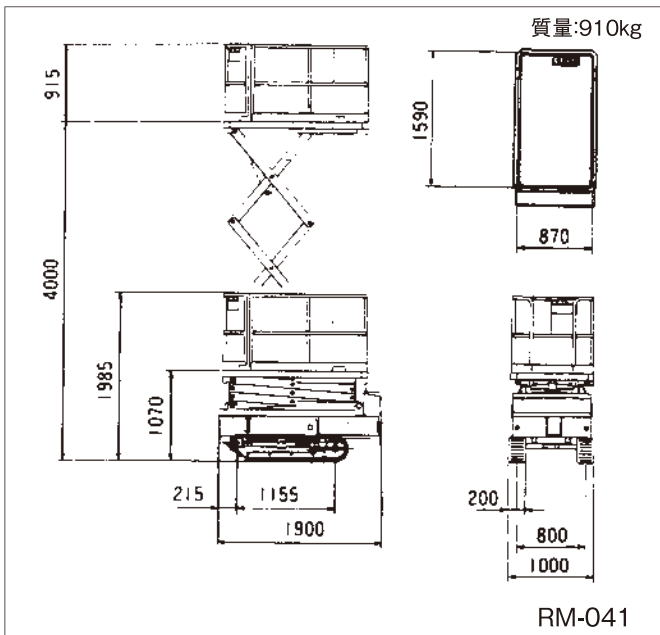
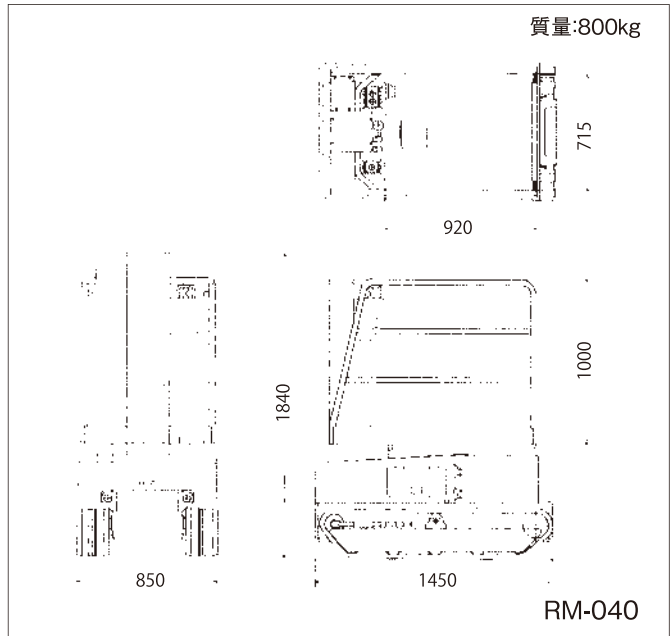
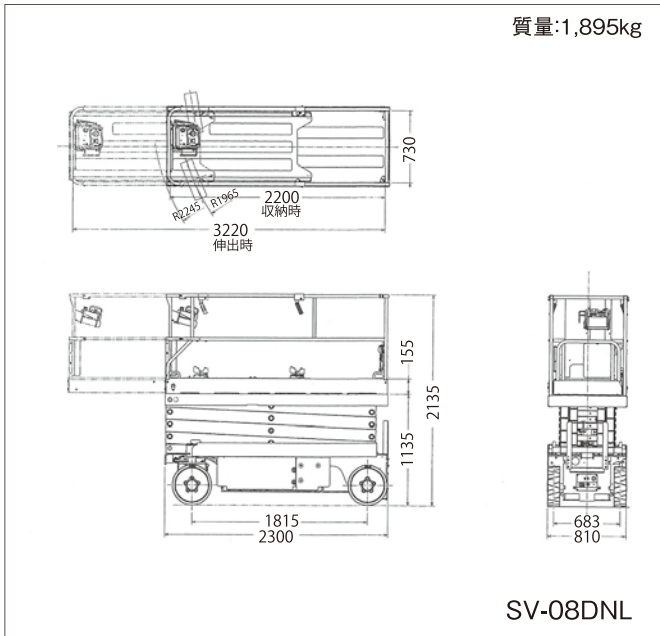
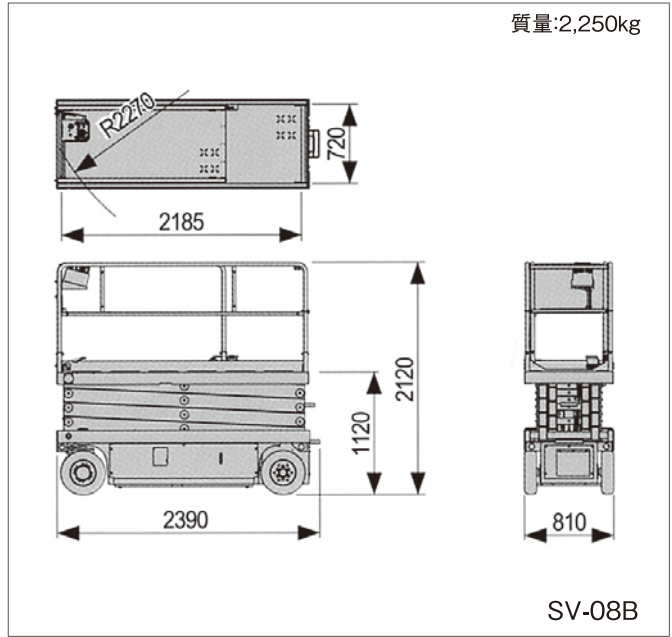
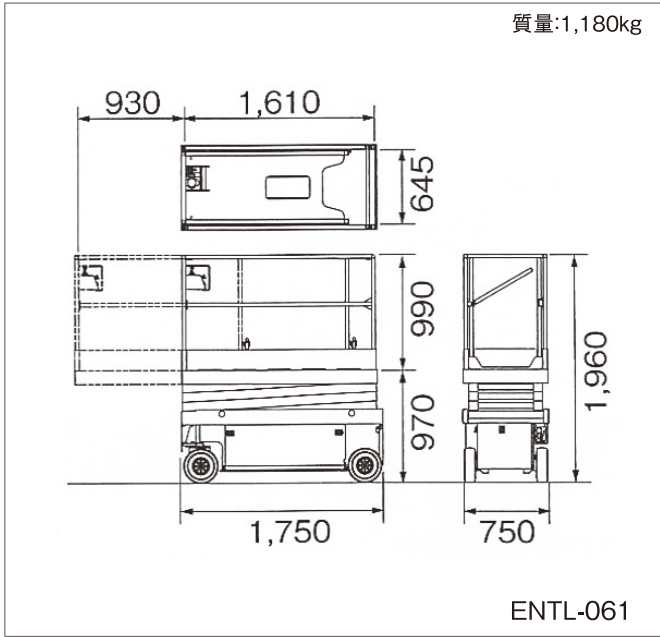

- 保安用品  
A E D
- ハウストイレ  
風扇シャワーユニット
- 什器・備品  
その他
- ICT 建機・  
測量計測機器他
- バックホー  
(小型・大型)・  
アタッチメント
- ホイールローダー  
ブルドーザー
- トラックダンプ  
散水車  
商用バン
- 発電機  
溶接機  
機油ポンプ
- コンプレッサー
- ポンプ  
高圧洗浄機  
タイヤ洗浄機
- 高所作業車  
橋梁点検車  
ミニクレーン
- 仮設移動足場  
階段  
作業台
- 照明器具  
投光機
- 締めめ機械・  
アスファルト  
フィニッシャー
- コンクリート  
打設関連機器  
ジェットヒーター
- 小型汎用機械  
他
- 敷設板ゴムマット  
フラッシュ  
ベルトコンベアー
- 工場・倉庫  
関連機器
- 仮設機材・  
足場施工



車両寸法図

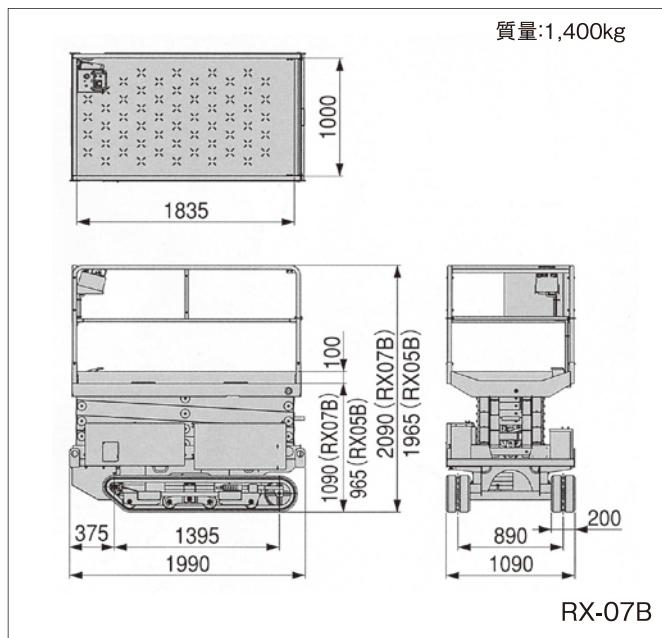
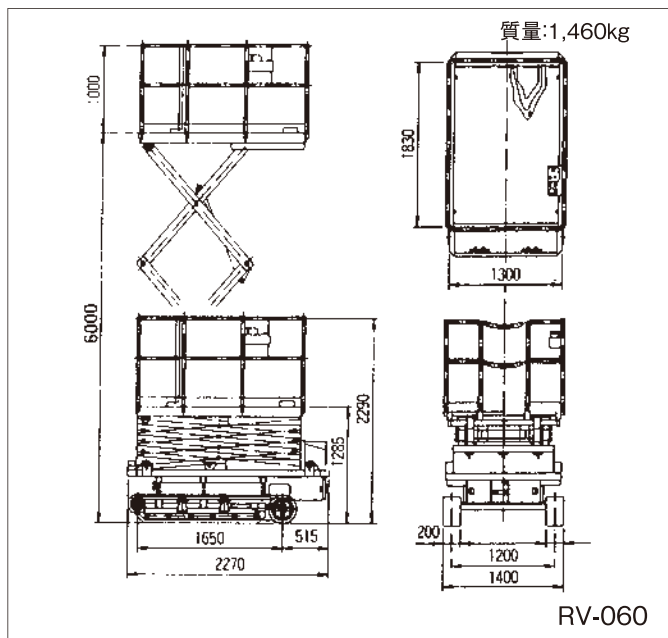
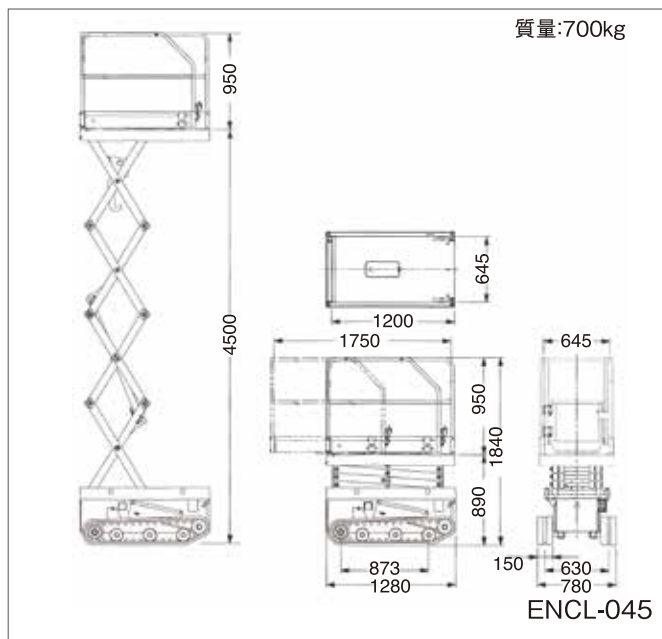
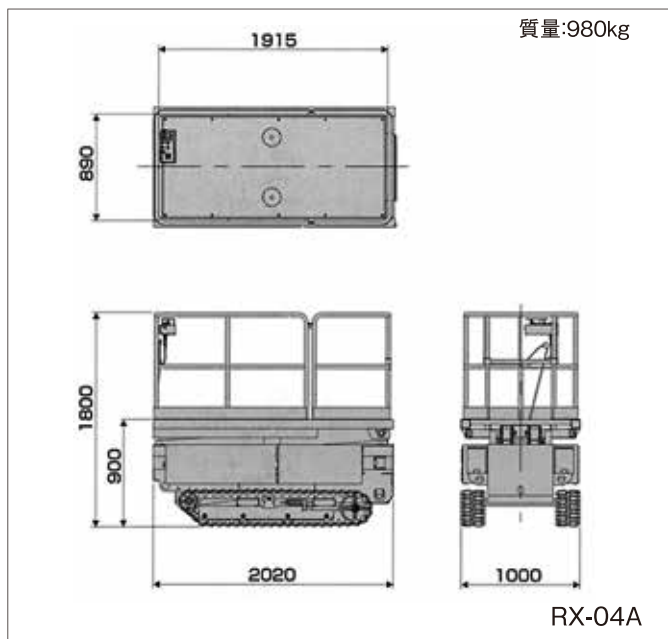

保安用品  
A E D

ハウストイレ  
風圧シガーユニット

什器・備品  
その他

ICT 建機・  
測量計測機器他

バックホー  
(小型・大型)  
アタッチメント

ホイールローダー  
ブルドーザー

トラックダンプ  
散水車  
商用バン

発電機  
接続機  
トランス

コンプレッサー

ポンプ  
高圧洗浄機  
タイヤ洗浄機

高所作業車・  
橋梁点検車・  
ミニクレーン

仮設移動足場  
階段  
作業台

照明器具  
投光機

締めめ機械・  
アスファルト  
フィニッシャー

コンクリート  
打設関連機器・  
ジェットヒーター

小型汎用機械  
他

敷設板・ゴムマット  
ブラシキ  
バルトコンベアー

工場・倉庫  
関連機器

仮設機材・  
足場施工

## 高所作業車(12~21mクラス)

鉄骨工事や工場施設の保守点検と、あらゆる高所作業に



SR-12B



SR-19C

## ●高所作業車の運転(高所作業)には下記の資格が必要です

作業床の最大高	10m未満	高所作業車運転のための特別教育修了者、又は技能講習修了者
	10m以上	高所作業車運転のための技能講習修了者

## ■仕様

メーカー		アイチコーポレーション						
型式		SR-123	SR-12B	SR-12C1SM	SR-182	SR-18A	SR-19CSM	SR-21A
クラス		12m	12m	12m	18m	18m	18m	21m
走行タイプ		鉄クローラ・パット付	鉄クローラ・パット付	鉄クローラ・パット付	鉄クローラ・パット付	鉄クローラ・パット付	鉄クローラ・パット付	鉄クローラ・パット付
作業床起伏方式		ブーム	ブーム	ブーム	ブーム	ブーム	ブーム	ブーム
バスケット								
最大作業床高さ	mm	12,000	12,100	12,100	18,000	18,000	18,700	20,800
最大積載荷重	Kg	250	250	250	250	200	250	200
最大作業半径	mm	10,700	10,700	10,700	16,300	16,700	15,500	19,700
首振角度 左/右	度	90/90	90/90	90/90	90/90	90/90	90/90	90/90
ブーム起伏角度	度	-20~70	-19~70	-19~70	-14~70	-20~70	-12~70	-12~70
作業床内寸法	幅	mm	1,300	1,500	1,500	1,300	1,500	1,500
	奥行	mm	750	750	750	750	750	750
	高さ	mm	1,000	1,000	1,000	1,000	1,000	1,000
走行部								
走行速度	Km/h	0~1.5	0~1.5	0~1.5	0~0.9	0~1.5	0~1.8	0~1.5
登坂能力	度	20	20	-	-	-	-	-
接地圧	Kgf/cm <sup>2</sup>	0.65	0.65	-	0.48	0.76	-	0.92
動力源		エンジン	エンジン	エンジン	エンジン	エンジン	エンジン	エンジン
車両寸法(格納時)								
全長	mm	6,330	6,340	6,340	8,610	9,170	9,600	10,150
全幅	mm	2,150	2,250	2,250	2,460	2,460	2,490	2,460
全高	mm	2,200	1,750	1,995	2,550	2,350	2,420	2,350
質量	Kg	7,650	6,600	7,500	13,500	13,300	12,650	15,800

保安用品  
A E Dハウストイレ  
風防シャワーユニット什器・備品  
その他ICT建機・  
測量計測機器他バックホー  
(小型・大型)・  
アタッチメントホイールローダー  
ブルドーザキャリアトラックダンプ  
散水車  
商用バン発電機  
溶接機  
トランス

コンプレッサー

ポンプ  
高圧洗浄機  
タイヤ洗浄機高所作業車・  
橋梁点検車・  
ミニクレーン仮設移動足場  
階段  
作業台照明器具  
投光機締固め機械・  
アスファルト  
フィニッシャーコンクリート  
打設関連機器  
ジェットヒーター小型汎用機械  
他熱鉄板ゴムマット  
フラッシュ  
ベルトコンベア工場・倉庫  
関連機器仮設機材・  
足場施工

HARASHO RENTAL

車両寸法図

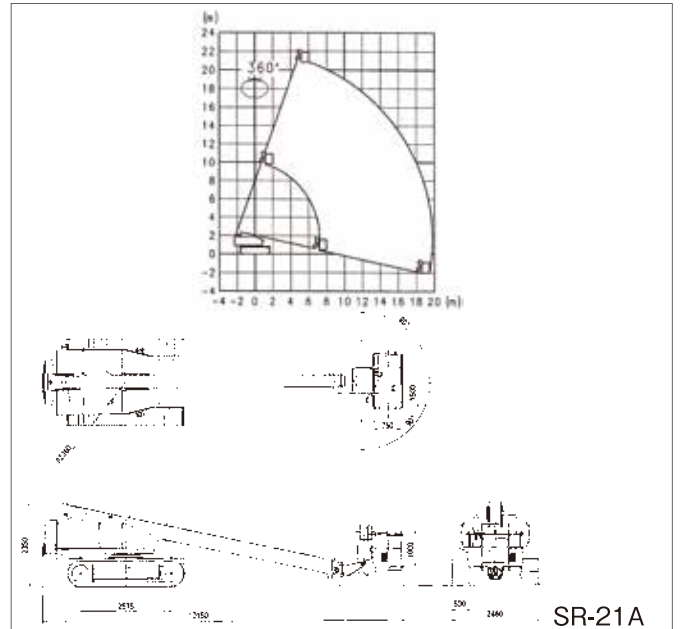
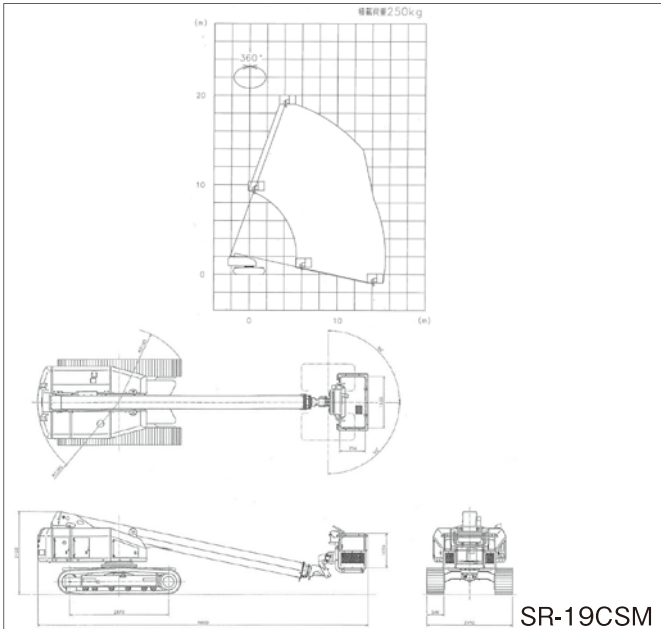
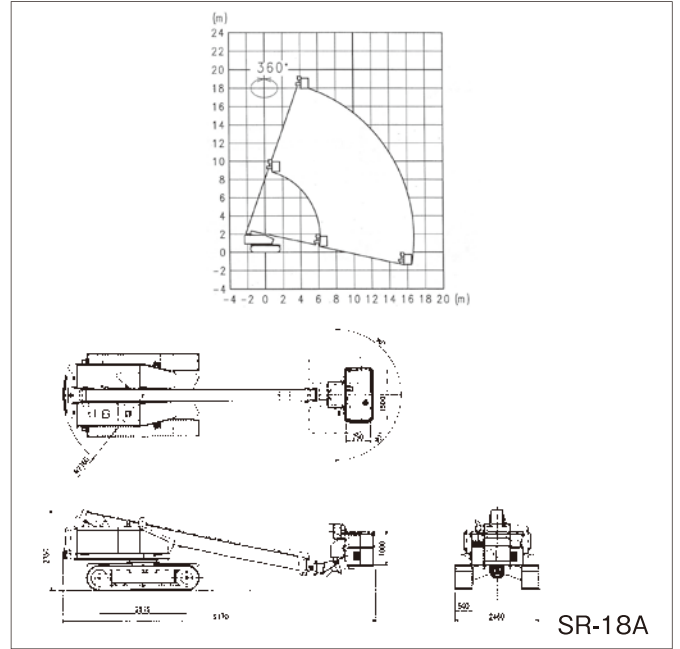
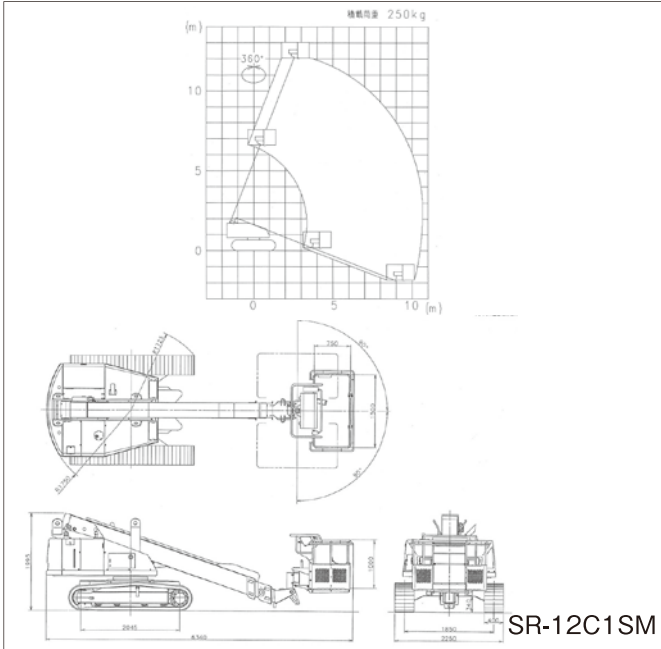
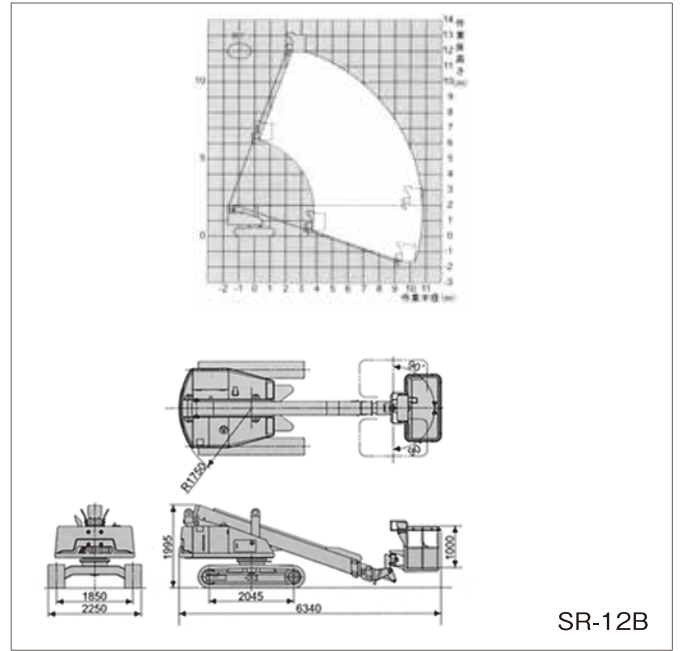
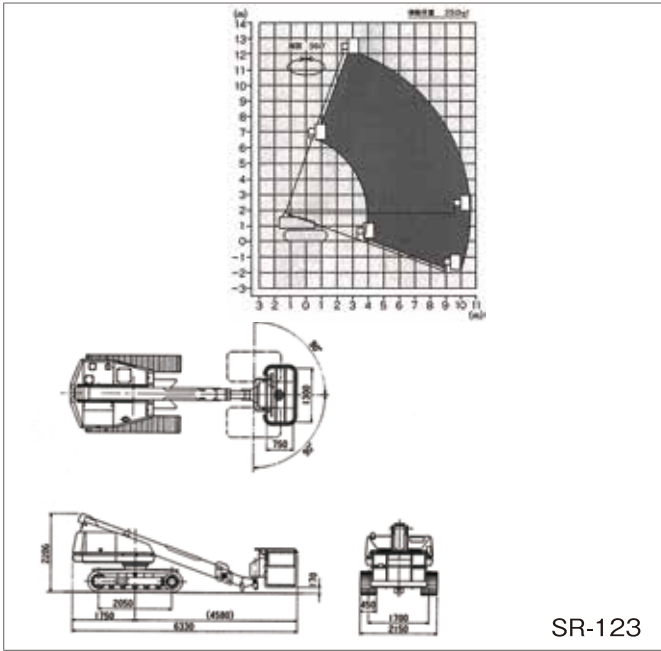

保安用品  
A E D

ハウストイレ  
風呂シャワーユニット

什器・備品  
その他

ICT建機・  
測量計測機器他

バックホー  
(小型・大型・  
アタッチメント)

ホイールローダー  
ブルドーザーキャブ

トラックダンプ  
散水車  
商用バン

発電機  
溶接機  
トランス

コンプレッサー

ポンプ  
高圧洗浄機  
タイヤ洗浄機

高所作業車・  
橋梁点検車・  
ミニクレーン

仮設移動足場  
階段  
作業台

照明器具  
投光機

締めめ機械・  
アスファルト  
フィニッシャー

コンクリート  
打設関連機器・  
ジェットヒーター

小型汎用機械  
他

敷設板ゴムマット  
ブラシキ  
バルコンペアー

工場・倉庫  
関連機器

仮設機材・  
足場施工

# スカイマスター(タイヤ9.9~27mクラス)

高架橋やビルのメンテナンス作業、工場・看板・塗装工事などさまざまな高所作業に

●高所作業車の運転(高所作業)には下記の資格が必要です

作業床の最大高	10m未満	高所作業車運転のための特別教育修了者、又は技能講習修了者
	10m以上	高所作業車運転のための技能講習修了者



SK-099



SS12A



SK27A

## 仕様

メーカー	アイチ			タダノ		アイチ		タダノ		アイチ
型式	SS10A	SB10A	SK-099	AT-100TG	SS12A	AT-121TG(R)	SK17A	AT-170TG	SK27A	
クラス	9.9m	9.9m	9.9m	9.9m	12m	12m	17m	17m	27m	
<b>バスケット</b>										
最大積載荷重(搭乗人員) Kg	200(2名)	120(1名)	150	200(2名)	200(2名)	200(2名)	200(2名)	200(2名)	200(2名)	200(2名)
最大地上高 m	9.7	9.7	9.9	9.9	11.9	12.1	17.1	17.0	27	
最大作業半径 m	7.4	7.6	7.4	7.6	9.9	9.9	15	12.8	15.4	
内側寸法	幅 m	1.0	0.75	1.0	0.7	0.7	1.2	0.7	1.2	
	奥行 m	0.7	0.8	0.7	1.0	1.0	0.7	1.2	0.7	
	高さ m	0.9	0.9	0.9	0.9	0.9	0.9	0.9	0.9	
首振り角度 度	左104~右107	左105~右105	左98~右98	左104~右104	左95~右95	左104~右104	左95~右100	左97~右103	左95~右100	
格納方法	後方	後方	後方	後方	前方	後方	前方	前方	前方	
<b>ブーム</b>										
型式	直伸3段同時伸縮	3段同時伸縮	3段同時伸縮	3段同時伸縮	3段同時伸縮	3段同時伸縮	3段同時伸縮	3段同時伸縮	3段同時伸縮	4段同時伸縮
起伏角度 度	-16~80	-17~80	-15~80	-17.5~80	-15~80	-17.5~80	-13~80	-16~80	-12~80	
旋回角度 度	360	360	360	360	360	360	360	360	360	
<b>アウトリガー</b>										
アウトリガー張幅 mm	前1,624 後1,517	1,670	1,600	1,490	1,860	前2,040 後1,490	1,710~3,700	3,700	1,990~4,420	
<b>車両諸元</b>										
架装シャーシ	2tクラス	2tクラス	2tクラス	2tクラス	2tクラス	2tクラス	3tクラス	3tクラス	4tクラス	
<b>車両寸法(作業床格納時)</b>										
全長 mm	4,760	4,790	4,800	4,750	5,430	5,060	6,600	6,680	8,620	
全幅 mm	1,695	1,695	1,690	1,695	1,880	1,695	1,890	1,880	2,170	
全高 mm	2,700	2,770	2,840	2,800	3,100	2,790	3,100	3,120	3,500	

保安用品  
A E D

ハウストイレ  
脱着シャワーユニット

什器・備品  
その他

ICT 建機・  
測量計測機器他

バックホー  
(小型・大型)・  
アタッチメント

ホイールローダー  
ブルドーザー

トラックダンプ  
散水車  
商用バン

発電機  
溶接機  
トランス

コンプレッサー

ポンプ  
高圧洗浄機  
タイヤ洗浄機

高所作業車  
橋梁点検車  
ミニクレーン

仮設移動足場  
階段  
作業台

照明器具  
投光機

締めめ機械・  
アスファルト  
フィニッシャー

コンクリート  
打設関連機器  
ジェットヒーター

小型汎用機械  
他

敷設板ゴムマット  
フラッシュキ  
ベルトコンベアー

工場・倉庫  
関連機器

仮設機材・  
足場施工

HARASHO RENTAL

作業範囲図・車両寸法図

作業範囲図

車両寸法図

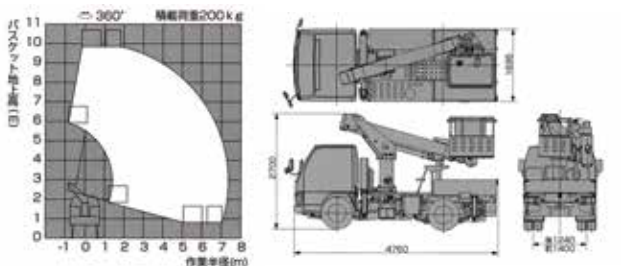

SS10A

作業範囲図

車両寸法図

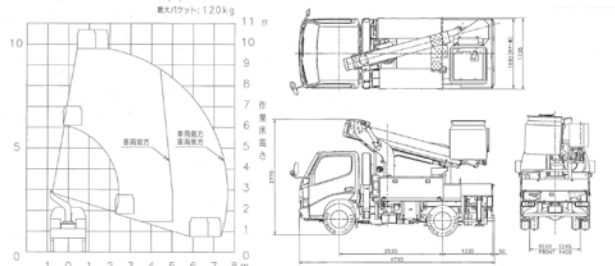

SB10A

作業範囲図

車両寸法図

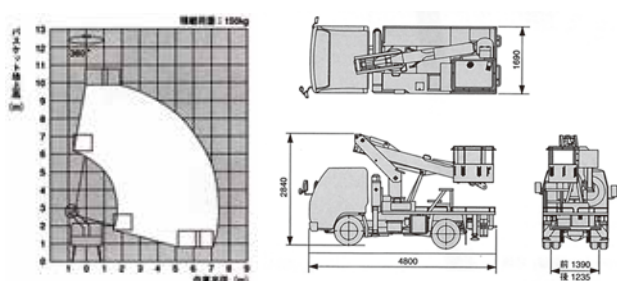

SK-099

作業範囲図

車両寸法図

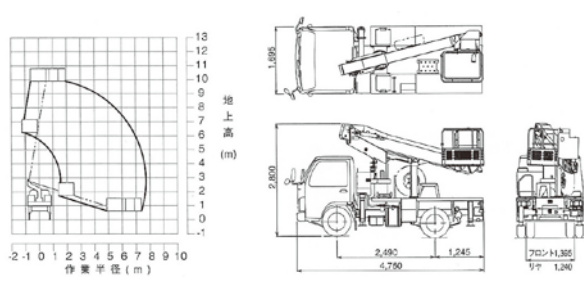

AT-100TG

作業範囲図

車両寸法図

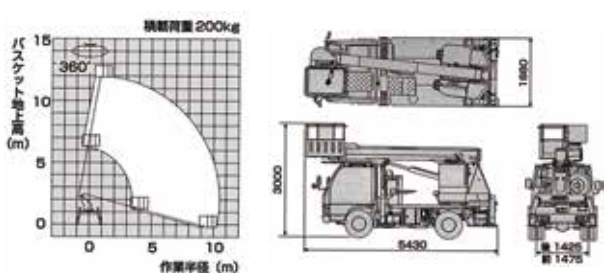

SS12A

作業範囲図

車両寸法図

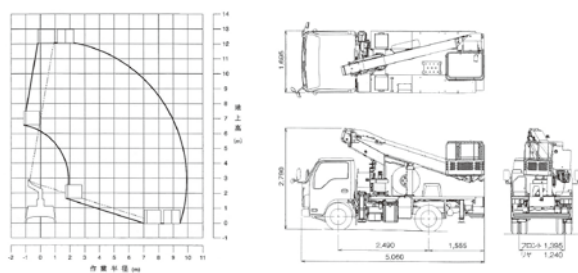

AT-121TG(R)

作業範囲図

車両寸法図

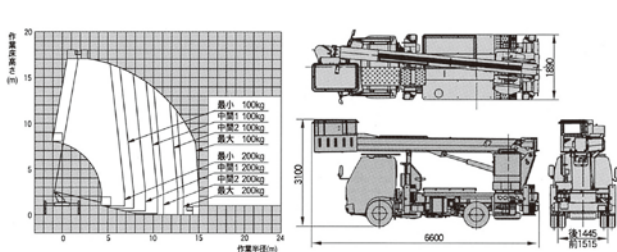

SK17A

作業範囲図

車両寸法図

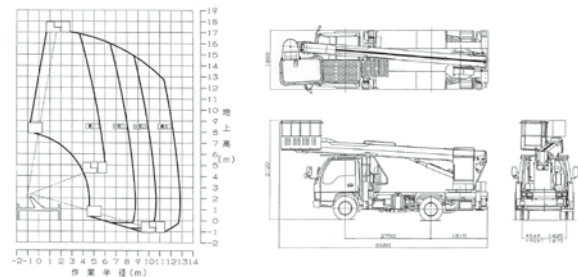

AT-170TG

保安用品  
A E D

ハウストイレ  
風呂シャワーユニット

什器・備品  
その他

ICT建機  
測量計測機器他

バックホー  
(小型・大型)・  
アタッチメント

ホイールローダー  
ブルドーザー

トラックダンプ  
散水車  
商用バン

発電機  
溶接機  
トランス

コンプレッサー

ポンプ  
高圧洗浄機  
タイヤ洗浄機

高所作業車  
橋梁点検車  
ミニクレーン

仮設移動足場  
階段  
作業台

照明器具  
投光機

締め機械  
アスファルト  
フィニッシャー

コンクリート  
打設関連機器  
ジェットヒーター

小型汎用機械  
他

敷設板  
ゴムマット  
ブラシキ  
バルココンパー

工場・倉庫  
関連機器

仮設機材  
足場施工

HARASHO RENTAL

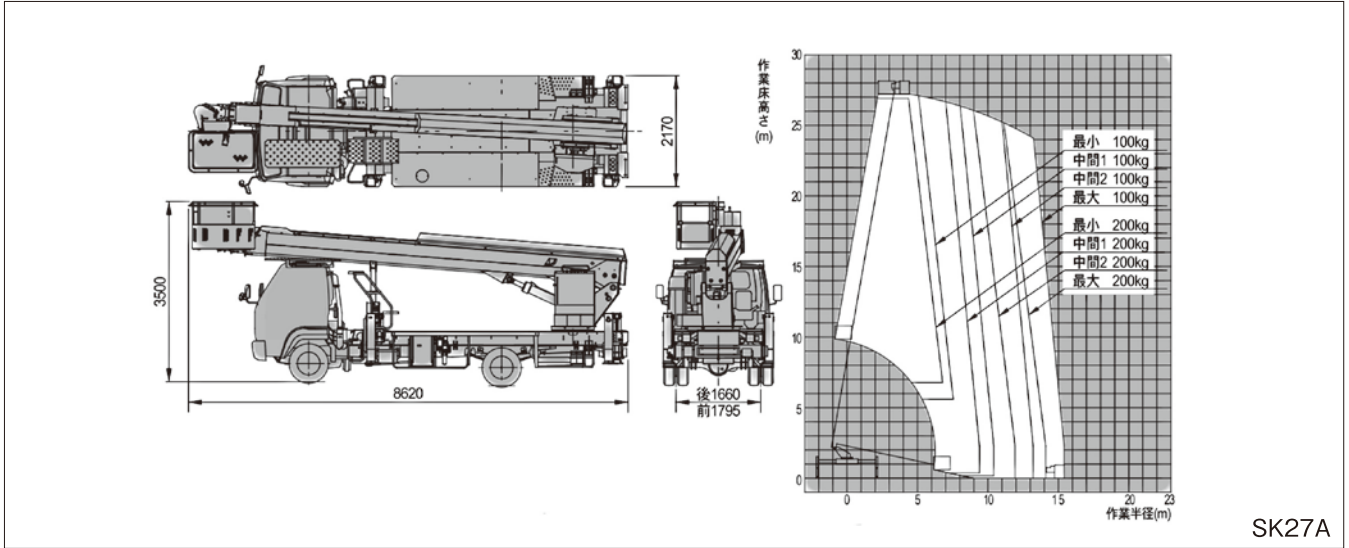

SK27A

## スカイマスター(先端屈折アーム)

障害物をかわしての作業や、軒先・屋根越しの作業、さらに、屈折アームを使って上下方向の作業に

### 仕様

メーカー 型式	アイチ	
	SJ-126	SJ-16A
クラス	12.6	16
バスケット		
最大積載荷重(搭乗人員)	200(2名)	200(2名)
最大地上高	12.6	16
最大作業半径	11.8	13.5
首振り角度	左100~右100	左100~右100
格納方法	前方	前方
ブーム		
起伏角度	-15~80	-13~80
屈折アーム長さ	1.3	1.3
屈折アーム起伏角度	-50~0	-50~0
旋回角度	360	360
アウトリガー		
アウトリガー張幅	1,710~3,350	1,834~3,600
車両諸元		
架装シャーシ	2.75~3tクラス	3.5~4tクラス
車両寸法(作業床格納時)		
全長	5,950	6,820
全幅	1,880	2,060
全高	3,090	3,410



保安用品  
A E D

ハウストイレ  
脱着ユニット

什器・備品  
その他

ICT建機  
測量計測機器他

バックホー  
(小型・大型)・  
アタッチメント

ホイールローダー  
ブルドーザ

トラックダンプ  
散水車  
商用バン

発電機  
溶接機  
トランス

コンプレッサー

ポンプ  
高圧洗浄機  
タイヤ洗浄機

高所作業車  
橋梁点検車  
ミニクレーン

仮設移動足場  
階段  
作業台

照明器具  
投光機

締めめ機械  
アスファルト  
フィニッシャー

コンクリート  
打設連機器  
ジェットブロー

小型汎用機械  
他

敷設ゴムマット  
フラシキ  
ベルトコンベア

工場・倉庫  
関連機器

仮設機材・  
足場施工

HARASHO RENTAL

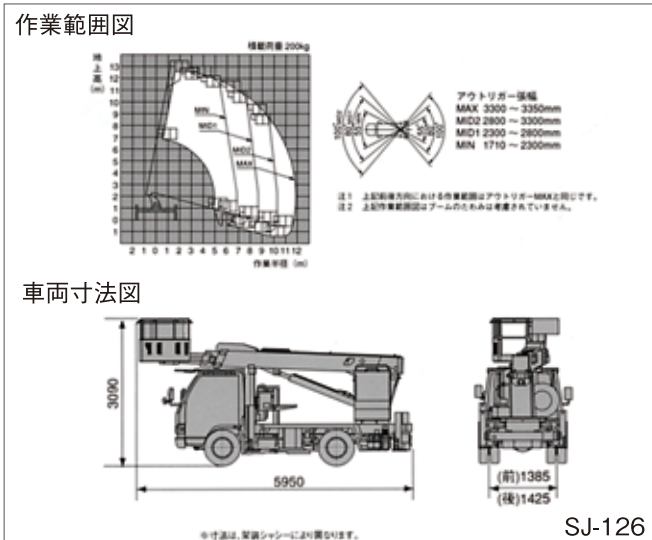

SJ-126

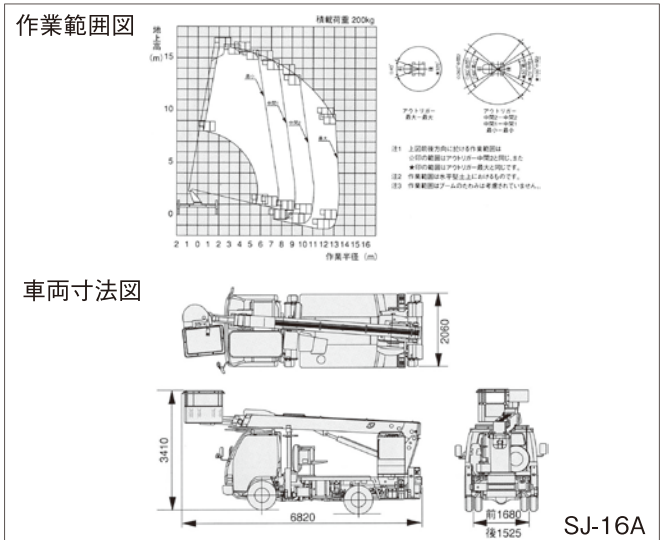

SJ-16A

# 橋梁点検車(BT-200)

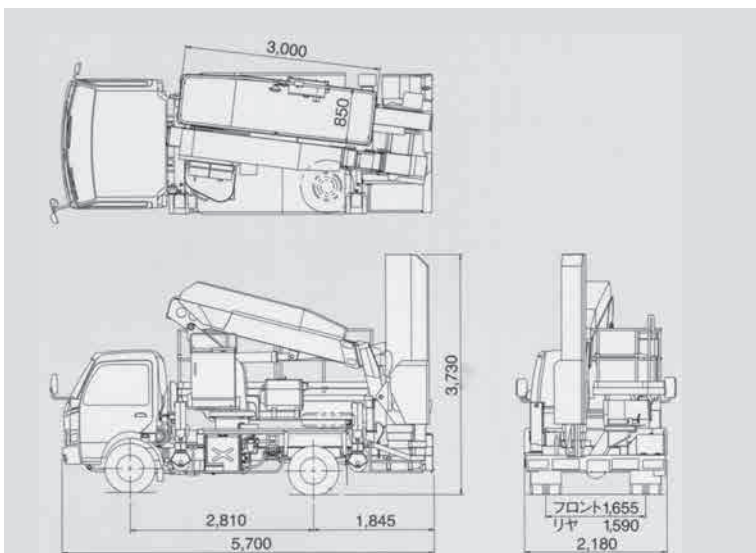
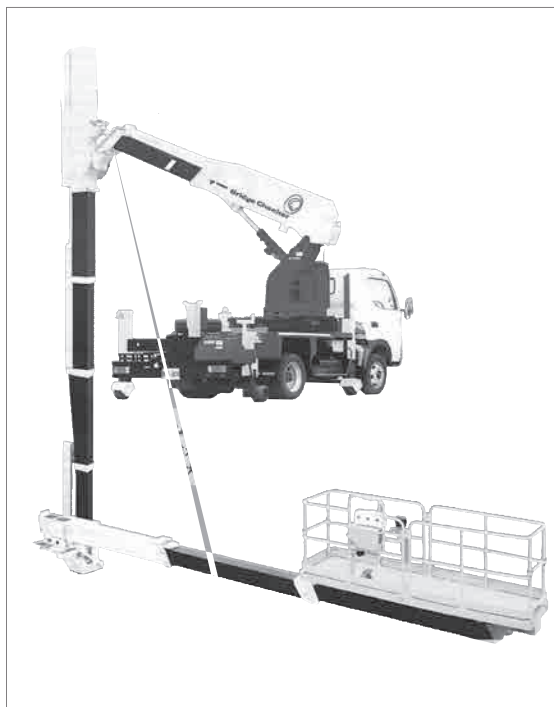

●作業範囲図

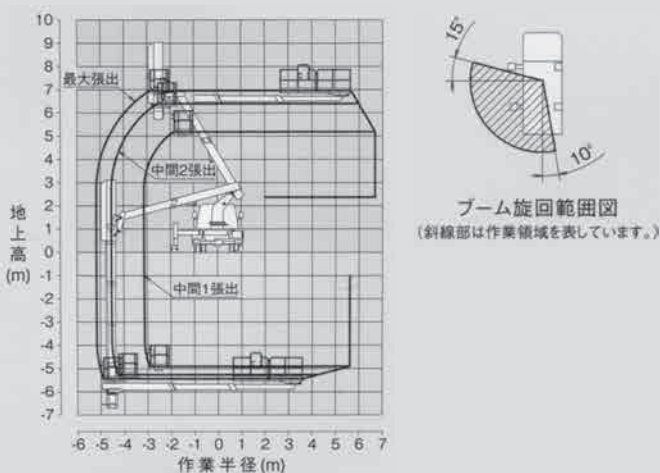

ブーム旋回範囲図  
(斜線部は作業領域を表しています。)

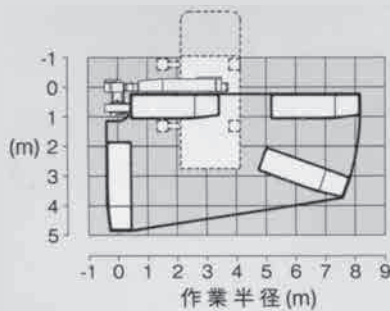

- 注意
1. 作業範囲図は水平堅土上におけるもので、ブームのたわみは含んでいません。
  2. 車両右側での作業はできません。

※BT-200 は高所作業車の特別教育で運転ができます

保安用品  
A E D

ハウストイレ  
風呂シャワーユニット

什器・備品  
その他

ICT建機  
測量計測機器他

バックホー  
(小型・大型)・  
アタッチメント

ホイールローダー  
ブルドーザーキャブ

トラックダンプ  
散水車  
商用バン

発電機  
溶接機  
トランス

コンプレッサー

ポンプ  
高圧洗浄機  
タイヤ洗浄機

高所作業車・  
橋梁点検車・  
ミニクレーン

仮設移動足場  
階段  
作業台

照明器具  
投光機

締めめ機械  
アスファルト  
フィニッシャー

コンクリート  
打設関連機器  
ジェットヒーター

小型汎用機械  
他

敷設ゴムマット  
ブラシキ  
バルコニア

工場・倉庫  
関連機器

仮設機材・  
足場施工

HARASHO RENTAL

アウトリガー:最大張出

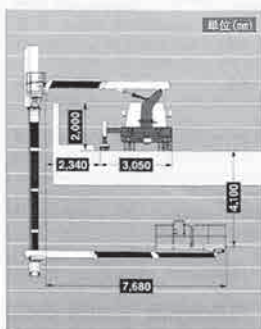

アウトリガー:最大張出

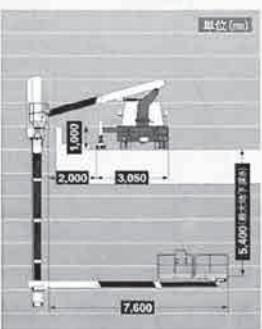

アウトリガー:中間2張出

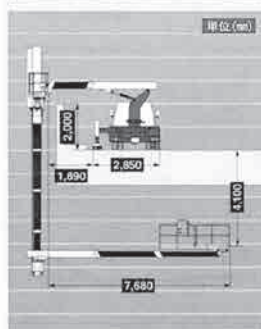

アウトリガー:中間1張出

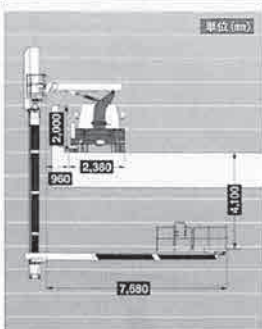

## 仕様

メーカー		タダノ	
型式		BT-200	
		デッキ	
積載荷重 Kg	200	ポスト	
最大地下深さ m	5.4	長さ m	3.325 ~ 9.825
最大地上高 m	7.0	伸ばし速度	6.5m / 60s
最大作業半径 m	5.1 (デッキ90° 回転時)	デッキブーム	
外寸法 m	3.0×0.85×0.9 (長さ×幅×手すり高さ)	長さ m	3.5~8.21
ブーム		伸ばし速度	4.71m / 30s
起伏角度/上げ速度	-15° ~ 60° / 35s	旋回角度	90° (格納位置基準から右)
長さ m	3.06m~5.11m	旋回速度	90° / 25s
伸ばし速度	2.05m / 25s		
旋回角度	左側105°、右側10°		
旋回速度	115° / 40s		

# 橋梁点検車 (SF44A)

高架側面や橋梁下面に回り込み、無足場での点検・補修作業に

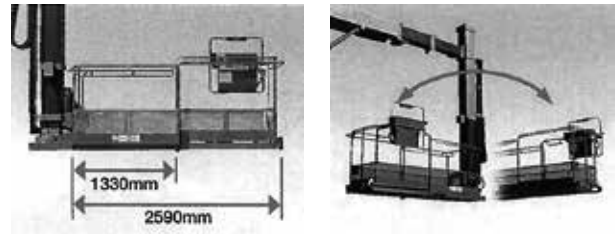

車両寸法図

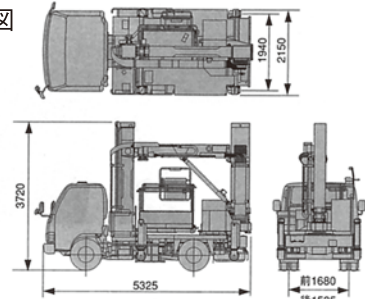

作業範囲図

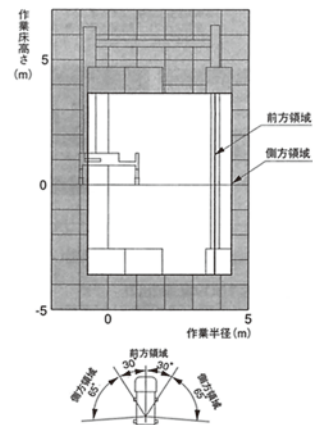

## 仕様

メーカー		アイチコーポレーション	
型式		SF-44A	
バスケット			
最大積載荷重 (搭乗人員)	Kg	250 (2名)	
最大地上高	m	3.7	
最大地下深さ	m	3.5	
最大作業半径	m	4.3	
首振り角度	度	0~左95	
全伸内寸法 (幅×奥行き×高さ)	mm	770×2,590×980	
全縮内寸法 (幅×奥行き×高さ)	mm	770×1,330×980	
ブーム			
方式		垂直・水平伸縮	
第1ブーム長さ	m	1.60~4.16	
第2ブーム長さ	m	2.43~4.13	
第3ブーム長さ	m	1.86~6.60	
旋回角度	度	前方より左右各95	
アウトリガー			
アウトリガー張幅	mm	1,940	
車両諸元			
架装シャーシ		3.5tクラス	
車両寸法 (作業床格納時)			
全長	mm	5,325	
全幅	mm	2,150	
全高	mm	3,720	

●高所作業車の運転(高所作業)には下記の資格が必要です

作業床の最大高さ	10m未満	高所作業車運転のための特別教育修了者、又は技能講習修了者
	10m以上	高所作業車運転のための技能講習修了者

保安用品  
A E D

ハウストイレ  
風防シャワーユニット

什器・備品  
その他

ICT建機  
測量計測機器他

バックホー  
(小型・大型)・  
アタッチメント

ホイールローダー  
ブルドーザキャリア

トラックダンプ  
散水車  
商用バン  
発電機  
溶接機  
トランス

コンプレッサー

ポンプ  
高圧洗浄機  
タイヤ洗浄機

高所作業車  
橋梁点検車  
ミニクレーン

仮設移動足場  
階段  
作業台

照明器具  
投光機

締めめ機械  
アスファルト  
フィニッシャー

コンクリート  
打設関連機器  
ジェットヒーター

小型汎用機械  
他

敷設板ゴムマット  
フラシキ  
ベルトコンベアー

工場・倉庫  
関連機器

仮設機材・  
足場施工

HARASHO RENTAL



# スカイマスター(重荷重型)・トンネル点検車

高速道路や高架橋での建設・メンテナンス作業、工場や大型店舗の建設工事、引越等の搬入・搬出に

トンネル点検車として  
使用できます



TZ-10A

トンネル点検車として  
使用できます



AT-120SRM

## 仕様

メーカー	アイチ	タダノ	
型式	TZ-10A	AT-120SRM	
<b>作業床</b>			
最大積載荷重 Kg	1,000	1,000	
最大地上高 m	9.9	11.9	
最大作業半径 m	5.17	8.3	
内側寸法	幅 m	1.77	1.75
	奥行 m	2.50	3.0
	高さ m	1.01	1.01
旋回角度 度	360	360	
<b>ブーム</b>			
型式	3段同時伸縮	3段同時伸縮	
ブーム長さ m	2,895~6,855	3,05~6,85	
起伏角度 度	-15~79	-17~78	
<b>アウトリガー</b>			
アウトリガー張幅 mm	1,71~3,45	1,63~3,44	
アウトリガーストローク mm	0.87	-	
<b>車両諸元</b>			
架装シャーシ	3tクラス	3tクラス	
<b>車両寸法(作業床格納時)</b>			
全長 mm	5,160	6,105	
全幅 mm	1,880	1,880	
全高 mm	3,140	3,295	

## 作業範囲図

アウトリガ張出幅 最大

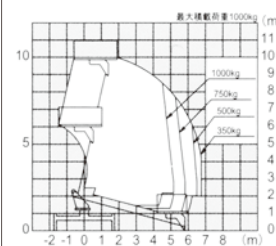

## 車両寸法図

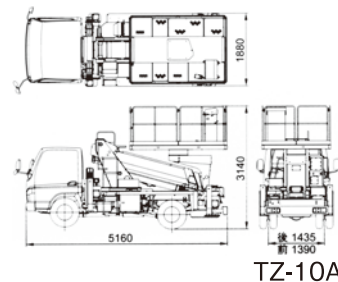

TZ-10A

## 作業範囲図

アウトリガ最大張出(後方側方)

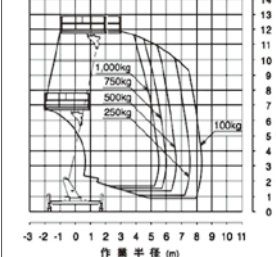

## 車両寸法図

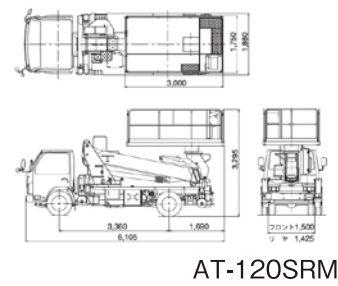

AT-120SRM

●高所作業車の運転(高所作業)には下記の資格が必要です

作業床の最大高	10m未満	高所作業車運転のための特別教育修了者、又は技能講習修了者
	10m以上	高所作業車運転のための技能講習修了者

保安用品  
A E D

ハウス・トイレ  
風呂・シャワー・ユニット

什器・備品  
その他

ICT 建機・  
測量計測機器他

バックホー  
(小型・大型)・  
アタッチメント

ホイールローダー  
ブルドーザー

トラックダンプ  
散水車  
商用バン

発電機  
溶接機  
トランス

コンプレッサー

ポンプ  
高圧洗浄機  
タイヤ洗浄機

高所作業車・  
橋梁点検車・  
ミニクレーン

仮設移動足場  
階段  
作業台

照明器具  
投光機

締め機械・  
アスファルト  
フィニッシャー

コンクリート  
打設関連機器・  
ジェットヒーター

小型汎用機械  
他

敷設板・ゴムマット  
ブラシキ  
ベルトコンベアー

工場・倉庫  
関連機器

仮設機材・  
足場施工

HARASHO RENTAL

# ミニクレーン 2.9t吊

造園、墓石設置や、狭いスペースでの吊り作業に

●クレーン作業する場合は下記運転資格が必要です。



▼格納状態(走行姿勢)

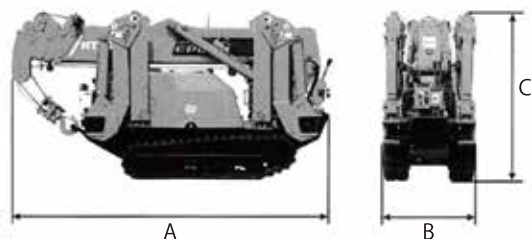

## ■定格総荷重表

●アウトリガー最大張出時

ブーム①、①+②

作業半径 (m)	2.0以下	2.275	2.4	2.7	3.0	3.5	4.0	4.5	5.0	5.57
定格総荷重 (t)	2.93	2.93	2.85	2.57	2.28	1.93	1.63	1.4	1.11	0.93

ブーム①+②+③

作業半径 (m)	2.15以下	2.7	3.0	3.5	4.0	4.5	5.0	5.5	6.0	7.0	7.77
定格総荷重 (t)	2.23	2.03	1.91	1.68	1.38	1.23	1.05	0.93	0.78	0.63	0.48

ブーム①+②+③+④

作業半径 (m)	3.6以下	4.0	4.5	5.0	6.0	7.0	8.0	9.0	9.94
定格総荷重 (t)	1.03	1.03	0.93	0.83	0.73	0.62	0.51	0.42	0.28

ブーム①+②+③+④+⑤

作業半径 (m)	4.5以下	5.0	6.0	7.0	8.0	9.0	10.0	11.0	12.1
定格総荷重 (t)	0.63	0.53	0.43	0.38	0.33	0.28	0.25	0.23	0.23

●アウトリガー中間張出時

ブーム①、①+②

作業半径 (m)	2.0以下	2.25	2.4	2.7	3.0	3.5	4.0	4.5	5.0	5.57
定格総荷重 (t)	2.93	2.93	2.85	2.57	2.28	1.91	1.47	1.08	0.7	0.81

ブーム①+②+③

作業半径 (m)	2.15以下	2.7	3.0	3.5	4.0	4.5	5.0	5.5	6.0	7.0	7.77
定格総荷重 (t)	2.23	2.03	1.88	1.56	1.23	0.91	0.65	0.47	0.39	0.3	0.26

ブーム①+②+③+④

作業半径 (m)	3.6以下	4.0	4.5	5.0	6.0	7.0	8.0	9.0	9.94
定格総荷重 (t)	1.03	0.95	0.83	0.71	0.43	0.28	0.18	0.15	0.15

ブーム①+②+③+④+⑤

作業半径 (m)	4.5以下	5.0	6.0	7.0	8.0	9.0	10.0	11.0	12.1
定格総荷重 (t)	0.63	0.53	0.43	0.28	0.18	0.15	0.13	0.1	0.07

## ■作業範囲図

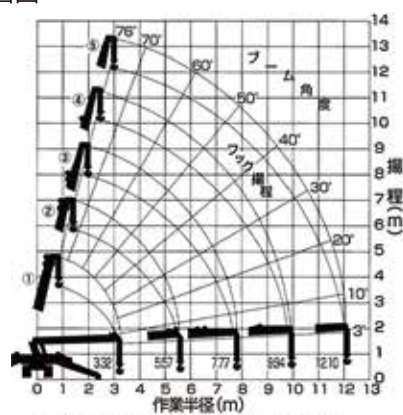

## ■最大地下揚程 (m)

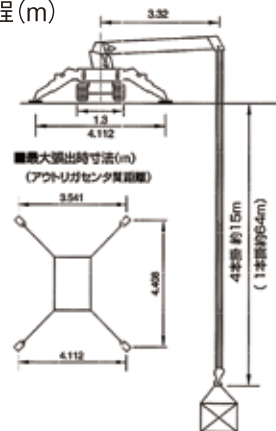

## ■仕様

メーカー	日本車輿	
型式	NTC29	
クレーン能力		
最大吊上荷重	ton	2.93
最大作業半径	m	12.1
最大地上揚程	m	11.8
フック巻上速度	m/min	11.5
ブーム伸長速度	m/s	8.79/33
ブーム起伏角度	度	3~76
走行部		
登坂能力	%	40
走行速度	km/h	2.4
接地圧	Kgf/㎠	0.34
エンジン		
型式	ヤンマー3TNE74	
定格出力	KW(PS)	13.2 (18)
エンアウトリガー最大張出時寸法		
全長	mm	4,408
全幅	mm	3,541
機械寸法(輸送時)		
A全長	mm	4,280
B全幅	mm	1,300
C全高	mm	1,885
機械質量	Kg	3,345

保安用品  
A E D

ハウストイレ  
足シャワーユニット

什器・備品  
その他

ICT 建機・  
測量計測機器他

バックホー  
(小型・大型)・  
アタッチメント

ホイールローダー  
ブルドーザー

トラックダンプ  
散水車  
商用バン  
発電機  
溶接機  
トランス

コンプレッサー

ポンプ  
高圧洗浄機  
タイヤ洗浄機

高所作業車・  
橋梁点検車・  
ミニクレーン

仮設移動足場  
階段  
作業台

照明器具  
投光機

締固め機械・  
アスファルト  
フィニッシャー  
コンクリート  
打設関連機器・  
ジェットブーダー

小型汎用機械  
他

敷設板ゴムマット  
ブラシキ  
ベルトコンベアー

工場・倉庫  
関連機器

仮設機材・  
足場施工

# ミニクレーン 2.9t吊

造園、墓石D設置や、狭いスペースでの吊り作業に



MC295CGW

### 格納状態

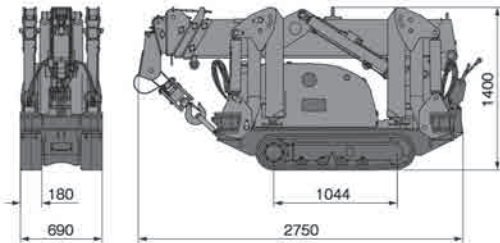

### アウトリガー張出図

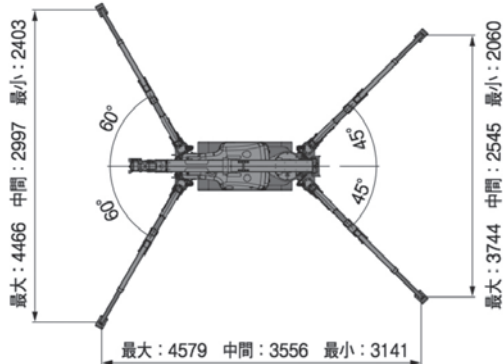

### 作業半径/揚程図

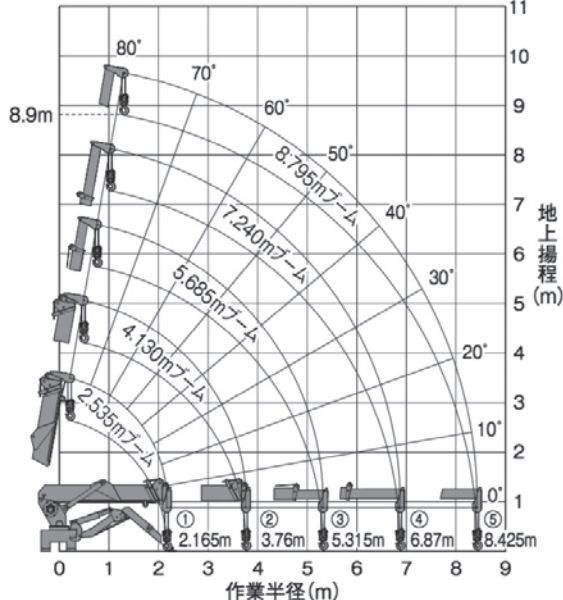

### 主要諸元

クレーン容量	2.98t×1.4m	
最大作業半径	8.425m	
最大地上揚程	8.9m	
最大地下揚程	-12.0m	
巻上装置	フック巻上速度	9m/min(4層 4本掛)
	ワイヤロープ仕様	IWRC6×Fi(29) φ7mm×55m
伸縮装置	ブーム形式	5角形 全自動5段(2段順次伸縮、3~5段同時伸縮)
	ブーム長さ	2,535m~4,130m~5,685m~7,240m~8,795m
	ブーム伸長ストローク/伸縮時間	6.26m/24sec
起伏装置	ブーム角度/起時間	0°~80°/14sec
旋回装置	旋回角度/旋回時間	360° 連続/60sec
アウトリガー	最大張出幅	4,579mm × 3,744mm × 4,466mm
	張出パターン	7パターン
走行装置	走行方式	油圧モータ駆動 2段変速
	走行速度	1速:0~1.6km/h、2速:0~2.6km/h
	登坂能力	20°
	クローラ接地長×幅	1,044mm × 180mm
原動機	接地圧	46.1kpa[0.47kgf/cm <sup>2</sup> ]
	型式	ブリッグス & ストラットン 356447 空冷V型2気筒
	排気量	0.570L[570cc]
	連続定格出力	10.8kw/2,600min <sup>-1</sup>
	始動方式	セルスタータ方式
油圧	使用燃料/燃料タンク容量	無鉛ガソリン/9L
	油圧ポンプ仕様	可変ピストンポンプ
遠隔制御装置	ラジコン形式	特定小電力
	微速モード	可
	ラジコンでのアウトリガー操作	可(エンジンの始動・停止もラジコンにて可)
全長×全幅×全高	2,750mm × 690mm × 1,400mm	
機械質量	1,770kg	
安全装置	巻過防止装置 警報(電池式)	
環境対応	国内排ガス規制/対象外、低騒音型建設機械指定/低騒音	

※単位は国際単位系によるSI単位表示。[ ]内は従来の単位表示を併記したものです。

### 定格総荷重表

■アウトリガー最大張出時 (4本掛)

2.535m/4.130mブーム		5.685mブーム		7.240mブーム		8.795mブーム	
作業半径 (m)	定格総荷重 (t)	作業半径 (m)	定格総荷重 (t)	作業半径 (m)	定格総荷重 (t)	作業半径 (m)	定格総荷重 (t)
1.4以下	2.98	2.8以下	1.40	3.6以下	0.88	4.0以下	0.58
1.5	2.70	3.0	1.32	4.0	0.80	4.5	0.50
2.0	2.10	3.5	1.05	4.5	0.65	5.0	0.41
2.5	1.70	4.0	0.85	5.0	0.55	5.5	0.35
3.0	1.35	4.5	0.69	5.5	0.46	6.0	0.31
3.5	1.05	5.0	0.56	6.0	0.41	6.5	0.27
3.76	0.95	5.315	0.47	6.5	0.34	7.0	0.24
				6.87	0.31	7.5	0.21
						8.0	0.19
						8.425	0.17

■アウトリガー最大張出以外 (4本掛)

2.535m/4.130mブーム		5.685mブーム		7.240mブーム		8.795mブーム	
作業半径 (m)	定格総荷重 (t)	作業半径 (m)	定格総荷重 (t)	作業半径 (m)	定格総荷重 (t)	作業半径 (m)	定格総荷重 (t)
1.4以下	1.83	2.8以下	0.63	3.6以下	0.40	4.0以下	0.35
1.5	1.72	3.0	0.55	4.0	0.35	4.5	0.29
2.0	1.15	3.5	0.43	4.5	0.29	5.0	0.24
2.5	0.70	4.0	0.33	5.0	0.22	5.5	0.19
3.0	0.54	4.5	0.27	5.5	0.18	6.0	0.16
3.5	0.39	5.0	0.20	6.0	0.16	6.5	0.13
3.76	0.30	5.315	0.17	6.5	0.13	7.0	0.10
				6.87	0.10	7.5	0.08
						8.0	0.07
						8.425	0.06

※上記表は、水平堅土上の値です。アウトリガーの設置状態・地面の状態等により転倒することもありますので十分注意してください。

※定格総荷重表は負荷時のたわみの含んだ実際の作業半径にもとづいています。

※アウトリガーの張出状態及び張り具合によっては定格総荷重を吊り上げると転倒する場合がありますので注意してください。

※定格総荷重はフックブロック(30kg)の重量を含んだ重量を示します。

保安用品 A E D

ハウス・トイレ 風笛シャワーユニット

什器・備品 その他

ICT建機 測量計測機器他

バックホー (小型・大型)・アタッチメント

ホイールローダ フロートダンプ

トラックダンプ 散水車 用バン

発電機 接続ボックス

コンプレッサー

ポンプ 高圧洗浄機 タイヤ洗浄機

高所作業車 橋梁点検車 ミニクレーン

仮設移動足場 階段 作業台

照明器具 投光機

締固め機械 アスファルト フィニッシャー

コンクリート 打設関連機器 ジェットヒーター

小型汎用機械 他

敷設板 コムマツ プラシキ ベルトコマー

工場・倉庫 関連機器

仮設機材 足場施工

# ミニクレーン 2.9t吊

土木・建築工事や、狭い場所での資材、  
機材の揚重・搬送作業に



●クレーン作業する場合は下記運転資格が必要です。

作業項目	吊り上荷重	
	0.5トン以上1トン未満	1トン以上5トン未満
クレーン作業の場合	特別教育	小型移動式クレーン運転技能講習
玉掛け作業の場合	特別教育	玉掛け技能講習

## 仕様

メーカー		アイチコーポレーション	
型 式		FR-300	
クレーン能力			
最大吊上荷重	ton	2.93	
最大作業半径	m	8.6	
最大地上揚程	m	9.3	
フック巻上速度	m/min	19.0	
ブーム伸長速度	sec/str	17	
ブーム起伏角度	度	-2~72	
走行部			
走行速度	km/h	2.2~3.7	
接地圧	Kgf/cm <sup>2</sup>	0.36	
機械寸法(輸送時)			
全 長	mm	4,030	
全 幅	mm	1,740	
全 高	mm	2,460	
機 械 質 量	Kg	3,700	

車両寸法図

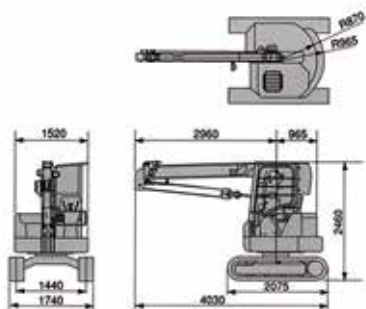

作業範囲図

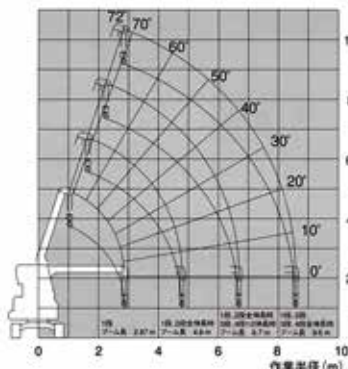

定格総荷重線図

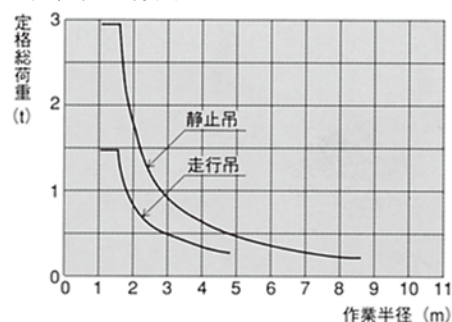

※定格総荷重にはフック重量(30kg)を含みます。  
※上面はブームのたわみを含まない値です。

# パーソナルリフト

AC100Vで簡単操作、資格不要



## 仕様

メーカー		ジニー	
型 式		AWP-30S	
最大作業台高さ	m	9.00	
Ⓐ 高さ格納時	m	1.98	
Ⓒ 長さ格納時	m	1.35	
Ⓔ 幅	m	0.74	
最大積載荷重	kgf	159	
ⒺⒸ アウトリガー張り出し寸法(長さ/幅)	m	1.75/1.55	
ⒺⒹ ウォールアクセス(前/横)	m	0.13/0.43	
作業台寸法(長さ/幅/高さ)	m	0.69/0.66/1.14	
電 源		AC100V	
機 体 質 量	kg	352	

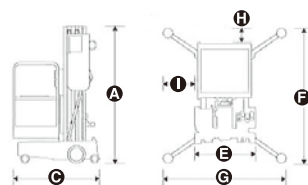

保安用品  
A E D

ハウストイレ  
脱着ユニット

什器・備品  
その他

ICT建機・  
測量計測機器他

バックホー  
(小型・大型)・  
アタッチメント

ホイールローダ  
ブルドーザ

トラックダンプ  
散水車  
商用バン

発電機  
溶接機  
トランス

コンプレッサー

ポンプ  
高圧洗浄機  
タイヤ洗浄機

高所作業車・  
橋梁点検車・  
ミニクレーン

仮設移動足場  
階段  
作業台

照明器具  
投光機

締めめ機械・  
アスファルト  
フィニッシャー

コンクリート  
打設関連機器  
ジェットヒーター

小型汎用機械  
他

敷設ゴムマット  
ブラシ  
ベルトコンベアー

工場・倉庫  
関連機器

仮設機材・  
足場施工

# MEMO

# HARASHO RENTAL

仮設移動足場・階段・作業台

12

# 昇降式移動足場(アップスター)

作業に適した高さへ簡単に、能率的に、かつ、安全にセットできます

●足場の組立等の業務に係る特別教育の修了者のみ使用できます。

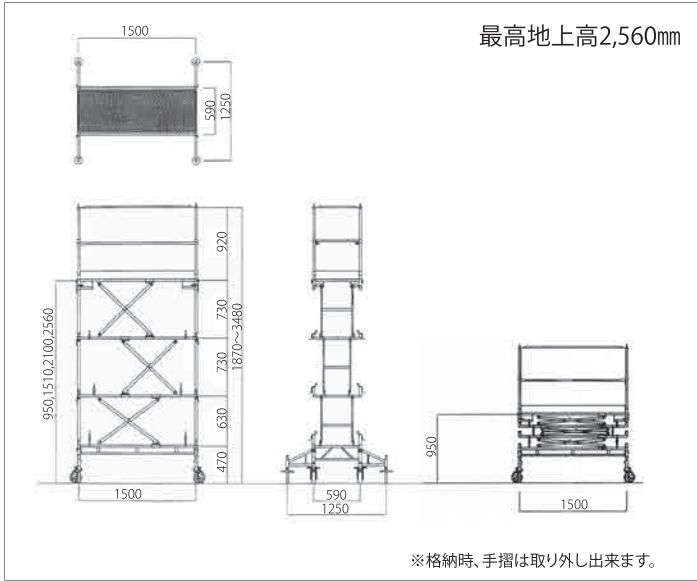

## 仕様

メーカー	住友金属建材
型式	US-25S
作業床寸法	巾 590mm 長さ 1,500mm
作業床高さ	最低地上高 950mm 最高地上高 2,560mm
高さ調節	4段階 2,560mm 2,100mm 1,510mm 950mm
自重	約143kg(手摺材・巾木材を含む)
昇降装置	手動式(バネバランス式)
積載荷重	1310N(133kgf)
表面処理	溶融亜鉛メッキ(一部電気メッキ)

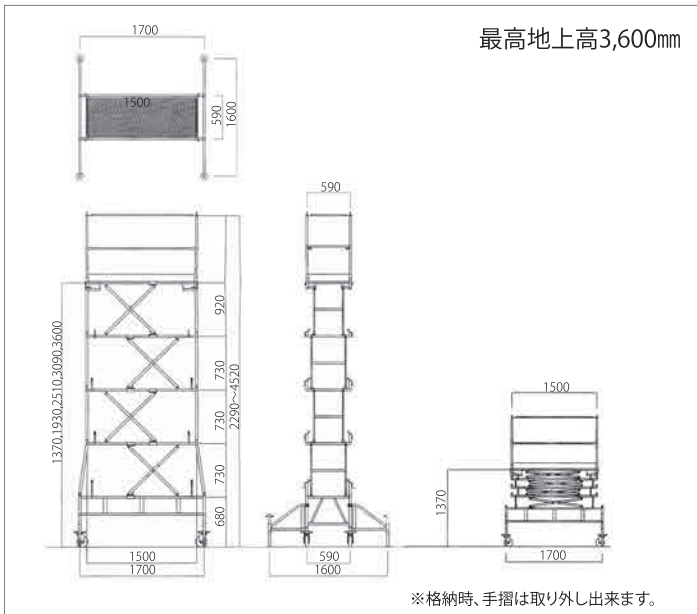

## 仕様

メーカー	住友金属建材
型式	US-36S
作業床寸法	巾 590mm 長さ 1,500mm
作業床高さ	最低地上高 1,370mm 最高地上高 3,600mm
高さ調節	5段階 3,600mm 3,090mm 2,510mm 1,930mm 1,370mm
自重	約192kg(手摺材・巾木材を含む)
昇降装置	手動式(バネバランス式)
積載荷重	1310N(133kgf)
表面処理	溶融亜鉛メッキ(一部電気メッキ)

# アルミ運搬台車

重量物の場内移動に

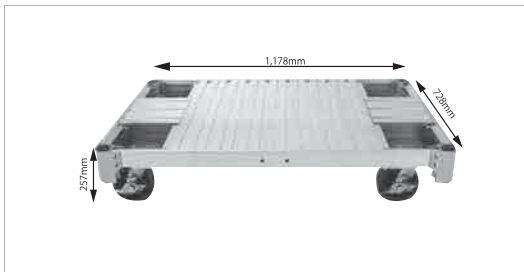

※単管は含まませんので、1m程度のものを  
ご用意ください。

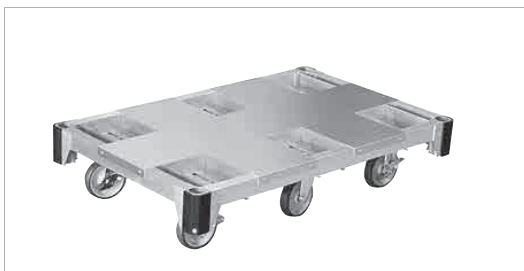

## 仕様

メーカー	長谷工業	ピカコーポレーション
型式	NAC <sup>1.0</sup> -1275 17061	CAF-6A
荷台寸法	mm 1,178×728	1,221×771
荷台高さ	mm 257	259
キャスター数	4	6
質量	kg 23	24.1

保安用品  
A E D

ハウストイレ  
風呂シャワーユニット

什器・備品  
その他

ICT 建機・  
測量計測機器他

バックホー  
(小型・大型)・  
アタッチメント

ホイールローダー  
ブルドーザー

トラックダンプ  
散水車  
商用バン

発電機  
接機  
トランス

コンプレッサー

ポンプ  
高圧洗浄機  
タイヤ洗浄機

高所作業車  
橋梁点検車  
ミニクレーン

仮設移動足場  
階段  
作業台

照明器具  
投光機

締めめ機械・  
アスファルト  
フィニッシャー

コンクリート  
打設関連機器・  
ジェットヒーター

小型汎用機械  
他

敷設板・ゴムマット  
ブラシキ  
バルココンパ

工場・倉庫  
関連機器

仮設材・  
足場施工

## ステップキューブ

軽量コンパクトで、2段階の高さ調整が可能です

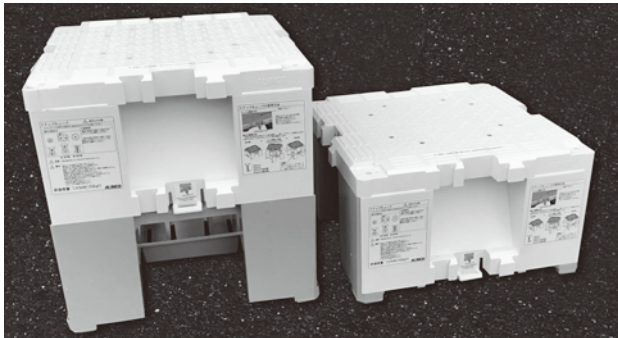

## 仕様

メーカー 型式	アルインコ		
	SC50		
		低	高
幅	mm	500	500
長さ	mm	500	500
高さ	mm	288	503
質量	kg	6.1	6.1
許容荷重	kN(kgf)	1.47(150)	1.47(150)

## 可搬式アルミ作業台

凹凸のある場所でも天板はいつもフラットを保ち、脚立と足場板の役割を1台で果たします



## 仕様

メーカー 型式	ナカオ						
	GTW-7	GTW-10	GTW-12	GTW-16-2	GTW-18-2		
天板垂直高さ	m	0.51~0.67	0.66~0.96	0.92~1.22	1.20~1.60	1.39~1.79	
天板寸法	長さ	mm	982	1,290	1,290	1,510	1,570
	幅	mm	400	400	400	400	500
最大積載荷重	Kgf	150	150	150	150	150	
設置寸法	幅	mm	520~562	558~634	621~697	694~795	840~941
	高さ	mm	1,445~1,537	1,832~1,993	1,971~2,132	2,345~2,558	2,506~2,719
手がかり棒 横回転式	個	-	-	-	2	2	
質量	kg	9.2	10.9	13.0	16.2	19.4	

## 可搬式アルミ作業台

昇降者の踏み外しや、スベリ防止に



- セーフティガード(SGS-810)
- 側方の端部をお知らせします。(セーフティガードは補助手摺機能とは異なります。)
  - 安全帯等の固定は行わないで下さい。
  - セーフティガードは手がかり棒に装着したまま収納することができます。
  - アウトリガーとセットのご利用をおすすめします。

## 仕様

メーカー 型式	ナカオ					
	ESK-14	ESK-18	SKY-15-4	SKY-18-4		
天板垂直高さ	m	1.057~1.417	1.39~1.75	1.12~1.48	1.46~1.82	
天板寸法	長さ	mm	1,545	1,545	1,560	1,560
	幅	mm	500	500	520	520
最大積載荷重	Kgf	150	150	150	150	
設置寸法	幅	mm	795~883	881~973	737~803	799~865
	高さ	mm	2,349~2,576	2,559~2,786	2,441~2,669	2,654~2,882
質量	Kg	21.4	23.3	23.6	26.9	

保安用品  
A E Dハウストイレ  
風呂シャワーユニット什器・備品  
その他ICT 建機・  
測量計測機器他バックホー  
(小型・大型)・  
アタッチメントホイールローダー  
ブルドーザートラックダンプ  
散水車  
商用バン発電機  
溶接機  
トランス

コンプレッサー

ポンプ  
高圧洗浄機  
タイヤ洗浄機高所作業車  
橋梁点検車  
ミニクレーン仮設移動足場  
階段  
作業台照明器具  
投光機締めめ機械・  
アスファルト  
フィニッシャーコンクリート  
打設関連機器  
ジェットヒーター小型汎用機械  
他敷板ゴムマット  
フラシキ  
ベルトコンベア工場・倉庫  
関連機器仮設機材・  
足場施工

HARASHO RENTAL



# 仮設足場

一般住宅から中高層ビルまで、あらゆる建物の足場に



CEHL-135・CEHL-198



CEH270



SKYS-15・SKYS-18

## 仕様

メーカー		ナカオ				
型式		CEHL-135	CEHL-198	CEH-270	SKYS-15	SKYS-18
作業床高さ	mm	1,047~1,351	1,677~1,981	2,400~2,700	1,123~1,484	1,461~1,822
天板寸法 (長さ×巾)	mm	500×500	500×550	600×500	520×400	520×400
設置スペース	W	846~923	1,006~1,083	1,145~1,222	742~807	804~869
	D	1,047~1,196	1,355~1,505	1,835~1,980	1,035~1,214	1,201~1,380
収納寸法	長さ	-	-	2,078	1,623	1,966
	巾	-	-	1,145	742	804
	厚み	-	-	376	217	217
質量	kg	17.0	20.0	33.0	15.3	17.0

# 傾斜自在階段(ラクラクタラップ)

法面作業・地中梁通路の昇降階段に



## 仕様

メーカー		日工セック			
型式		LT-14A	LT-24A	LT-14M	LT-24M
フレーム幅	mm	450	450	600	600
全長	mm	1,400	2,450	1,400	2,450
ステップ段数		4	7	4	7
本体質量	Kg	14	21	16	24
手摺両面質量	Kg	5	7	5	7
総質量	Kg	19	28	21	31

保安用品  
A E D

ハウストイレ  
風呂シャワーユニット

什器・備品  
その他

ICT建築機  
測量計測機器他

バックホー  
(小型・大型)・  
アタッチメント

ホイールローダー  
ブルドーザキャブ

トラックダンプ  
散水車  
商用バン

発電機  
溶接機  
トランス

コンプレッサー

ポンプ  
高圧洗浄機  
タイヤ洗浄機

高所作業車  
橋梁点検車  
ミニクレーン

仮設移動足場  
階段  
作業台

照明器具  
投光機

締めめ機械  
アスファルト  
フィニッシャー

コンクリート  
打設関連機器  
ジェットヒーター

小型汎用機械  
他

敷設板・ゴムマット  
ブラシキ  
ベルトコンベアー

工場・倉庫  
関連機器

仮設機材・  
足場施工

HARASHO RENTAL

# HARASHO RENTAL

照明器具・投光機

13

## パイプライト

建設現場の仮設照明。通路などに

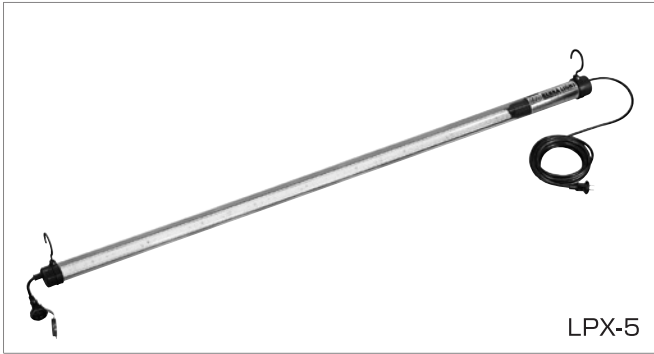

LPX-5



FXW-5

## 仕様

メーカー	ハタヤ		日動
型 式	LPX-5	FXW-5	LPL-40W-N-SW
電 源 v	100	100	100, 200兼用
照 明 装 置	LED	蛍光灯	LED
定格消費電力 w	21	40	23
定 格 光 束 Lm	1,500	2,850	2,230(直管蛍光灯40型と同等)
連 結	15灯まで	10灯まで	18灯(100V)60灯(200V)
寸 法 mm	φ62×1,503	φ72×1,523	φ51×1,365
質 量 kg	2.2	1.9	1.6

## ボールライト

建設現場の仮設照明



MLA-150KH

## 仕様

メーカー	ハタヤ	
型 式	LLA-120K	MLA-150KH
電 源 v	100	100
照 明 装 置	LED	メタルハライド
定格消費電力 w	120	150
定 格 光 束 Lm	12,000	14,500
連 結	8灯まで	6灯まで
寸 法 mm	H620×φ500	H593×φ500
質 量 kg	8.9	6.9

## 投光機

建設現場の仮設照明



L300W-P-AW-50K

## 仕様

メーカー	日動	
型 式	L150W-D-HW-50K	L300W-D-AW-50K
電 源 v	100/200	100/200
照 明 装 置	LED	LED
消 費 電 力 w	153/150	305/295
明 る さ Lm	15,900	40,200
質 量 kg	4.3	6.7
形 状	吊下げアーム式	吊下げアーム式

保安用品  
A E Dハウストイレ  
風呂シャワーユニット什器・備品  
その他ICT建機・  
測量計測機器他バックホー  
(小型・大型)・  
アタッチメントホイールローダー  
ブルドーザートラックダンプ  
散水車  
商用バン発電機  
溶接機  
トランス

コンプレッサー

ポンプ  
高圧洗浄機  
タイヤ洗浄機高所作業車  
橋梁点検車  
ミニクレーン仮設移動足場  
階段  
作業台照明器具  
投光機締め機械  
アスファルト  
フィニッシャーコンクリート  
打設関連機器  
ジェットヒーター小型汎用機械  
他敷設板ゴムマット  
ブラシキ  
バルトコンパ工場・倉庫  
関連機器仮設機材・  
足場施工

HARASHO RENTAL

## 投光機(充電式)

充電式で持ち運びに便利



LWK-15



LEF-60B



LED30-LIFE-1L1B



BAT-H30W-L1PMSH

## 仕様

メーカー	ハタヤ		日動	
型式	LWK-15	LEF-60B	LED30-LIFE-1L1B	BAT-H30W-L1PMSH
電源	リチウムイオンバッテリー	リチウムイオンバッテリー	リチウムイオンバッテリー	リチウムイオンバッテリー
照明装置	LED	LED	LED	LED
明るさ Lm	960	5,100	3,000	3,300
充電時間 h	8.5	3	5	5
連続点灯時間 h	8	4	8	(High)4.5/(Low)7
質量 kg	1.65	6.3	8.8	3.7
形状	床置き	床置き・クランプ	床置き	ハンガー・床置き

## 投光機(LED)

LEDなので電圧ドロップの心配が少ないです



LET-305K



LEV-605



LEN-50D-ES-W

## 仕様

メーカー	ハタヤ		日動	
型式	LET-305K	LEV-605	LEN-20D-ES-W	LEN-50D-ES-W
電源 v	100	100	100	100
照明装置	LED	LED	LED	LED
消費電力 w	30	60	20	50
明るさ Lm	2,400	5,100	2,300	5,000
質量 kg	3.5	3.3	1.7	4
形状	バイス	バイス	バイス・三脚	バイス・三脚

## 投光機(メタルハライド)

LEDに比べ光が遠方へ届きます



MLF-105KH



MHN-175D

## 仕様

メーカー	ハタヤ	日動
型式	MLF-105KH	MHN-175D
電源 v	100	100
照明装置	メタルハライド	メタルハライド
消費電力 w	150	205
明るさ Lm	14,500	14,000
質量 kg	5.7	7.9
形状	床置き・クランプ	バイス

保安用品  
A E Dハウストイレ  
取付ユニット什器・備品  
その他ICT 建機・  
測量計測機器他バックホー  
(小型・大型)・  
アタッチメントホイールローダ  
ブルドーザキャリトラックダンプ  
散水車  
商用バン発電機  
溶接機  
トランス

コンプレッサ

ポンプ  
高圧洗浄機  
タイヤ洗浄機高所作業車  
橋梁点検車  
ミニクレーン仮設移動足場  
階段  
作業台照明器具  
投光機締固め機械・  
アスファルト  
フィニッシャーコンクリート  
打設関連機器  
ジェットヒーター小型汎用機械  
他敷鉄板ゴムマット  
ブラシ  
ベルトコンベアー工場・倉庫  
関連機器仮設機械・  
足場施工

HARASHO RENTAL

# 投光機(ハロゲン)

熱源としても利用できます



## 仕様

メーカー	日動				
型 式	HS-500D-5ME	HS-500L	HS-500LW	HST-1000D	HST-1000L
電 源 v	100	100	100	100	100
照 明 装 置	ハロゲンライト	ハロゲンライト	ハロゲンライト	ハロゲンライト	ハロゲンライト
消 費 電 力 w	415	415	415	825	825
明 る さ Lm	10,000	10,000	10,000	20,000	20,000
質 量 kg	1.8	5.4	7.5	3.6	9.6
形 状	バイス	三脚	2灯式三脚	バイス	三脚

# 作業灯

一般的な作業灯です



## 仕様

メーカー	ハタヤ	日動		ハタヤ
型 式	RXL-5W	AT-E305	AT-E505	RE-505
電 源 v	100	100	100	100
照 明 装 置	白熱球型LED	白熱球	白熱球	白熱球
消 費 電 力 w	42	300	500	450
明 る さ Lm	4,000	-	-	-
質 量 kg	3.1	2.1	2.1	1.87
形 状	バイス	バイス	バイス	バイス

保安用品  
A E D

ハウス・トイレ  
風呂・シャワー・ユニット

什器・備品  
その他

ICT 建機・  
測量計測機器他

バックホー  
(小型・大型)・  
アタッチメント

ホイールローダー  
ブルドーザーキャブ

トラックダンプ  
散水車  
商用バン

発電機  
溶接機  
トランス

コンプレッサー

ポンプ  
高圧洗浄機  
タイヤ洗浄機

高所作業車  
橋梁点検車  
ミニクレーン

仮設移動足場  
階段  
作業台

照明器具  
投光機

締めめ機械・  
アスファルト  
フィニッシャー

コンクリート  
打設関連機器・  
ジェットヒーター

小型汎用機械  
他

敷鉄板・ゴムマット  
ブラシキ  
バルトコンパア

工場・倉庫  
関連機器

仮設機材・  
足場施工

## バルーン投光機(スタンド)

広範囲照らします



SBL141QW



SMB43ETS-F



KLE-100

## ■仕様

メーカー	新ダイワ工業		ヤンマー	キタムラ産業
型式	SBL141QW	SMB43ETS-F	LB030WS	KLE-100
電圧 V	100	100	100	100~240
照明	メタルハライド	メタルハライド	LED	LED
照明出力 W	1,000×1灯	400×1灯	300×1灯	90~260×1灯
全光束 Lm	110,000	38,000	40,000	41,000
マスト高さ	最大 mm	3,930	3,155	3,200
	最小 mm	1,930	1,860	1,491
総質量 Kg	67	15.1	16.9	22.5(ケース含む)

## 投光機(バッテリー式)

音が出せない場所で



SL420LBG



SBL120LBG-F

## ■仕様

メーカー	新ダイワ工業		
型式	SL420LBG(バッテリー4灯式)	SBL120LBG-F(バッテリーバルーン式)	
電圧 V	DC245	DC245	
照明	高輝度白色LED	高輝度白色LED	
照明出力 W	110×4灯	40×6灯	
全光束 Lm	33,600	22,200	
マスト高さ	最大 mm	2,505	3,795
	最小 mm	1,715	1,870
総質量 Kg	245	227	
連続点灯時間 h	7~14	10~20	
充電時間	80% h	4	4
	100% h	9	9

保安用品  
A E Dハウストイレ  
風呂シャワーユニット什器・備品  
その他ICT建機・  
測量計測機器他バックホー  
(小型・大型)・  
アタッチメントホイールローダ  
ブルドーザトラックダンプ  
散水車  
商用バン  
発電機  
溶接機  
トランス

コンプレッサー

ポンプ  
高圧洗浄機  
タイヤ洗浄機高所作業車  
橋梁点検車  
ミニクレーン仮設移動足場  
階段  
作業台照明器具  
投光機締固め機械・  
アスファルト  
フィニッシャーコンクリート  
打設関連機器  
ジェットヒーター小型汎用機械  
他敷設ゴムマット  
ブラシ  
キベルトコンバアー工場・倉庫  
関連機器仮設機材・  
足場施工

HARASHO RENTAL

# バルーン投光機(エンジン式)

土木・建築現場・工場・倉庫・各種イベントなどの照明に最適です



## 仕様

メーカー	ヤンマー		新ダイワ工業
型 式	LB114BD	LB114BG	SBL132IE-YBF
電 圧	V	100	100
照 明	メタルハライド	メタルハライド	メタルハライド
照明出力	W	1,000×1灯	1,000×1灯
全 光 束	Lm	112,000	110,000
マスト高さ	最大 mm	5,050	5,020
	最小 mm	1,800	1,820
総 重 量	Kg	234	202
発電機			
エンジン形式	ヤンマー YDG200SS-6E	ヤンマー YSG2000SS-6E	IEG2800M
始動方式	セルスタート	セルスタート	セルスターター
定格出力	KW	2.0	2.8
使用燃料	軽油	ガソリン	ガソリン
燃料タンク容量	L	15	12.7
連続運転時間	h	17	13

メーカー	新ダイワ工業				ヤンマー	
型 式	SBL133EG-B	SMB43E	EMB240LIE	SBL130EG	LB030CC	
電 圧	V	100	100	100	100	
照 明	メタルハライド	メタルハライド	LED	メタルハライド	LED	
照明出力	W	1,000×1灯	400×1灯	40×6灯	1,000×1灯	300×1灯
全 光 束	Lm	110,000	38,000	23,400	115,000	40,000
マスト高さ	最大 mm	5,020	2,730	2,730	5,080	2,615
	最小 mm	1,820	720	2,010	2,600	1,560
総 重 量	Kg	218	38.7	33.2	207	40
発電機						
エンジン形式	EG2800MP-E	IEG900M-Y	新ダイワ IEG900M-Y	新ダイワ EG2500MP	IEG1600M-Y	
始動方式	セルスターター	リコイル	リコイル	セル・リコイル併用	リコイル	
定格出力	KW	2.8	0.9	0.9	2.5	1.6
使用燃料	ガソリン	ガソリン	ガソリン	ガソリン	ガソリン	
燃料タンク容量	L	22	2.5	2.5	19	4.2
連続運転時間	h	22.5	8	12	-	4.2

保安用品  
A E D

ハウス・トイレ  
風呂・シャワー・ユニット

什器・備品  
その他

ICT 建築・  
測量・計測機器他

バックホー  
(小型・大型)・  
アタッチメント

ホイールローダー  
ブルドーザー・キャブ

トラック・ダンプ  
散水車・商用バン

発電機  
溶接機  
トランス

コンプレッサー

ポンプ  
高圧洗浄機  
タイヤ洗浄機

高所作業車・  
橋梁点検車・  
ミニクレーン

仮設移動足場  
階段  
作業台

照明器具  
投光機

締め機械・  
アスファルト  
フィニッシャー

コンクリート  
打設関連機器・  
ジェットヒーター

小型汎用機械  
他

敷設・ゴムマット  
ブラシキ  
バルトコンベアー

工場・倉庫  
関連機器

仮設機材・  
足場施工

## 4灯式投光機(エンジン式)

土木・建築現場・工場・倉庫・各種イベントなどの照明に最適です

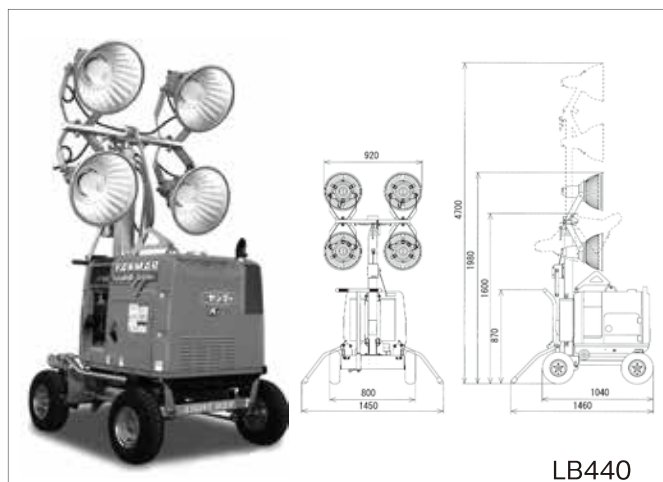

LB440

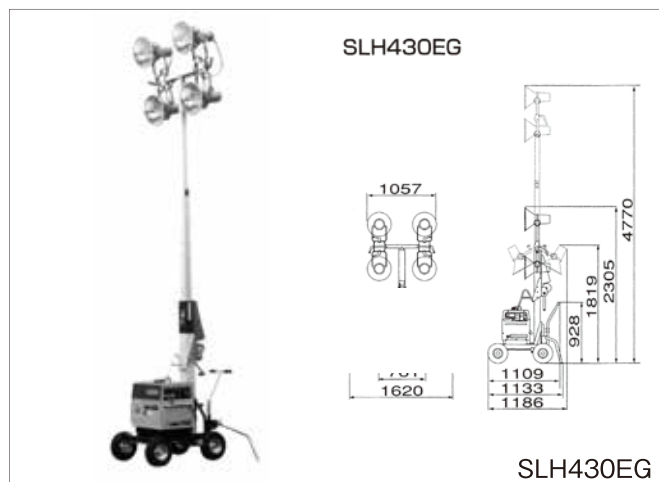

SLH430EG

## 仕様

メーカー		ヤンマー		新ダイワ工業	
型式		LB440	SLH440EG	SLH430EG	SL433EG-B
<b>投光機</b>					
タイプ		4灯式	4灯式	4灯式	4灯式
電圧	V	100	130	130	100
電流	始動時 A	18.6	—	—	—
	安定時 A	18.6	—	—	—
ランプ		メタルハライド	メタルハライド	メタルハライド	メタルハライド
ランプ出力	W	400×4	400×4	400×4	400×4
全光束	Lm	152,000	140,000	152,000	132,000
マスト高さ	最大 mm	4,700	4,645	4,770	4,705
	最小 mm	1,980	2,160	2,305	2,155
総重量	Kg	279	203	194	254
<b>発電機</b>					
エンジン型式		ヤンマー YDG300SS-5E	新ダイワHEG20M	新ダイワHEG20M	新ダイワEG2800MP-E
始動方法		セルスタート	セル・リコイル併用	セル・リコイル併用	セル・リコイル併用
定格出力	KW	3.0	1.72	1.72	2.8
使用燃料		軽油	ガソリン	ガソリン	ガソリン
燃料タンク容量	L	15	19	19	22
燃料消費量	L/h	0.75	1.27	1.27	1.22

## バッテリー式ポータブルLEDライト(ミスターライト)

日常的なあらゆる場所・場面の照明として  
緊急時や非常用の照明として

MLP-1212A

## 仕様

型式		MLP-1212A	
質量	Kg	約12	
機体寸法 (高さ3段階調整)	高(収納時) mm	1,185(560)	
	長 mm	256	
	幅 mm	361	
光束	片面 Lm	1,200	
	両面 Lm	2,400	
バッテリー(警告表示有)		完全密閉式	
連続使用時間	片面 h	11	
フル充電時	両面 h	5.5	
フル充電時間	h	8~10	
充電方式 (付属コード付き)	一般電源 v	100~240(AC)	
	自動車電源 v	12/24(DC)	

保安用品  
A E Dハウストイレ  
風呂シャワーユニット什器・備品  
その他ICT・建機・  
測量計測機器他バックホー  
(小型・大型)・  
アタッチメントホイールローダ  
フル・サキャバトラックダンプ  
散水車  
商用バン発電機  
溶接機  
トランス

コンプレッサー

ポンプ  
高圧洗浄機  
タイヤ洗浄機高所作業車  
橋梁点検車  
ミニクレーン仮設移動足場  
階段  
作業台照明器具  
投光機締めめ機械  
アスファルト  
フィニッシャーコンクリート  
打設関連機器  
ジェットヒーター小型汎用機械  
他敷板ゴムマット  
フラシキ  
ベルトコンベアー工場・倉庫  
関連機器仮設機材  
足場施工

HARASHO RENTAL



# MEMO

締固め機械・アスファルトフィニッシャー

14

# タンピングランマー

土木工事、管工事等での締固めに



MT-55

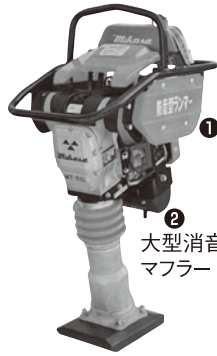

① 防音カバー  
② 大型消音マフラー

## NETIS

登録番号: TH-100005-VE

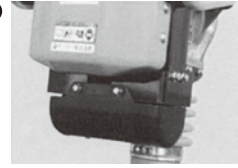
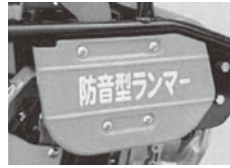

MT-55L-SGK

### 仕様

メーカー 型式	明和		三笠	
	RT-50R	MT-55	MT-55L-SGK(防音型)	
クラス	50Kg	55Kg	55Kg	
打撃力 KN	8.8	7.4~9.8	7.4~9.8	
エンジン	型式	ロビンEH09D	ロビンEH09	スバルEH09-2F
	出力 kW	1.92	1.8	2.1
使用燃料	ガソリン			
燃料タンク容量 L	2.5	2.0	2.0	
転圧板寸法	長さ(E) mm	330	340	315
	幅(D) mm	230	265	220
	全長(C) mm	680	670	712
機械寸法	全幅(B) mm	385	370	375
	全高(A) mm	1,095	1,010	1,058
	質量 Kg	50	57	64

# プレートコンパクター

砕石、砂、適湿度の表面転圧、アスファルトの舗装の仕上げ、補修作業などに



KP-30A

### 仕様

メーカー 型式	明和		三笠		明和 KP-50
	KP-30A	MVC-406B	MVC-F40S(低騒音型)		
クラス	40Kg	40Kg	40Kg		50Kg
振動数 Hz	91.7	103	103		91.7
起振力 KN	4.9	7.2	7.2		7.8
走行速度 m/min	24~27	22~25	22~25		22~25
エンジン	型式	スバルEH09-2F	ロビンEY08D	スバルEH09-2F	スバルEH09-2F
	出力 kW	2.1(2.8PS)	1.5(2.0PS)	2.1(2.8PS)	2.1(2.8PS)
使用燃料	ガソリン				
転圧板寸法	長さ mm	400	420	480	480
	幅 mm	280	290	290	295
	全長 mm	800	840	880	850
機械寸法	全幅 mm	280	290	600	295
	全高 mm	760	820	840	820
質量 Kg	38	43	51		50

## NETIS

登録番号: TH-100006-VE



MVC-F40S

メーカー 型式	三笠			
	MVC-50G	MVC-F60S	MVC-70GA	
クラス	55Kg	60Kg	70Kg	
振動数 Hz	97	93	97	
起振力 KN	9.8	10.1	15.2	
走行速度 m/min	20~25	18~22	20~25	
エンジン	型式	ロビンEH12-2D	ロビンEX13	ロビンEY20D
	出力 kW	2.6(3.5PS)	3.2(4.3PS)	3.7(5.0PS)
使用燃料	ガソリン			
転圧板寸法	長さ mm	460	510	600
	幅 mm	345	350	420
	全長 mm	865	880	1,200
機械寸法	全幅 mm	345	350	420
	全高 mm	815	785	820
	質量 Kg	56	66	83

# バイブロコンパクター(前後進プレート)

基礎転圧から表面仕上げ、ガス・水道管の埋設工事等、様々な作業に



MVH-100AR

## NETIS

登録番号：TH-120015-A



MVH-308DSC-PAS

### 仕様

メーカー		三 笠				
型 式		MVH-R60	MVH-R60A	MVR-65WE	MVH-100AR	MVH-150DS
ク ラ ス		60Kg	60Kg	70Kg	100Kg	150Kg
振 動 数	Hz	100	100	90	100	90
起 振 力	KN	15	15	16.7	22.5	27
走 行 速 度	m/min	0~25	0~25	0~21	0~23	0~25
エ ン ジ ン	型 式	ホンダGX120	スバルEX13	ロビンEY15D	スバルEX17	ロビンDY23D
	出 力 kW	2.9 (4.0PS)	3.2 (4.3PS)	2.6 (3.5PS)	4.2 (5.7PS)	3.7 (5.0PS)
	始動方法	リコイル	リコイル	リコイル	リコイル	セルスタート
使用燃料		ガソリン	ガソリン	ガソリン	ガソリン	軽油
転圧板寸法	全 長 mm	480	480	480	585	700
	全 幅 mm	350	350	350	400	435
機 械 寸 法	全 長 mm	870	870	925	900	1,130
	全 幅 mm	350	350	350	400	430
	全 高 mm	850	850	900	990	920
質 量	Kg	64	69	70	118	162

メーカー		三 笠				ボーマク
型 式		MVH-206DSC	MVH-304DSBR	MVH-306DSC	MVH-308DSC-PAS	BPR40/45D
ク ラ ス		200Kg	300Kg	300Kg	340Kg	340Kg
振 動 数	Hz	87	70	73	73	68
遠 心 力	KN	35	39.2	45	45	44.0
走 行 速 度	m/min	0~23	0~20	0~23	0~27	0~25
エ ン ジ ン	型 式	ヤンマーL70V	ロビンDY35DS	ヤンマーL70V	ヤンマーL70V	ヤンマーL70AED
	出 力 kW	4.8 (6.5PS)	5.5 (7.5PS)	4.8 (6.5PS)	4.8 (6.5PS)	4.4 (6.0PS)
	始動方法	セルスタート	セルスタート	セルスタート	セルスタート	セルスタート
使用燃料		軽油	軽油	軽油	軽油	ガソリン
転圧板寸法	全 長 mm	720	860	860	860	900
	全 幅 mm	500	445	445	455	450
機 械 寸 法	全 長 mm	1,380	1,620	1,570	1,540	1,990
	全 幅 mm	500	445	445	455	450
	全 高 mm	1,050	1,010	1,120	1,030	890
質 量	Kg	238	345	330	341	342

保安用品  
A E D

ハウストイレ  
風呂シャワーユニット

什器・備品  
その他

ICT建機・  
測量計測機器他

バックホー  
(小型・大型)・  
アタッチメント

ホイールローダー  
ブルドーザー

トラックダンプ  
散水車  
商用バン  
発電機  
溶接機  
トランス

コンプレッサー

ポンプ  
高圧洗浄機  
タイヤ洗浄機

高所作業車  
橋梁点検車  
ミニクレーン

仮設移動足場  
階段  
作業台

照明器具  
投光機

締固め機械・  
アスファルト  
フィニッシャー

コンクリート  
打設関連機器  
ジェットブロー

小型汎用機械  
他

敷設板・ゴムマット  
フラッシュ  
ベルトコンベアー

工場・倉庫  
関連機器

仮設機械・  
足場施工

# ハンドガイドローラー

埋戻し工事などの締固め転圧作業に

●ローラーの作業運転には「ローラーの運転業務に係わる特別教育」の修了者に限られます。



## 仕様

メーカー	明和製作所	三笠		酒井重工		
型式	MSR5KE	MRH-600DS	MRH-601DS	HV60ST	HV620	
締固め幅	mm	575	650	650	635	650
振動数	Hz	55	55	55	—	60
遠心力	KN	11.8	10.8	10.8	11.8	11.8
静線圧	前輪	50.1	37.2	34.9	34.7	—
	後輪	50.1	56.8	46.2	64.1	—
動線圧	前輪	152.7	120.6	118	127.4	—
	後輪	152.7	140.2	129	156.8	—
登坂能力	度	25	20	20	—	21
散水タンク容量	L	38	40	30	—	35
エンジン出力	KW (PS)	4.8 (6.5)	4.4 (6.0)	4.6 (6.3)	4.6(6.25)	4.2(5.7)
始動方式		セルスタート	セル/クランク	セルスタート	セルスタート	セルスタート
使用燃料		軽油	軽油	軽油	軽油	軽油
燃料タンク容量	L	4.8	5.2	—	—	4.8
機械寸法	A 全長	2,290	2,620	2,265	—	2,450
	B 全幅	616	692	692	—	695
	C 全高	1,030	1,140	1,195	—	1,175
機械質量	Kg	550	575	536	640	605
低騒音指定型		—	—	低騒音	—	超低騒音

保安用品  
A E D

ハウストイレ  
風圧シカドユニット

什器・備品  
その他

ICT 建築・  
測量計測機器他

バックホー  
(小型・大型・  
アタッチメント)

ホイールローダー  
ブルドーザー

トラックダンプ  
散水車  
商用バン

発電機  
溶接機  
トランス

コンプレッサー

ポンプ  
高圧洗浄機  
タイヤ洗浄機

高所作業車  
橋梁点検車  
ミニクレーン

仮設移動足場  
階段  
作業台

照明器具  
投光機

締固め機械・  
アスファルト  
フィニッシャー

コンクリート  
打設関連機器・  
ジェットヒーター

小型汎用機械  
他

敷設板・ゴムマット  
ブラシキ  
ベルトコンベアー

工場・倉庫  
関連機器

仮設機材・  
足場施工

# コンバインドローラー・タンデムローラー

路盤から表層仕上げまでの転圧作業に

●ローラーの作業運転には「ローラーの運転業務に係わる特別教育」の修了者に限られます。



TW504



SW502S-1

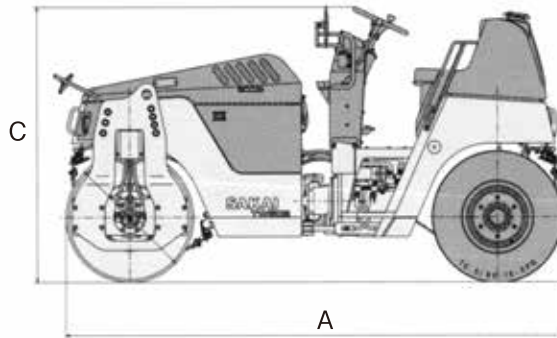
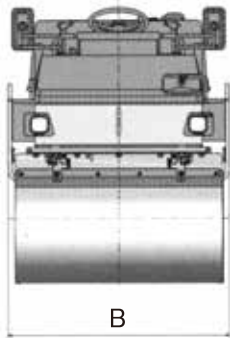

A

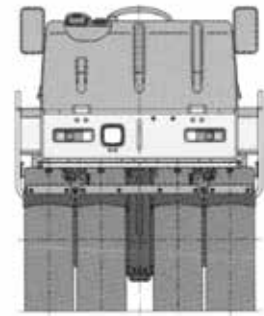

## 仕様

品名	コンバインドローラー								タンデムローラー
	酒井重工				日立ダイナパック	日立カミーノ	住友建機	酒井重工	
	TW352S-1	TW502-1	TW500W-1	TW504	CC150CW-2	ZC50C-3	HW41VW-5	SW502S-1	
<b>性能</b>									
クラス	2.5トン	4トン	4トン	4トン	4トン	4トン	4トン	4トン	4トン
タイヤタイプ	ワイド	ワイド	ワイド	ワイド	ワイド	ワイド	ワイド	ワイド	—
締固め幅 mm	1,200	1,300	1,300	1,300	1,300	1,290	1,300	1,300	1,300
振動数 Hz	55	55	55	52	55	55	52.5	55	55
起振力 kN	20.6	34.3	24.5	26.5	24.5	24.5	26.6	34.3	34.3
走行速度 Km/h	0~12	0~12	0~12	0~10	0~12	0~12	0~12	0~12	0~10
登坂能力 度	21	21	24	21	24	24	24	24	21
最小回転半径 m	3.8	4.3	4.3	4.3	4.3	4.3	4.3	4.3	4.3
散水タンク容量 L	200	310	320	310	300	300	300	300	310
<b>エンジン</b>									
型式	クボタD1503-EDM	クボタD1503-T-EDM	いすゞ4LB1	クボタD1703-DHK3A	いすゞ3LD2	クボタD1703-EDM	三菱S4L-E2	クボタV2203-EDM	
定格出力 kW (PS)	19.2(26)	25.5(35)	22.1(30)	18.2(24)	22.6(30.7)	22.1(30)	19.9(27)	29.1(39.6)	
燃料タンク容量 L	40	50	52	50	50	48	50	50	
<b>機械寸法</b>									
A全長 mm	2,675	3,105	3,105	3,105	3,100	3,100	3,110	3,100	
B全幅 mm	1,290	1,390	1,390	1,390	1,400	1,400	1,390	1,390	
C全高 mm	1,575	1,705	1,700	1,705	1,585	1,585	1,790	1,705	
運転質量 Kg	2,640	3,540	3,560	3,540	3,560	3,640	3,660	4,090	
低騒音指定型	超低騒音	低騒音	低騒音	超低騒音	超低騒音	超低騒音	超低騒音	低騒音	
排出ガス規制対策型	オフロード	オフロード	2次規制	オフロード	2次規制	オフロード	2次規制	オフロード	

保安用品  
A E D

ハウストイレ  
風防シャワーユニット

什器・備品  
その他

ICT建機・  
測量・計測機器他

バックホー  
(小型・大型)・  
アタッチメント

ホイールローダー  
フルードサキヤリ

トラックダンプ  
散水車  
商用バン

発電機  
溶接機  
トランス

コンプレッサー

ポンプ  
高圧洗浄機  
タイヤ洗浄機

高所作業車  
橋梁点検車  
ミニクレーン

仮設移動足場  
階段  
作業台

照明器具  
投光機

締固め機械・  
アスファルト  
フィニッシャー

コンクリート  
打設関連機器  
ジェットヒーター

小型汎用機械  
他

熱鉄板ゴムマフ  
フラッシュ  
ベルトコンベアー

工場・倉庫  
関連機器

仮設機材・  
現場施工

# タイヤローラー

路盤の転圧、アスファルト舗装の表面仕上げ作業に

●ローラーの作業運転には「ローラーの運転業務に係わる特別教育」の修了者に限られます。



■寸法図  
CP210

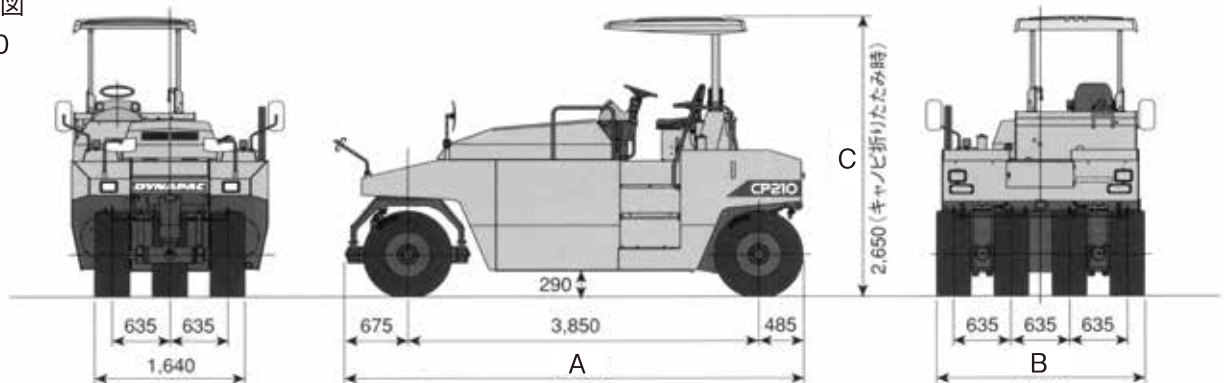

■仕様

メーカー	酒井重工			日立ダイナパック・カミーノ		
型 式	TZ700	TS200	TZ701	CP210	CP202	CP220-3
<b>性能</b>						
ク ラ ス	15トン	15トン	15トン	12トン	20トン	—
タイヤタイプ	ワイド	標準	ワイド	ワイド	標準	ワイド
締 固 め 幅 mm	2,275	2,060	2,276	2,275	2,060	2,285
走 行 速 度 Km/h	0~24	4~19	0~24	0~24	3.9~24.1	0~24
登 坂 能 力 度	23	23	23	25	25	25
最小回転半径 m	6.3	6.7	6.3	6.3	7.0	6.3
散水タンク容量 L	4,000	4,500	4,000	4,000	4,400	3,700
<b>エンジン</b>						
型 式	いすゞBB-4BG1T	いすゞBB-6BG1	日野W04D-TG	いすゞBB-4BG1T	日野W06E	いすゞ4JJ1
定 格 出 力 KW (PS)	70(95)	68(92)	70(95)	67.4(92)	71.3(97)	69(93.8)
燃料タンク容量 L	100	95	100	115	100	105
<b>機械寸法</b>						
A 全 長 mm	4,985	4,860	4,985	5,010	4,985	5,110
B 全 幅 mm	2,275	2,065	2,275	2,275	2,060	2,285
C 全 高 mm	2,915	3,205	2,905	3,090	3,150	2,860
キャノピ折たたみ時高さ mm	2,380	2,490	2,360	2,650	2,560	2,360
運 転 質 量 Kg	15,000	15,000	15,000	12,905	20,000	12,855
機 械 質 量 Kg	9,000	8,500	9,000	8,850	8,450	9,100
低騒音指定型	低騒音	低騒音	超低騒音	低騒音	低騒音	超低騒音
排出ガス規制対策型	1次規制	1次規制	2次規制	2次規制	1次規制	オフロード

## マカダムローラー

路盤の転圧、アスファルト舗装の表層仕上作業に

●ローラーの作業運転には「ローラーの運転業務に係わる特別教育」の修了者に限られます。

## ■外形寸法図

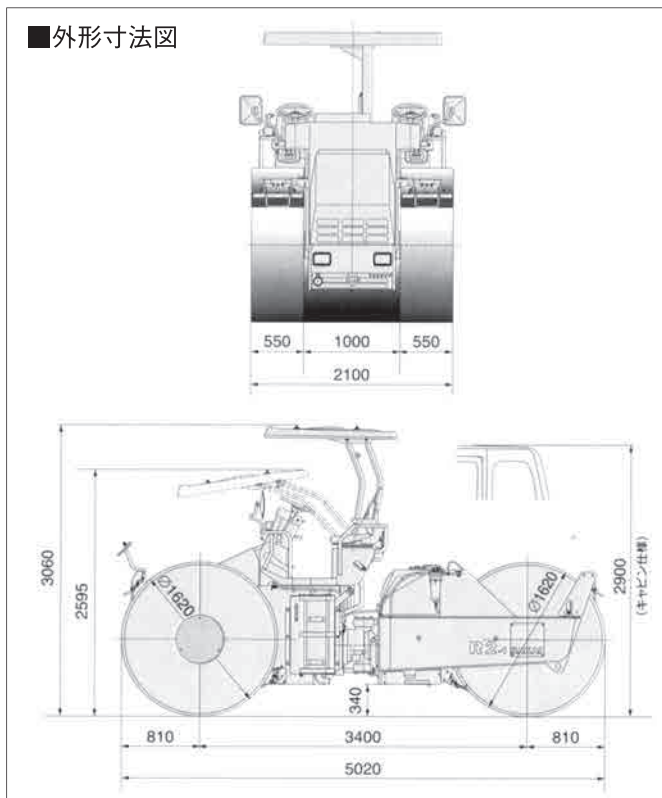

## ■仕様

メーカー		酒井重工
型 式		R2-1
性能		
締 固 め 幅	mm	2,100
走 行 速 度	Km/h	0~16
登 坂 能 力	度	25
最 小 回 転 半 径	m	6.3
オ ー バ ー ラ ッ プ 量	mm	50
散 水 タ ン ク 容 量	L	680
エンジン		
型 式	日野W04D-H	
定 格 出 力	KW (PS)	56 (76)
燃 料 タ ン ク 容 量	L	120
機械寸法		
全 長	mm	5,020
全 幅	mm	2,100
全 高	mm	3,060
キャノピ折たたみ時高さ	mm	2,900
運 転 質 量	Kg	9,980
機 械 質 量	Kg	9,300
低 騒 音 指 定 型	超低騒音	
排 出 ガ ス 規 制 対 策 型	2次規制	

## 振動ローラー

高速道路、空港、ダム、港湾建設などの、  
過酷な土質材締固め作業に

●ローラーの作業運転には「ローラーの運転業務に係わる特別教育」の修了者に限られます。

## ■外形寸法図

NETIS

登録番号: HK-1100015-VE

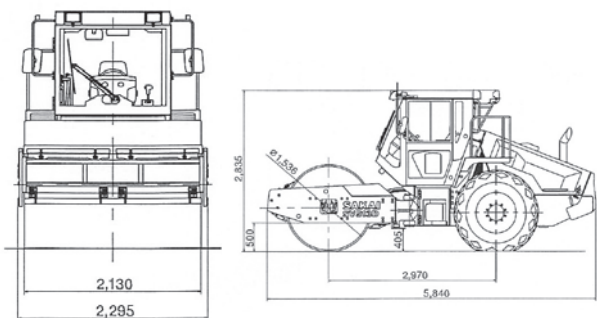

## ■仕様

メーカー		酒井重工
型 式		SV513D
性能		
締 固 め 幅	mm	2,130
起 振 力	高振幅時	kN 255
	低振幅時	kN 172
振 動 数	高振幅時	Hz 28.3
	低振幅時	Hz 33.3
動 線 圧	高振幅時	Kg/cm 150
	低振幅時	Kg/cm 110
作 業 速 度 (Lo/Hi)	Km/h	6/10
登 坂 能 力	度	28.9
最 小 回 転 半 径	m	5.6
エンジン		
型 式	カミンズQSB4.5	
定 格 出 力	KW (PS)	119 (160)
燃 料 タ ン ク 容 量	L	265
機械寸法		
全 長	mm	5,840
全 幅	mm	2,295
全 高	mm	2,835
運 転 質 量	Kg	11,800
低 騒 音 指 定 型	低騒音型	
排 出 ガ ス 規 制 対 策 型	オフロード2011	

保安用品  
A E Dハウストイレ  
取付ユニット什器・備品  
その他ICT建機・  
測量計測機器他バックホー  
(小型・大型)・  
アタッチメントホイールローダ  
ブルドーザトラックダンプ  
散水車  
商用バン  
発着機  
溶接機  
トランス

コンプレッサー

ポンプ  
高圧洗浄機  
タイヤ洗浄機高所作業車  
橋梁点検車  
ミニクレーン仮設移動足場  
階段  
設作業台照明器具  
投光機締固め機械・  
アスファルト  
フィニッシャーコンクリート  
打設関連機器  
ジェットヒーター小型汎用機械  
他敷設板・ゴムマット  
フラシキ  
ベルトコンベアー工場・倉庫  
関連機器仮設機材・  
足場施工



## アスファルトフィニッシャー(ホイール式)

ほそう幅 1.4~3.2mに対応



F1432W3

## ■仕様

メーカー		範多機械	
型 式		F1432W3	
全 長	mm	4,685(回送時)	4,865(施工時)
全 幅	mm	1,655	
全 高	mm	1,945(ハンドル迄)	
運 転 質 量	kg	5,800	
輪 距	mm	1,920	
輪 距(前)	mm	1,190	
輪 距(後)	mm	1,160	
最 小 回 転 半 径	m	4.5(前輪中心)	
舗 装 幅	m	1.4~3.2	
舗 装 厚	mm	10~120	
フィーダー搬送量	m <sup>3</sup> /h	109	

 保安用品  
A E D

 ハウス・トイレ  
風防シールドユニット

 什器・備品  
その他

 ICT 建機・  
測量計測機器他

 バックホウ  
(小型・大型)・  
アタッチメント

 ホイールローダー  
フルードザキラー

 トラックダンプ  
散水車  
商用バン

 発電機  
溶接機  
トランス

コンプレッサー

 ポンプ  
高圧洗浄機  
タイヤ洗浄機

 高所作業車  
橋梁点検車  
ミニクレーン

 仮設移動足場  
階段  
作業台

 照明器具  
投光機

 締固め機械・  
アスファルト  
フィニッシャー

 コンクリート  
打設関連機器・  
ジェットヒーター

 小型汎用機械  
他

 敷設板ゴムマット  
ブラシキ  
ベルトコンベアー

 工場・倉庫  
関連機器

 仮設機材・  
足場施工

コンクリート打設関連機器・ジェットヒーター

## 高周波エンジン発電機

高周波パイプレーター専用の発電機です



FG-200V

## 仕様

メーカー 型式	三笠		
	HAG121MF	FG-200V	FG-300VH
定格出力 kVA	2.0	1.9	3.1
電圧 V	48	48	48
電流 A	24.0	22.9	37.2
周波数 Hz	240	240	240
エンジン最大出力 kW	2.9	2.6	4.8
出力コンセント数	2	2	3
全長 mm	530	475	530
全幅 mm	400	400	420
全高 mm	469	450	440
質量 kg	32.0	28.0	39.0

## 高周波インバーター

高周波パイプレーター専用のインバーターです



HC230A

## 仕様

メーカー 型式	三笠				エクセン			
	FU-120	FU-160	FU-161	FU-301	HC113B	HC116A	HC230A	
一次側								
電圧 V	100	100	100	200	100	100	200	
電流 A	15	20	20	12	15	20	11	
定格容量 kVA	1.5	2.0	2.0	4.1	1.5	2.0	3.8	
二次側								
電圧 V	48	48	48	48	48	48	48	
電流 A	14.4	19.2	19.2	36	15	19	36	
定格容量 kVA	1.2	1.6	1.6	3.0	1.3	1.6	3.0	
周波数 Hz	240	240	240	100~240	240	240	100~240	
出力コンセント数	1	2	2	3	2	2	3	
機械寸法								
全長 mm	285	320	324	324	366	366	428	
全幅 mm	210	230	240	325	251	251	324	
全高 mm	215	235	248	248	252	252	277	
質量 kg	5.9	7.1	8.4	11.5	10.0	10.1	15.5	

保安用品  
A E Dハウストイレ  
風呂シャワーユニット什器・備品  
その他ICT 建機・  
測量計測機器他バックホー  
(小型・大型)・  
アタッチメントホイールローダー  
ブルドーザーキャブトラックダンプ  
散水車  
商用バン発電機  
溶接機  
トランス

コンプレッサー

ポンプ  
高圧洗浄機  
タイヤ洗浄機高所作業車  
橋梁点検車  
ミニクレーン仮設移動足場  
階段  
作業台照明器具  
投光機締固め機械  
アスファルト  
フィニッシャーコンクリート  
打設関連機器・  
ジェットヒーター小型汎用機械  
他敷設板・ゴムマット  
ブラシキ  
バルトコンベアー工場・倉庫  
関連機器仮設機材・  
足場施工

HARASHO RENTAL

## 高周波バイブレーター(インヘッダー)

振動筒先端は、コンクリートに出し入れする際に、ハネが少なくなる円錐形を採用しています

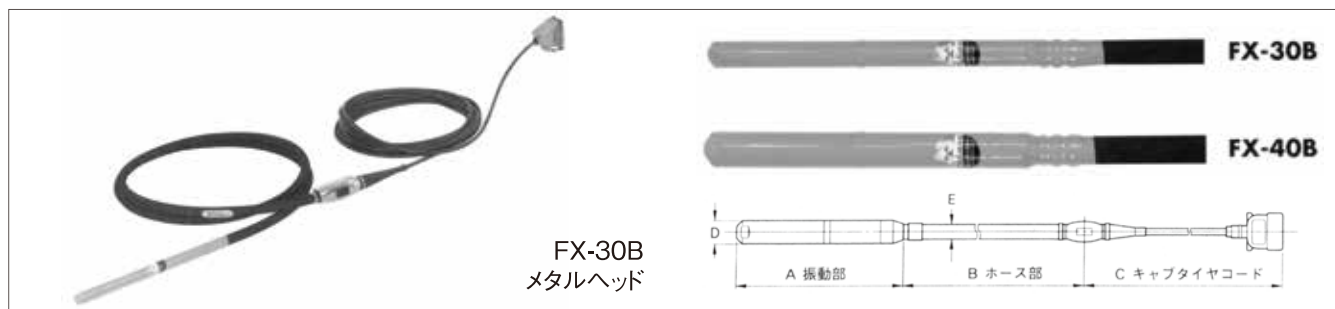

## 仕様

メーカー 型式	三笠		エクセン		
	FX-30B	FX-40B	HBM50ZX-R	HBM60ZX	
振動筒寸法	mm	396	396	419	452
フレキ径	mm	32	43	52	61
ホース寸法	m	6	6	4	4
コードの長さ	m	15	15	15	15
振動数	Hz	200/240	200/240	200/240	200/240
電圧	V	48	48	48	48
電流	A	4	6	9	13
全長	mm	6,396	6,396	4,580	4,613
質量	Kg	6.2	8.4	14.0	16.0

## スパイラルインナー

コンクリート充填性と気泡排出性を向上しました



## 仕様

メーカー 型式	エクセン		
	HBM40AXS	HBM50AXS	
振動筒寸法	mm	310	360
フレキ径	mm	43	52
ホース寸法	m	6	6
振動数	Hz	200/240	200/240
電圧	V	48	48
電流	A	5.5	9.0
全長	mm	6,464	6,552
質量	Kg	11.7	15.7

## マルチバイブレーター

手の届かない場所や奥深いところの作業も思いのままにできるバイブレーターです

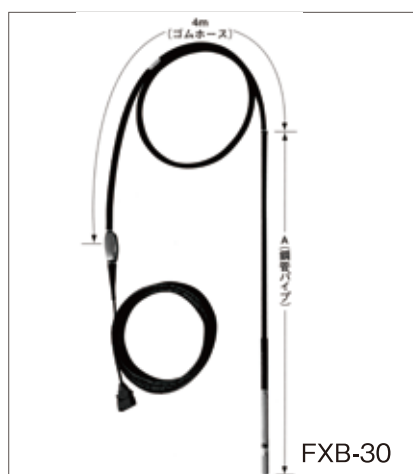

## 仕様

メーカー 型式	三笠		エクセン
	FXB-30A	FXB-30B	HBM30ZXLH
振動筒長さ	mm	395	376
フレキ径	mm	32	31
鋼管パイプ長さ	mm	1,728	1,954
外部ホース長さ	mm	4,000	4,000
振動数	Hz	200/240	200/240
電圧	V	48	48
電流	A	4	3.5
全長	mm	5,728	5,915
質量	Kg	8.5	12.1

保安用品  
A E D

ハウストイレ  
配管シャワーユニット

什器・備品  
その他

ICT建機・  
測量計測機器他

バックホー  
(小型・大型)・  
アタッチメント

ホイールローダー  
ブルドーザ

トラックダンプ  
散水車  
商用バン  
発電機  
溶接機  
トランス

コンプレッサー

ポンプ  
高圧洗浄機  
タイヤ洗浄機

高所作業車  
橋梁点検車  
ミニクレーン

仮設移動足場  
階段  
作業台

照明器具  
投光機

締固め機械・  
アスファルト  
フィニッシャー

コンクリート  
打設関連機器・  
ジェットヒーター

小型汎用機械  
他

熱鉄板ゴムマッ  
プ  
ランシキ  
ベルトコンベアー

工場・倉庫  
関連機器

仮設機材・  
足場施工

HARASHO RENTAL

## マイコン エンジン発電機

マイコンバイブレーター専用の発電機で2台同時に運転できます



VG-200V

延長コード  
20mプラグ付  
30mプラグ付

延長する場合はマイコン専用の延長コードが必要です。

## ■仕様

メーカー型式		三笠 VG-200V	
定格出力	KVA	1.4	
電圧	V	58	
電流	A	14	
周波数	Hz	400	
エンジン最大出力	KW	2.6	
出力コンセント数		2	
全長	mm	550	
全幅	mm	428	
全高	mm	450	
質量	Kg	37	

## マイコン コントローラー

モーターからの信号をマイコンで常時監視・制御してコンクリートに最適な振動数を維持します



VC-2B(单相100V)

## ■仕様

メーカー型式		三笠	
		VC-1A	VC-2B
一次側			
電圧	V	100	100
電流	A	10	20
定格容量	KVA	1.0	2.0
二次側			
電圧	V	58	58
電流	A	7	14
定格容量	KVA	0.7	1.4
周波数	Hz	400	400
出力コンセント数		1	2
機械寸法			
全長	mm	300	380
全幅	mm	220	275
全高	mm	220	240
質量	Kg	4.6	7.5

## マイコンバイブレーター

振動が強く遠くまで届きます



VH-42A

## ■仕様

メーカー型式		三笠		
		VH-32A	VH-42A	VH-52A
振動筒寸法	mm	356	327	347
フレキ径	mm	32	43	52
ホース寸法	m	6	6	6
コードの長さ	m	15	15	15
振動数	Hz	200	200	200
電圧	V	58	58	58
電流	A	3	5	7
全長	mm	6,356	6,327	6,347
質量	Kg	6.3	8.4	9.2

保安用品  
A E Dハウストイレ  
風呂シャワーユニット什器・備品  
その他ICT建機・  
測量計測機器他バックホー  
(小型・大型)・  
アタッチメントホイールローダー  
ブルドーザーキャブトラックダンプ  
散水車  
商用バン発電機  
溶接機  
トランス

コンプレッサー

ポンプ  
高圧洗浄機  
タイヤ洗浄機高所作業車  
橋梁点検車  
ミニクレーン仮設移動足場  
階層  
作業台照明器具  
投光機締固め機械  
アスファルト  
フィニッシャーコンクリート  
打設関連機器・  
ジェットヒーター小型汎用機械  
他敷設板・ゴムマット  
ブラシキ  
バルコニー工場・倉庫  
関連機器仮設機材・  
足場施工

HARASHO RENTAL

## 電直バイブレーター

モーターと振動部が直結した強力タイプです



## 仕様

メーカー 型 式	三 笠		
	MSZ-28	MGZ-L28	MGZ-L32
振 動 筒 長 さ mm	550	785	805
フ レ キ 径 mm	28	28	32
振 動 数 Hz	200~258	200~258	200~258
電 源 V	100	100	100
電 流 A	4.5	4.5	4.5
モ ー タ ー 出 力 W	280	280	280
全 長 mm	779	1,019	1,036
質 量 Kg	4.9	5.6	6.2

## 軽便バイブレーター

石積み、側溝、建築基礎、コンクリート製品の打設作業に最適です

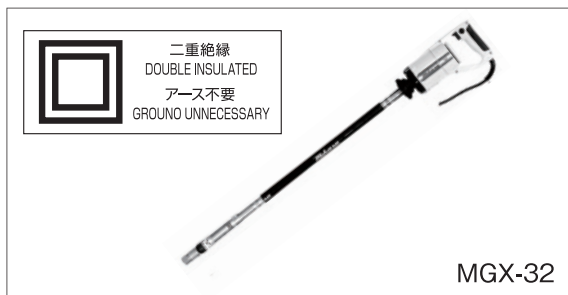

二重絶縁  
DOUBLE INSULATED  
アース不要  
GROUND UNNECESSARY

## 仕様

メーカー 型 式	三 笠			
	MSX-28	MPS-28	MGX-28	MGX-32
シャフト長さ mm	780	1,180	1,680	1,680
フ レ キ 径 mm	28	28	28	32
振 動 数 Hz	200~258	200~217	200~258	200~258
電 源 V	100	100	100	100
電 流 A	4.5	4.5	4.5	4.5
モーター出力 W	280	280	280	280
全 長 mm	1,035	1,438	1,938	1,938
質 量 Kg	1.75	1.75	1.75	1.9

## 型枠用バイブレーター

足場の悪い現場などで、壁・柱等の施工には最適です

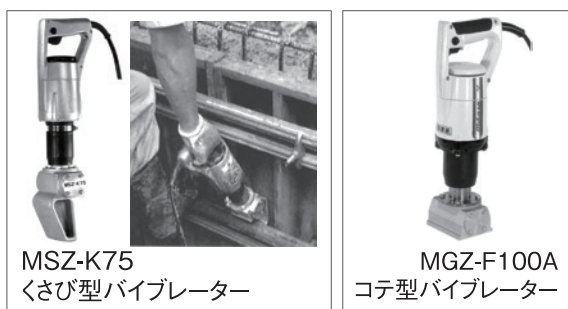

## 仕様

メーカー 型 式	三 笠	
	MSZ-K75	MGZ-F100A
く さ び 部 寸 法 幅×厚 mm	75×70	—
振 動 板 寸 法 幅×厚 mm	—	78×100
振 動 数 Hz	183×225	166×200
電 源 V	100	100
電 流 A	4.5	4.5
モ ー タ ー 出 力 W	280	280
全 長 mm	492	400
質 量 Kg	4.8	4.3

## 表面仕上用バイブレーター

気泡の抜けにくい法面部の脱泡や表面仕上げ作業に

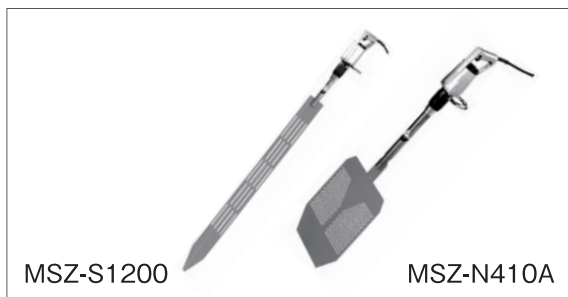

## 仕様

メーカー 型 式	三 笠	
	MSZ-S1200	MSZ-N410A
振動板寸法 長さ×幅 mm	1,290×120	405×300
振 動 数 Hz	200~258	200~258
電 源 V	100	100
電 流 A	4.5	4.5
モ ー タ ー 出 力 W	280	280
質 量 Kg	7.1	6.7

## バイブロタンパー(軽便砂締めバイブレーター)

各種埋設管埋め戻し作業時の狭い隙間の土砂を締め固めます



## 仕様

メーカー 型 式	三 笠	
	MSZ-TL200	
振 動 板 寸 法 長 さ × 幅 mm	200×40	
振 動 数 Hz	200~258	
電 源 V	100	
電 流 A	4.5	
モ ー タ ー 出 力 W	280	
全 長 mm	1,020	
質 量 Kg	5.9	

保安用品  
A E Dハウストイレ  
配管シャワーユニット什器・備品  
その他ICT 建機・  
測量計測機器他バックホー  
(小型・大型)・  
アタッチメントホイールローダー  
ブルドーザートラックダンプ  
散水車  
商用バン発電機  
溶接機  
トランス

コンプレッサー

ポンプ  
高圧洗浄機  
タイヤ洗浄機高所作業車  
橋梁点検車  
ミニクレーン仮設移動足場  
階段  
役作 業 台照明器具  
投光機締め固め機械  
アスファルト  
フィニッシャーコンクリート  
打設関連機器  
ジェットヒーター小型汎用機械  
他敷設板ゴムマット  
フラッシュ  
ベルトコンベアー工場・倉庫  
関連機器仮設機材  
足場施工

HARASHO RENTAL

## ヒーター(赤外線暖房機)

土木・建築現場の暖房・乾燥に



VAL6PH

## 仕様

型 式		VAL6PH
熱 出 力	KW	13
	Kcal/h	10,900
燃 料 消 費 量		1.3
燃 料タンク容量	L	10
燃 焼 持 続 時 間		7
定格電圧及び消費電力	50/60Hz	AC100V(71/65W)
温 風 吐 出 量		3.1
運 転 音	dB(A)	60/61
外形寸法(高×幅×奥行)	mm	587×309×538 放熱ディスクφ272
質量(タンク空時)		15
暖 房 適 応 面 積	木造 m <sup>2</sup>	40~48
	コンクリート m <sup>2</sup>	56~67



VAL6KBS

## 仕様

型 式		VAL6KBS
熱 出 力	KW	37(強) 28(弱)
	Kcal/h	31,800(強) 24,200(弱)
燃 料 消 費 量		3.8(強) 2.9(弱)
油 タンク 容 量	L	57
燃 焼 持 続 時 間		15(強) 19(弱)
定格電圧及び消費電力	50/60Hz	AC100V(55/49)
運 転 音	dB(A)	66(強) 63(弱)
首振角度又は熱風吐出角度		上方20
外形寸法(高×幅×奥行)	mm	884×675×703 放熱ディスクφ562
質量(タンク空時)		40
暖 房 適 応 面 積	木造 m <sup>2</sup>	127~152
	コンクリート m <sup>2</sup>	176~211



HG3ORS

## 仕様

メーカー		静岡製機
型 式		HG3ORS
電 源	V	100
熱 出 力	KW	8.8
	Kcal/h	7,600
熱 風 吹 出 量	m <sup>3</sup> /min	2.3
燃 料 消 費 量	L/h	0.91
使 用 燃 料		灯油
燃 料タンク容量	L	7.3
燃 焼 持 続 時 間	h	8
外 形 寸 法	全高 mm	420
	全幅 mm	255
	奥行 mm	535
質 量	Kg	11.5

保安用品  
A E Dハウストイレ  
風呂シャワーユニット什器・備品  
その他ICT 建機・  
測量計測機器他バックホー  
(小型・大型・  
アタッチメント)ホイールローダ  
ブルドーザーキャブトラックダンプ  
散水車  
商用バン発電機  
溶接機  
トランス

コンプレッサー

ポンプ  
高圧洗浄機  
タイヤ洗浄機高所作業車  
橋梁点検車  
ミニクレーン仮設移動足場  
階段  
作業台照明器具  
投光機締めめ機械  
アスファルト  
フィニッシャーコンクリート  
打設関連機器・  
ジェットヒーター小型汎用機械  
他敷設板ゴムマット  
ブラシキ  
バルコナー工場・倉庫  
関連機器仮設機材・  
足場施工

HARASHO RENTAL

## ジェットヒーター

バーナーの熱をファンで送りだし、より速くまで暖める  
スポットヒーターで、パワフルな暖房・乾燥を実現します



HP350-L



HG125N

### 仕様

メーカー 型式		オリオン機械			静岡製機
		HPS250D	HPS310E	HP350-L	HG125N
電 源	V	100	100	100	100
熱 出 力	KW	22.3	35.0	40.7	35
	Kcal/h	19,200	30,100	35,000	30,100
熱 風 吹 出 量	m <sup>3</sup> /min	12	15	14	18
燃 料 消 費 量	L/h	2.3	3.6	4.18	3.6
使 用 燃 料		灯油	灯油	灯油	灯油
燃 料 タ ン ク 容 量	L	27	40	58	54
燃 焼 持 続 時 間	h	11.5	11	14	15
外 形 寸 法	全高 mm	665	690	658	780
	全幅 mm	475	535	525	479
	奥行 mm	920	715	1,060	1,311
質 量	Kg	35	32	42	37

## 温風ダクトヒーター

バーナーの熱を直接ダクトへ送風し、遠い場所へ温風を送ります。コンクリートの養生・凍結防止に



HGDH



HGCJII

### 仕様

メーカー 型式		静岡製機		
		HGDH	HGDHII	HGCJII
電 源	V	100	100	100
熱 出 力	KW	35 (直接温風)	35 (直接温風)	33.3 (直接温風)
	Kcal/h	30,100 (直接温風)	30,100 (直接温風)	28,600 (直接温風)
熱 風 吹 出 量	m <sup>3</sup> /min	52	52	44
燃 料 消 費 量	L/h	3.6	3.6	4.23
使 用 燃 料		灯油	灯油	灯油
燃 料 タ ン ク 容 量	L	外付けタンク	外付けタンク	外付けタンク
外 形 寸 法	全高 mm	710	746	712
	全幅 mm	562	554	605
	奥行 mm	998	998	1002
吹 出 口 径	φ	455	455	420
質 量	Kg	50	50	55

保安用品  
A E Dハウストイレ  
風呂シャワーユニット什器・備品  
その他ICT 建機・  
測量計測機器他バックホー  
(小型・大型)・  
アタッチメントホイールローダー  
ブルドーザートラックダンプ  
散水車  
商用バン発電機  
溶接機  
トランス

コンプレッサー

ポンプ  
高圧洗浄機  
タイヤ洗浄機高所作業車  
橋梁点検車  
ミニクレーン仮設移動足場  
階段  
作業台照明器具  
投光機締固め機械・  
アスファルト  
フィニッシャーコンクリート  
打設関連機器・  
ジェットヒーター小型汎用機械  
他熱鉄板ゴムマ  
ット  
フラッシュ  
ベルトコンベアー工場・倉庫  
関連機器仮設機材・  
足場施工

HARASHO RENTAL



# 生コンバケット

生コンや土砂の運搬作業に



## 仕様

メーカー	釜原鉄工所					
型 式	SKB-2	SKB-3	SKB-5	SKB-5	SKB-10	SKB-15
容 量 m <sup>3</sup>	0.2	0.3	0.5	0.5	1.0	1.5
タ イ プ	標準型	標準型	標準型	背低型	背低型	背低型
質 量 Kg	75	120	170	215	340	460

# モルタルミキサー

モルタルの混練・各種原材料の混合に



## 仕様

メーカー	KYC	トンボ工業
型 式	KMM-3.5GT	TMU-3.5
練 上 ぎ 量 切(L)	3.5切(97)	3.5切(97)
電 源 v	100	100
モーター出力 w	750	750
ドラム寸法 直径×深さ mm	750×330	800×310
羽 根 回 転 数 rpm	40	40
全 長 mm	900	1,150
全 幅 mm	750	800
全 高 mm	880	890
質 量 Kg	85	95

保安用品  
A E D

ハウストイレ  
風呂シャワーユニット

什器・備品  
その他

ICT 建機・  
測量計測機器他

バックホー  
(小型・大型)・  
アタッチメント

ホイールローダー  
ブルドーザーキャブ

トラックダンプ  
散水車  
商用バン

発電機  
溶接機  
トランス

コンプレッサー

ポンプ  
高圧洗浄機  
タイヤ洗浄機

高所作業車  
橋梁点検車  
ミニクレーン

仮設移動足場  
階段  
作業台

照明器具  
投光機

締めめ機械  
アスファルト  
フィニッシャー

コンクリート  
打設関連機器・  
ジェットヒーター

小型汎用機械  
他

敷設板・ゴムマット  
ブラシキ  
バルココンベアー

工場・倉庫  
関連機器

仮設機材・  
足場施工

# HARASHO RENTAL

小型  
汎用  
機械  
他

16

# コンクリートスプリッター「ダルダ」

無振動・無騒音でクリーンな発破作業に



ダルダロック・コンクリートスプリッター使用作業図

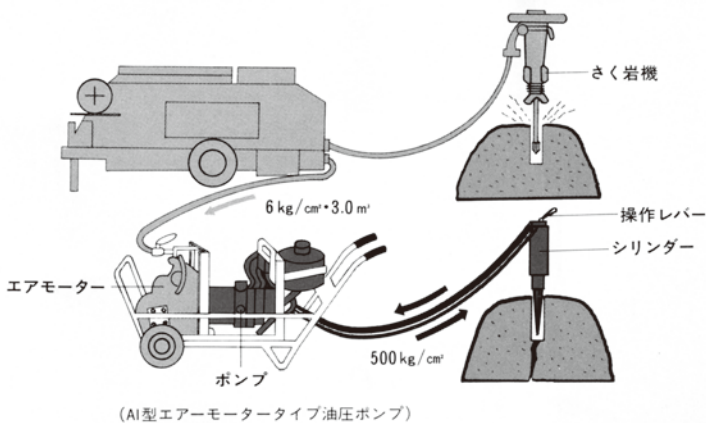

(AI型エアモータータイプ油圧ポンプ)

- 1: 対象物に指定寸法の孔あけを行います。(指定寸法: 厳守)
- 2: シリンダーを挿入し、ハンドルを破砕方向に合わせます。
- 3: 操作レバーを左に動かしてウエッジを出します。5~30秒でクラックが発生します。
- 4: 操作レバーを右に動かしてウエッジを戻します。次の孔に移動します。

## 仕様

メーカー		ダルダ							
シリンダー仕様									
型 式	割岩力 ton	せん孔		ウエッジセット			全長 cm	質量 Kg	
		直径 mm	深さ cm	直径 mm	全長 cm	割岩幅 mm			
C-4SN	480	34	43	33	25	10	100	21	
C-12SL	820	46	68	42.5	45	15 (25~40)	136	32	
油圧ユニット仕様									
型 式	台車寸法				原動機		油圧ポンプ		
	全長 cm	全幅 cm	全高 cm	質量 Kg	動力源	馬力	吐出量 l/min	圧力 Kg/cm²	
A-1	118	65	85	120	エアモーター	7~9	5.0	500	

※35馬力以上のコンプレッサーが必要です。

# 防音パネル

小型発電機の防音対策に

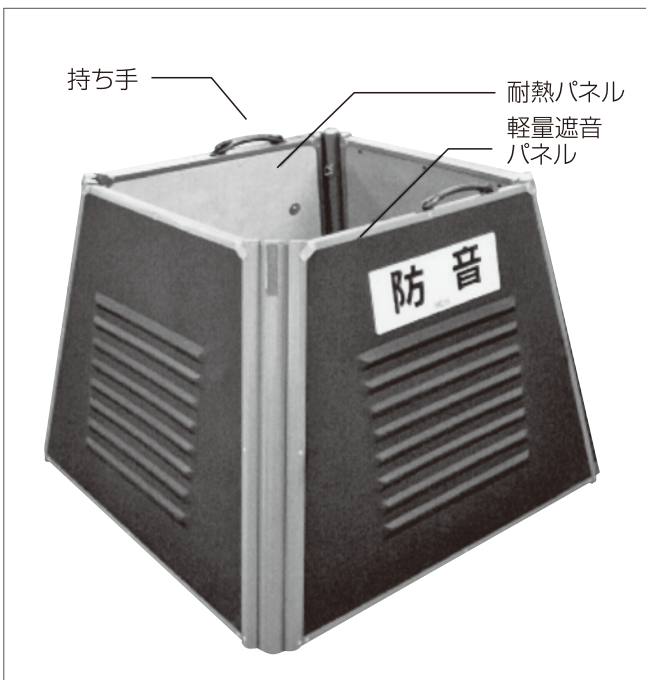

## NETIS

登録番号: KT-120128-VE

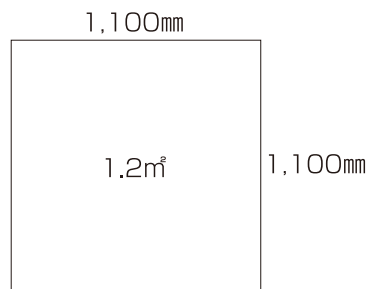

## 仕様

型 式	MES-B8070
質 量	11kg
使用時サイズ	幅1,100×長さ1,100×高さ800
収納時サイズ	幅1,100×厚さ200×高さ800
使用可能発電機	●幅550×長さ550×高さ550まで ●出力2.6kVAまでの発電機を推奨
特 長	●PP樹脂仕様で軽量 ●折りたたみ機能採用

## エアチッパー

コンクリートハツリ、鑄物の砂落し、錆落し作業に



AA-3SP

## ■仕様

メーカー		日本ニューマチック工業	東空	日本ニューマチック工業	東空	日本ニューマチック工業	東空
型 式		AA-OSP	AA-1.3B	AA-3SP	N-3P	AA-3XBSP	G-9S
ピストン径	mm	18	24	28	28.54	28	36
ピストンストローク径	mm	75	58	76	102	76	97
打 撃 数	min	3,200	2,800	2,000	1,700	2,000	1,800
空 気 消 費 量	m <sup>3</sup> /min	0.35	0.45	0.5	0.8	0.5	1.2
全 長	mm	273	330	336	450	346	460
質 量	Kg	2.4	5.9	6.2	6.8	6.9	9.0

## ピックハンマー

作業がしにくい急傾斜や足場の悪い所、狭い場所などさまざまな条件の作業現場で

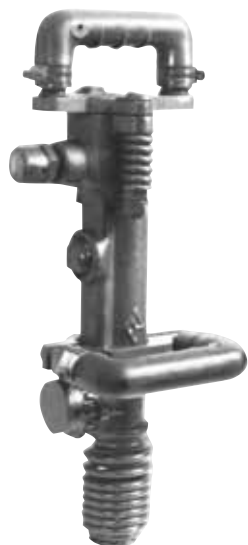

CA-7V

## ■仕様

メーカー		東空	ヤマモトロックマシン
型 式		TCA-7AV	CA-7V
ピ ス ト ン 径	mm	35	35
ピストンストローク径	mm	120	93
打 撃 数	bpm	1,250	1,200
空 気 消 費 量	m <sup>3</sup> /min	1.0	1.1
ジャンクサイズ	mm	26φ×80	26φ×80
全 長	mm	480	460
質 量	Kg	8.3	7.0

## コンクリートブレイカー

コンクリート、アスファルトの破碎、建造物基礎の取り壊しなどに



TCB-130B

## ■仕様

メーカー		日本ニューマチック工業	東空	
型 式		CB-15A	CB-20A	TCB-130B
ピストン径	mm	35	38	35
ピストンストローク径	mm	115	150	130
打 撃 数	min	1,400	950	1,400
空 気 消 費 量	m <sup>3</sup> /min	0.9	1.2	1.05
ジャンクサイズ	mm	φ26×80	φ40×87	φ26×80
全 長	mm	477	555	490
質 量	Kg	15	20	15

保安用品  
A E Dハウストイレ  
風呂シャワーユニット什器・備品  
その他ICT 建機・  
測量計測機器他バックホー  
(小型・大型)・  
アタッチメントホイールローダー  
ブルドーザートラックダンプ  
散水車  
商用バン発電機  
溶接機  
トランス

コンプレッサー

ポンプ  
高圧洗浄機  
タイヤ洗浄機高所作業車  
橋梁点検車  
ミニクレーン仮設移動足場  
階段  
作業台照明器具  
投光機締固め機械・  
アスファルトフ  
イニッシャーコンクリート  
打設関連機器・  
ジェットブロー小型汎用機械  
他敷設板・ゴムマ  
ット・ブラシキ  
ベルトコンベア工場・倉庫  
関連機器仮設機材・  
足場施工

HARASHO RENTAL

## さく岩機

岩石の小割りや、岩盤の掘り下げ作業に最適です

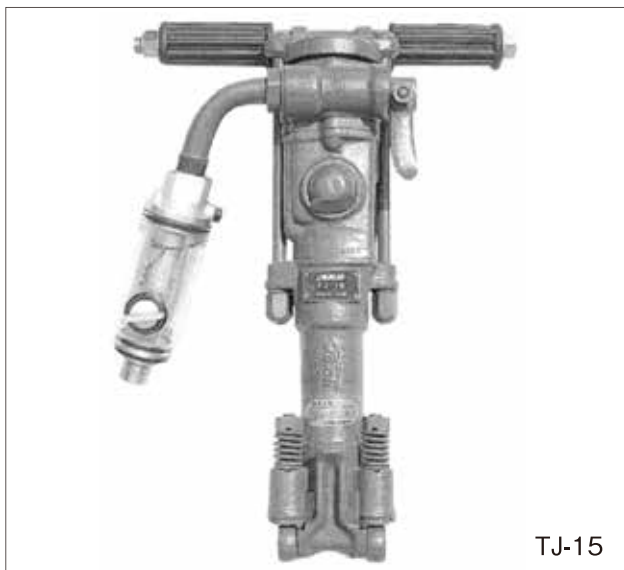

TJ-15

## ■仕様

メーカー 型式	TOYO		東空	ヤマモトロックマシン
	TY62	TY16	TJ-15	YS-14
ピストン径	mm	62	60	60
ピストンストローク径	mm	37	55	60
空気消費量	m <sup>3</sup> /min	1.9	2.3	2.3
全長	mm	500	580	505
質量	Kg	15.0	19.0	16.5

## レグドリル(さく岩機)

足場の悪い小規模なさく孔作業に適します



## ■仕様

メーカー 型式	ヤマモトロックマシン	
	YS-14LD	
ピストン径	mm	60
ピストンストローク径	mm	60
打撃数	min	2,300
空気消費量	m <sup>3</sup> /min	2.4
全長	mm	595
レグ全長	mm	1,330
フィード長	mm	950
全質量	Kg	27.5

## ルートハンマー

コンクリート建造物の配管、水抜き穴等の小孔穿孔作業に



## ■仕様

メーカー 型式	ヤマモトロックマシン	東空	
	YS-14	TH5-S	
ピストン径	mm	35	38
ピストンストローク径	mm	33	31
打撃数	bpm	2,800	3,400
空気消費量	m <sup>3</sup> /min	0.9	0.85
全長	mm	425	425
質量	Kg	5.1	5.8

保安用品  
A E Dハウストイレ  
風呂シャワーユニット什器・備品  
その他ICT 建機・  
測量計測機器他バックホー  
(小型・大型)・  
アタッチメントホイールローダ  
ブルドーザキャブトラックダンプ  
散水車  
商用バン発電機  
溶接機  
トランス

コンプレッサ

ポンプ  
高圧洗浄機  
タイヤ洗浄機高所作業車  
橋梁点検車  
ミニクレーン仮設移動足場  
階段  
作業台照明器具  
投光機締固め機械  
アスファルトフ  
イニッシャーコンクリート  
打設関連機器  
ジェットヒーター小型汎用機械  
他敷鉄板・ゴムマ  
ット・プラッキ  
ベルトコンベア工場・倉庫  
関連機器仮設機材・  
足場施工

HARASHO RENTAL

## 油圧パワーユニット

油圧ホースが細く軽いので作業性が良い



U-050



U-070

## 仕様

メーカー 型式	丸善工業	
	U-050	U-070
最高圧力 Mpa	17.2	11.7
流量 L/min	9.3	20.5
エンジン型式	ロビンEX17D	ロビンEX21D
外形寸法 全長×全幅×全高 mm	605×430×530	615×480×590
質量 Kg	37.5	40

## 油圧ハンドブレイカー

仕上げハツリ、横ハツリから本格的な発破作業まで



BH-05B

BH-11

BH-15

BH-16

BH-18RK

BH-23RK

## 仕様

メーカー 型式	丸善工業						
	BH-05A	BH-05B	BH-11	BH-15	BH-16	BH-18RK	BH-23RK
作業用途	仕上ハツリ用	仕上ハツリ用	横内ハツリ用	ハツリ用	様々な作業用	低振動、低反動	低振動、低反動
シャンクサイズ φ×mm	17.5×60	17.5×60	26×80	1〃六角×108	1〃六角×108	1〃六角×108	φ30×87
打撃数 bpm	2,000	2,700	1,450	1,100	1,700	1,450	1,000
所要油量 L/min	9.5	20.5	9.5~25	9.5	18~22	20.5	20.5
外形寸法 全長×全幅 mm	176×94	176×94	566×156	605×412	605×412	622×412	690×420
質量 Kg	6.6	6.6	11.0	15.5	16.0	18.0	24.6
適合パワーユニット	U-050	U-070	U-050 U-070	U-050	U-070	U-070	U-070

保安用品  
A E Dハウストイレ  
風呂シャワーユニット什器・備品  
その他ICT建機・  
測量計測機器他バックホー  
(小型・大型)・  
アタッチメントホイールローダー  
ブルドーザトラックダンプ  
散水車  
商用バン  
発電機  
溶接機  
トランス

コンプレッサー

ポンプ  
高圧洗浄機  
タイヤ洗浄機高所作業車  
橋梁点検車  
ミニクレーン仮設移動足場  
階段  
作業台照明器具  
投光機締固め機械・  
アスファルトフ  
イニッシャーコンクリート  
打設関連機器・  
ジェットブロー小型汎用機械  
他敷設板・ゴムマ  
ット・ブラシキ  
ベルトコンベア工場・倉庫  
関連機器仮設機材・  
足場施工

MARUSHO RENTAL

## 油圧杭打機

木杭、単管パイプと様々な杭打ち作業に



KH-240V

### 仕様

メーカー	丸善工業			
型 式	KH-150	KH-170	KH-180	KH-240V
最大杭径 mm (オプション)	50	80 (100・120)	80 (100・120)	80 (100・120)
打 撃 数 bpm	1,920	1,100	1,700	1,080
所 要 流 量 L/min	20~25	9.5	18~22	20
外形寸法 全長×全幅 mm	486×273	597×272	666×248	629×265
質 量 Kg	20	22	23.5	24.5
適合パワーユニット	U-070	U-050	U-070	U-070

## 油圧コンクリートカッター

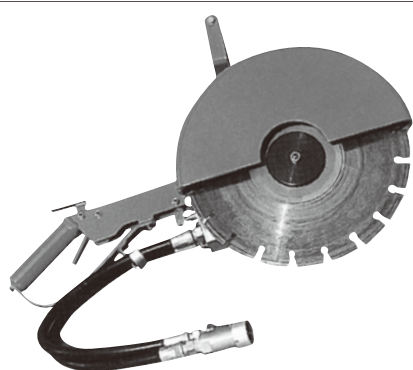

- 排気が無く、穴の中でも作業可能!
- 油圧駆動である為、低騒音!
- 油圧モーター直結タイプで水に強く漏水現場でも作業可能!

### 仕様

型 式	CH-130
外 形 寸 法 mm	612×222×315
質 量 Kg	8
所 要 油 量 L/min	20.5
回 転 数 rpm	3,200
ブ レ ード 寸 法 mm	外径φ305(穴径φ22)
適合パワーユニット	U-070

## 油圧式オーガー

建柱・支柱の基礎工事、造園工事、水道、ガス工事に



OH-1

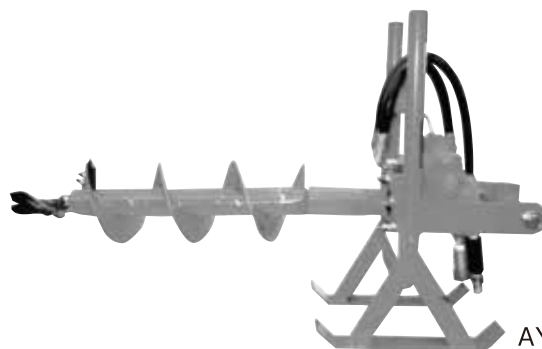

AY01H

### 仕様

メーカー	丸善工業		
型 式	OH-1	AY01H	
掘 削 ト ル ク N・m	88	88	
所 要 油 量 L/min	9.5~25	9.5~25	
外形寸法 全長×全幅×全高 mm	440×584×272	515×274×343	
質 量 Kg	14	15	
最大掘削性能			
オーガー径	38~ 75φ m	4~5	7~8
	100~200φ m	3~4	3~5
	250~300φ m	2~3	2~3
適合パワーユニット		U-050	U-050
		U-070	U-070

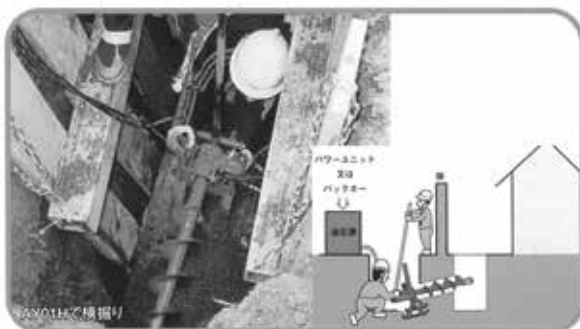

AY01Hが構内

保安用品  
A E D

ハウス・トイレ  
風呂シャワーユニット

什器・備品  
その他

ICT 建機・  
測量計測機器他

バックホー  
(小型・大型)・  
アタッチメント

ホイールローダー  
ブルドーザ

トラックダンプ  
散水車  
商用バン  
発電機  
溶接機  
トランス

コンプレッサー

ポンプ  
高圧洗浄機  
タイヤ洗浄機

高所作業車  
橋梁点検車  
ミニクレーン

仮設移動足場  
階段  
作業台

照明器具  
投光機

締固め機械  
アスファルト  
フィニッシャー

コンクリート  
打設関連機器  
ジェットヒーター

小型汎用機械  
他

軟鉄板・ゴムマ  
ット・フランキ  
ペルトコンベア

工場・倉庫  
関連機器

仮設機材・  
足場施工

HARASHO RENTAL

## コードレスロータリハンマドリル

煩わしい電源コードの取り回しが不要です



DH36DBL

## 仕様

メーカー		日立工機	
型 式		DH36DBL	
能 力	コンクリート mm	3.4~28	
	鉄 工 mm	13	
	木 工 mm	32	
	コアビット mm	65	
シャ ン ク		SDSプラス	
電 源		リチウムイオン電池 36	
充電時間(急速)		分	60
本 体 寸 法		mm	390×232
質 量		Kg	4.8

## 電動ハンマドリル

コンクリートの穴あけ・アンカの下穴あけ等に!

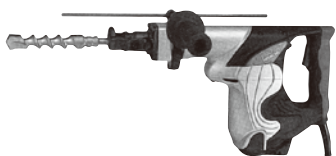

DH40SR



HR4013C

## 仕様

メーカー		ポッシュ		日立工機			マキタ
型 式		GBH 2-22RE	GAH 350SRE	DH 38SS	DH 40SA	DH 40SR	HR4013C
穴あけ能力	ドリルビット mm	22	22	38	40	40	40
	コアビット mm	65 (ダイヤモンドコア)	32 (ダイヤモンドコア)	105	105	120	105
シャ ン ク		SDSプラス	SDSプラス	六角	六角	六角	SDSプラス
電 圧 V		100	100	100	100	100	100
消 費 電 力 W		620	500	1,050	1,050	1,100	1,100
吸 塵 機 構		—	内臓型	—	—	—	—
質 量 Kg		2.3	2.6	6.4	6.5	6.5	6.5

## 電動ハンマ(ピック)

コンクリートの破碎・ハツリ作業に

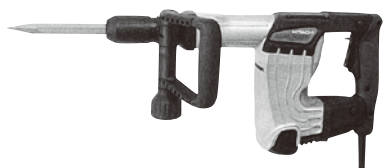

H45SR

## 仕様

メーカー		日立工機		
型 式		H 41SA2	H 45SR	H 65SB
30分はつり量 Kg		78	85	224
シャ ン ク		六角	六角	ツバ無(丸)
電 源 V		100	100	100
電 流 A		11.0	11.0	13.0
消 費 電 力 W		1,050	1,050	1,240
全 負 荷 打 撃 数 回/分		3,000	3,000	1,400
質 量 Kg		4.7	5.9	16.0

## 電子セーバー

材料切断用に



CR13VB2

## 仕様

メーカー		日立工機	
型 式		CR13VB2	CR13VB
切 断 能 力 mm		パイプ:130 <sup>*1</sup> 木材:120 <sup>*2</sup> 軟鋼材:19	
電 源 V		100	100
電 流 A		15	11
消 費 電 力 W		1,430	1,050
ストローク	数min <sup>-1</sup> (回/分)	0~3,000	0~2,800
	量 mm	32	32
質 量 kg		4.5	4.0

\*1:全長228mmブレード使用時 \*2:No.121ブレード使用時

保安用品  
A E Dハウストイレ  
風呂シャワーユニット什器・備品  
その他ICT建機・  
測量計測機器他バックホー  
(小型・大型)・  
アタッチメントホイールローダー  
ブルドーザートラックダンプ  
散水車  
商用バン発電機  
溶接機  
トランス

コンプレッサー

ポンプ  
高圧洗浄機  
タイヤ洗浄機高所作業車  
橋梁点検車  
ミニクレーン仮設移動足場  
階段  
役作業台照明器具  
投光機締めめ機械  
アスファルト  
フィニッシャーコンクリート  
打設関連機器  
ジェットヒーター小型汎用機械  
他敷鉄板・ゴムマ  
ット・ブラシキ  
ャベルトコンパ工場・倉庫  
関連機器仮設機材・  
足場施工

HARASHO RENTAL



# ヒルティ製品

振動軽減システム、安全機能が付いています



TE 60-ATC-AVR

## 仕様

型 式	TE 60-ATC-AVR
消費電力	1,300W
電源電圧	100V
無負荷回転数	350min
1回あたりの打撃力(フルパワー)	7.3ジュール
1回あたりの打撃力(ハーフパワー)	3.6ジュール
無負荷打撃数(回/分)	3,300min
使用ビット範囲	12mm~40mmφ
コアビット使用範囲	50mm~220mm
コアビット最適範囲	120mm~220mm
3軸合成値(コンクリート穿孔時)	11m/s <sup>2</sup>
3軸合成値(ハツリ時)	10.5m/s <sup>2</sup>
本体寸法	490×115×293mm
質 量	7.5kg
チャックエンド	TE-Y
集じんシステム	TE DRS-S/TE DRS-B



TE 700-AVR

## 仕様

型 式	TE 700-AVR
消費電力	1,300W
電源電圧	100V
消費電流	12.0A
無負荷打撃数(打/分)	2,760min <sup>-1</sup>
1回あたりの打撃力	11.5ジュール
3軸合成振動値*1	6.5m/s <sup>2</sup>
本体寸法	564×125×248mm
本体質量*2	7.9kg
チャックエンド	TE-Y(SDSマックス)
集じんシステム	TE DRS-B

※1:EN60745-2に準拠 ※2:EPTAプロシージャ-01/2003に準拠



TE 1000-AVR

## 仕様

型 式	TE 1000-AVR
消費電力	1,450W
電源電圧	100V
消費電流	14.6A
無負荷打撃数(打/分)	1,950min <sup>-1</sup>
1回あたりの打撃力(弱打撃モード)	22.0ジュール(16.0ジュール)
3軸合成値*1	6.5m/s <sup>2</sup>
本体寸法	700×138×230mm
質 量*2	11.8kg
チャックエンド	TE-S
集じんシステム	TE DRS-B

※1:EN60745-2に準拠 ※2:EPTAプロシージャ-01/2003に準拠



VC 20-U

VC 40-U

## 仕様

型 式	VC 20-U	VC 40-U
消費電力	1,200W	1,200W
電源電圧	100V	100V
吸引仕事率*	240W	240W
最大風量	3.66m <sup>3</sup> /min	3.66m <sup>3</sup> /min
最大真空度	23kPa	23kPa
集じん容量	21ℓ	36ℓ
給水量	13.5ℓ	25ℓ
ホース径	36mm	36mm
ホース長	5m	5m
本体寸法	370×480×470mm	370×510×670mm
質 量	13.5kg	15.0kg

※JIS C9108に準拠

保安用品  
A E D

ハウス・トイレ  
風呂シャワーユニット

什器・備品  
その他

ICT 建機・  
測量計測機器他

バックホー  
(小型・大型)・  
アタッチメント

ホイールローダー  
ブルドーザキャブ

トラックダンプ  
散水車  
商用バン

発電機  
溶接機  
トランス

コンプレッサー

ポンプ  
高圧洗浄機  
タイヤ洗浄機

高所作業車  
橋梁点検車  
ミニクレーン

仮設移動足場  
階段  
作業台

照明器具  
投光機

締固め機械  
アスファルト  
フィニッシャー

コンクリート  
打設関連機器  
ジェットヒーター

小型汎用機械  
他

敷鉄板・ゴム  
マット・ブラシ  
キバルトコンベア

工場・倉庫  
関連機器

仮設機材・  
足場施工

HARASHO RENTAL

## ハンドカッター(エンジン式)

鋳鉄管から石材・鋼材・アスファルト・コンクリート  
二次製品など幅広い用途に対応できます

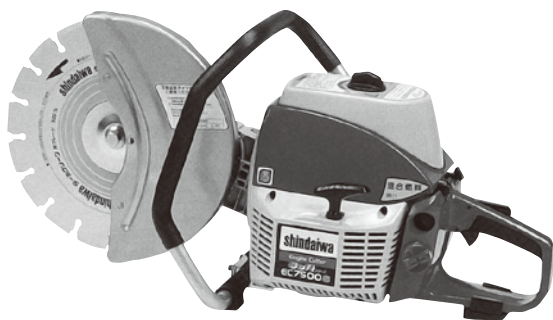

ECD7500S

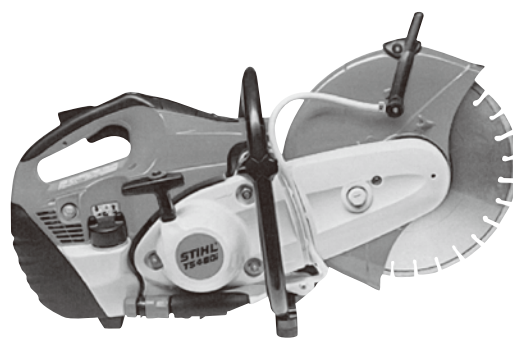

TS480i

### 仕様

メーカー		新ダイワ工業				スチール		
型式		ECD488	ECD577	ECD7500S	ECD7412S	TS400	TS410	TS480i
ブレードサイズ	外径 mm	260(10吋)	320(12吋)	320(12吋)	320(12吋)	305(12吋)	300(12吋)	300(12吋)
	内径 mm	22	22	22	30.5	20	20	20
最大切込み深さ	mm	100	130	109	130	100	100	100
集塵装置		内蔵	内蔵	内蔵	内蔵	給水装置付	給水装置付	給水装置付
排気量	cc	47.9	57.3	73.5	73.5	64.1	66.7	72.2
使用燃料		混合ガソリン25:1	混合ガソリン25:1	混合ガソリン25:1	混合ガソリン25:1	混合ガソリン25:1	混合ガソリン25:1	混合ガソリン25:1
燃料タンク容量	L	0.8	0.77	0.8	0.7	0.8	0.7	0.8
外形寸法 長さ×幅×高さ	mm	740×220×375	805×290×440	740×240×375	735×279×478	630×300×365	—	—
質量	Kg	10	12	10.4	12.7	9.4	9.4	9.4

## ハンドカッター(モーター式)

建築資材やパイプ、鉄筋コンクリートなどを調整するのに  
理想的です



MCD260II

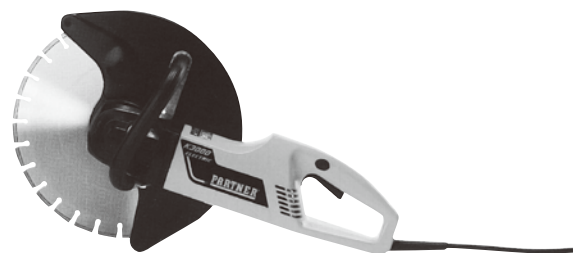

K3000

### 仕様

メーカー		新ダイワ工業		パートナー	
型式		MCD260II		K3000EL	
ブレードサイズ	外径 mm	260(10吋)		300(12吋)/350(14吋)	
	内径 mm	22		22	
最大切込み深さ	mm	100		100/125	
集塵装置		有		—	
電源	v	100		100	
電流	A	15		15	
モーター出力	W	1,400		1,500	
外形寸法 長さ×幅×高さ	mm	680×280×370		595×210×295	
質量	Kg	9.8		8.8	

保安用品

A E D

ハウストイレ

配管ユニット

什器・備品

その他

ICT 建機・

測量計測機器他

バックホー

(小型・大型)・

アタッチメント

ホイールローダ

ブルドーザ

トラックダンプ

散水車

商用パン

発電機

溶接機

トランス

コンプレッサー

ポンプ

高圧洗浄機

タイヤ洗浄機

高所作業車

橋梁点検車

ミニクレーン

仮設移動足場

階段

作業台

照明器具

投光機

締固め機械

アスファルトフ

イコニッシャー

コンクリート

打設関連機器

ジェットビーター

小型汎用機械

他

敷鉄板・ゴムマ

ット・ブラシキ

ベルトコンベア

工場・倉庫

関連機器

仮設機材・

足場施工

HARASHO RENTAL

# コンクリートカッター

コンクリート・アスファルト舗装の切削、切断に



MCP-120



MCD-216VDS

## 仕様

メーカー		三笠	明和製作所	三笠	エクセン	明和製作所	三笠	
型 式		MCD-012	MCP-120	MCD-L14	MCD-214VDS	ERC14DB	MCP-140	MCD-216VDS
ブレード寸法 (インチ)	mm	254(10")~305(12")	254(10")~305(12")	254(10")~356(14")	254(10")~356(14")	256(10")~356(14")	254(10")~356(14")	254(10")~406(16")
最大切断深さ	mm	70~100	80~105	70~120	70~120	70~120	70~125	70~145
切断深度調整方法		手動スクリュー式	手動スクリュー式	手動スクリュー式	手動スクリュー式	手動スクリュー式	手動スクリュー式	手動スクリュー式
走行方法		手押式	手押式	手押式	半自走式	手押し・半自走式	半自走式	半自走式
水タンク容量	L	14	16	26	45	50	45	45
エンジン	始動方法	リコイル	リコイル	リコイル	リコイル	リコイル	リコイル	セルスタート(リコイル付)
	型 式	ロビンEH17D	ロビンEH17D	ロビンEH25-2D	ロビンEH25-2D	ロビンEX21DK	ロビンEH25D	ロビンEH30DS
	出力 ps	5	5	8	8	6.3	5.9	9
機械寸法	全長 mm	1,034	910	1,650	1,990	1,940	1,740	1,990
	全幅 mm	435	390	527	585	515	540	585
	全高 mm	746	900	930	981	840	955	981
質 量	Kg	51	53	86	136	132	123	158

# エアグラインダー・コンクリートカッター

連続作業はエアーツールがおすすめです

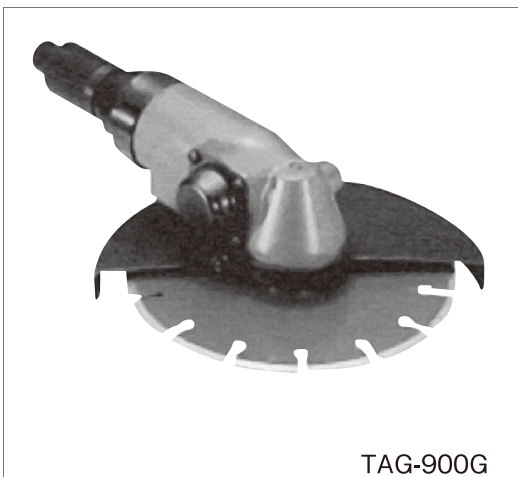

TAG-900G

## 仕様

型 式		TAG-50FRHD	TAG-900G	TAG-7
砥石寸法(外径×厚さ×穴径)	mm	125×6×20	230×6×22	180×6×22
質 量	Kg	1.8	3.4	3.2
全 長	mm	218	274	274
空気消費量	m <sup>3</sup> /min	0.6~1.0	0.8~1.0	0.8~1.0
ホ ー ス 内 径	mm	9.5	12.7	12.7

保安用品

A E D

ハウストイレ  
風呂シャワーユニット

什器・備品  
その他

ICT 建築・  
測量計測機器他

バックホー  
(小型・大型)  
アタッチメント

ホイールローダー  
ブルドーザーキャブ

トラックダンプ  
散水車  
商用バン

発電機  
接機  
トランス

コンプレッサー

ポンプ

高圧洗浄機  
タイヤ洗浄機

高所作業車  
橋梁点検車  
ミニクレーン

仮設移動足場  
階段  
作業台

照明器具  
投光機

締固め機械  
アスファルト  
フィニッシャー

コンクリート  
打設関連機器  
ジェットヒーター

小型汎用機械  
他

敷鉄板・ゴムマ  
ット・プラッキ  
ベルトコンベア

工場・倉庫  
関連機器

仮設機材・  
足場施工

HARASHO RENTAL

## コアドリル

鉄筋コンクリート、石材、レンガ、タイル、セラミック、アスファルトの穴あけテストピース採取などに



TS-182



HDD-120

## 仕様

メーカー 型式	エクセン				コンセック		シヤ	石原機械
	HCD-P5	SP-6N	SPN-6A	SPF-6A	HDD-120	TS-182	CDS-180	
適用ビット径 mm(吋)	27(1吋)~150(6吋)	28(1吋)~160(6吋)	160(6吋)	180(7吋)	120(4吋)	200(8吋)	180(7吋)	
有効ストローク mm	320	500	507	305	乾式タイプ	488	531	
変速	—	—	—	—		—	—	
無負荷回転数 min	950	750	700	850	500~1,100	700	653	
電源 V	100	100	100	100	100	100	100	
電流 A	14	15	15	15	8	17	15	
ベース(幅)×(奥行) mm	145×210	177×217	232×395	205×324	87×365	158×217	170×273	
全高 mm	615	810	412	360	150	803	776	
質量 Kg	14.7	18.0	10.3	8.6	3.0	16.3	21.0	

## 高速カッター

鋼材・鋼管等の切断に



## 仕様

メーカー 型式	日立工機		新ダイワ工業	
	CC14SA	L140S-N		
切断角度度	0	0		
最大切断能力	丸棒 mm	65	65	
	丸パイプ mm	114.3	120.0	
	L型鋼 mm	130×130	130×130	
電源 V	100	100		
電流 A	15	15		
消費電力 W	1,450	1,400		
全長×全幅×全高 mm	464×264×608	560×285×366		
質量 Kg	17	15.5		

## 電気ドリル

金属・木材の穴あけに



NU-DH4



PU-PM3

## 仕様

メーカー 型式	日立工機		
	NU-DH4	PU-PM3	
最大穴あけ能力	鉄工 mm	10	16
	木工 mm	21	36
チャック能力 mm	0.8~10	3.2~16	
電源 V	100	100	
電流 A	4.2	7.0	
消費電力 W	400	670	
質量 Kg	2.2	4.7	

保安用品  
A E Dハウストイレ  
器具シャワーユニット什器・備品  
その他ICT 建機・  
測量計測機器他バックホー  
(小型・大型)・  
アタッチメントホイールローダー  
ブルドーザキャリトラックダンプ  
散水車  
商用バン  
発電機  
溶接機  
トランス

コンプレッサー

ポンプ  
高圧洗浄機  
タイヤ洗浄機高所作業車  
橋梁点検車  
ミニクレーン仮設移動足場  
階段  
作業台照明器具  
投光機締め機械  
アスファルトフ  
イコシヤコンクリート  
打設関連機器  
ジェットブロー小型汎用機械  
他敷設板・ゴムマ  
ット・ブラシキ  
ベルトコンベア工場・倉庫  
関連機器仮設機材・  
足場施工

HARASHO RENTAL

## 電動 インパクトレンチ

ボルト・ナットの締付作業に



WH14



WR16SE



WR22SE



WH25

## 仕様

メーカー		日立工機					
型式		WH14	WH16	WR16SE	WH22	WR22SE	WH25
締付能力	普通ボルト	M10~16	M12~20	M12~22	M14~24	M14~24	M24~27
	mm ハイテンボルト	-	M12~16	M12~16	M16~22	M16~22	M22~24
四角ドライブ寸法	Sq	12.7	12.7	12.7	19	19	25.4
最大締付トルク	Kgf·m	20	30	36.7	60	63.2	100
電源	V	100	100	100	100	100	100
電流	A	3.8	4.0	5.0	12.0	13.1	14.0
消費電力	W	360	380	400	1,140	1,050	1,330
打撃数	打撃/分	2,600	2,000	1,900	1,800	2,000	1,900
回転数	回/分	2,100	1,700	1,600	1,600	1,400	1,200
コード長さ	mm	2.5	2.5	2.5	2.5	2.5	5.0
全長	mm	270	270	228	328	280	437
質量	Kg	2.3	2.9	2.5	5.0	4.6	9.0

保安用品  
A E Dハウス・トイレ  
風呂シャワーユニット什器・備品  
その他ICT 建機・  
測量計測機器他バックホー  
(小型・大型)  
アタッチメントホイールローダー  
ブルドーザーキャブトラックダンプ  
散水車  
商用バン発電機  
溶接機  
トランス

コンプレッサー

ポンプ  
高圧洗浄機  
タイヤ洗浄機高所作業車  
橋梁点検車  
ミニクレーン仮設移動足場  
階段  
作業台照明器具  
投光機締固め機械  
アスファルト  
フィニッシャーコンクリート  
打設関連機器  
ジェットヒーター小型汎用機械  
他敷鉄板・ゴム  
マット・ブラシ  
キバルトコンベア工場・倉庫  
関連機器仮設機材・  
足場施工

HARASHO RENTAL

## エアークラッシュ

鉄骨造の建設物におけるボルト・ナットの締付、ゆるめ作業に

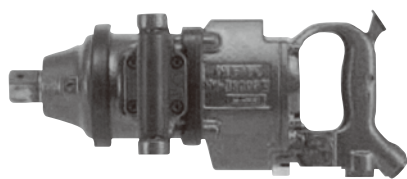

NW-3500GA

### 仕様

メーカー		日本ニューマチック工業	
型 式		NW-3500GA	
能 力 ボ ル ト 径	標 準	mm	36
	高 力	mm	22
無 負 荷 回 転 数		rPm	4,000
シ ャ ン ク 寸 法		mm	25.4
ホ ー ス 口 金 取 付 ネジ		Rc	3/8
ホ ー ス 内 径		mm	12.7
空 気 消 費 量		m <sup>3</sup> /min	0.3
所 用 コ ン プ レ ッ サ ー		PS	3
全 長		mm	388/551
質 量		Kg	9.5/10.5

## 送風機 200~300φ

マンホールの換気・送風、溶接のヒューム排気、危険現場の換気等、1台で送風・排風に使用できます



WM-TD



MPF-300A

### 使用例



酸欠防止、ガス中毒防止、マンホールの換気、送風



溶接のヒューム排気



危険場所の換気

### 仕様

メーカー	鶴見製作所		大西電機工業	三笠電子		
	型 式	JF-201	JF-301	WM-TD	MPF-300A	
口 径	mm	200	300	300	300	
風 量	m <sup>3</sup> /min	23	60	70	54	
電 源	v	100	100	100	100	
モーター出力	w	100	400	550	320	
外形寸法	全長	mm	264	285	280	230
	全幅	mm	225	315	300	400
	全高	mm	335	423	400	390
質 量	Kg	7.4	13.1	15.0	9.4	

## 送風機(エアームーバー)

室内の乾燥作業に



AM3000CGFCI

### 仕様

メーカー		イクセン	
型 式		AM3000CGFCI	
寸法(幅×奥行き×高さ)	mm	424×470×470	
質 量	Kg	12.9	
電 圧	v	100	
電 流	A	1.71~2.45	
消 費 電 力 (60Hz)	w	226/228	
風 速 (60Hz)	m/s	8.8/16.0	
最大騒音値(1m)(60Hz)	dB(A)	65.0	
コンセント連結数	台	3(本機含む)	
安 全 装 置		GFCI(漏電遮断器)/過電流遮断器	

保安用品  
A E D

ハウストイレ  
風筒シャワーユニット

什器・備品  
その他

ICT建機・  
測量計測機器他

バックホー  
(小型・大型)・  
アタッチメント

ホイールローダ  
フルドumper

トラックダンプ  
散水車  
商用バン  
発電機  
溶接機  
トランス

コンプレッサー

ポンプ  
高圧洗浄機  
タイヤ洗浄機

高所作業車  
橋梁点検車  
ミニクレーン

仮設移動足場  
階段  
作業台

照明器具  
投光機

締固め機械・  
アスファルト  
フィニッシャー  
コンクリート  
打設関連機器・  
ジェットヒーター

小型汎用機械  
他

敷鉄板・ゴムマ  
ット・ブラシキ  
ャベルトコンバ

工場・倉庫  
関連機器

仮設機材・  
足場施工

HARASHO RENTAL

# 電動油圧式パンチャー (穴あけ)

一般鋼材・ステンレスの厚板への穴あけ機です



■アゴ部分寸法図

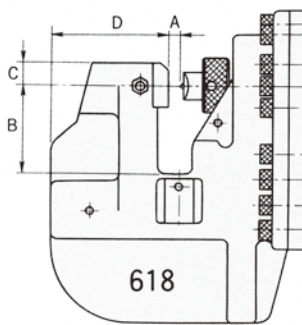

A	B	C	D
8 mm	60mm	15mm	76mm

■仕様

メーカー		オグラ
型 式		HPC-618
電 源	v	100
モ ー タ ー 出 力	w	800
最 大 穴あけ能力 (穴径/板厚)	一般鋼材 (SS400相当品)	φ18/t6
	ステンレス (SUS304相当品)	φ18/t4
穴 形 状		丸穴/長穴
最 大 奥 行		mm 60
本 体 外 形 寸 法	長 さ	mm 475
	幅	mm 140
	高 さ	mm 315
質 量		Kg 12

# 電気ディスクグラインダー

切削・切断作業に

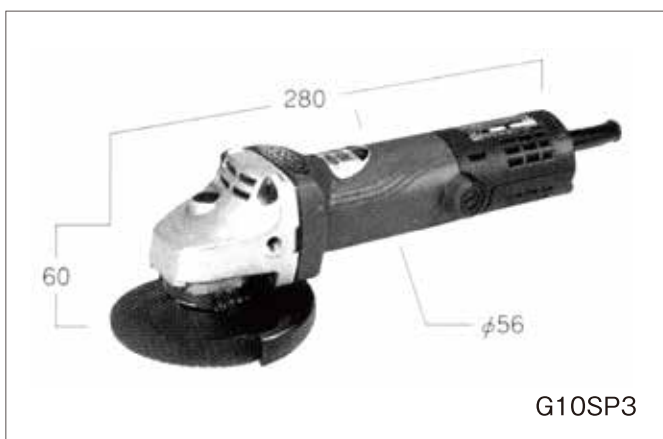

■仕様

メーカー		日立工機				
型 式		G10SH3	G10SP3	G13SM2	G15SP	G18SH
砥 石 サ イ ズ	外径 mm	100	100	125	150	180
	穴径 mm	15	15	22	22	22
電 源	v	100	100	100	100	100
電 流	A	7.4	7.4	7.4	11.0	15.0
消 費 電 力	w	930	930	930	1,050	2,700
回 転 数	回/分	12,000	12,000	9,000	8,000	6,800
全 長	mm	280	280	292	391	509
質 量	Kg	1.6	1.5	1.7	3.2	4.9

## 鉄筋カッター(ポータブルタイプ)

狭い現場でも「らくらく」切断できます

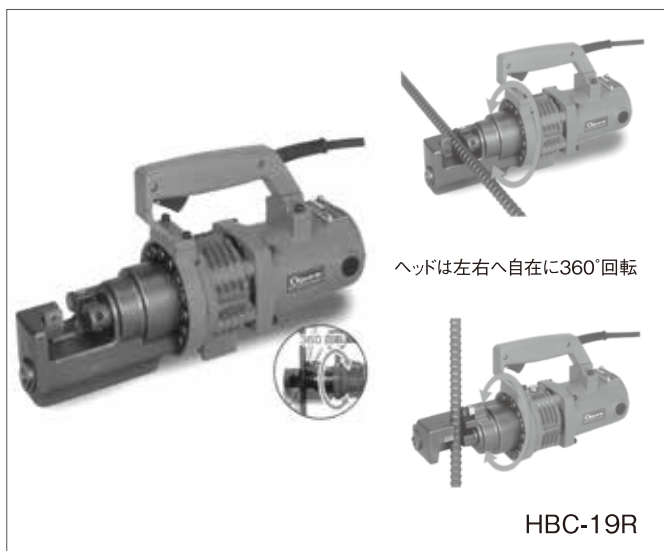

HBC-19R

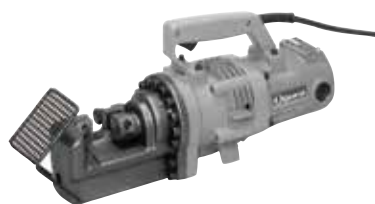

HBC-25N



HBC-613

## 仕様

メーカー	オグラ							
型式	HBC-613	HBC-816	HBC-316	HBC-19R	HBC-516	HBC-22	HBC-25N	BC-25HS
最大切断能力 mm	D13	D16	D16	D19	D19	D22	D25	D25
切断速度 秒	1.2	1.5	2.5	2.5	2.5	3.0	4.0	4.0
電源 V	100	100	100	100	100	100	100	100
モーター出力 W	710	1,050	580	700	1,330	700	1,460	1,080
全長 mm	447	492	378	401	396	414	466	600
全幅 mm	151	165	205	126	112	112	150	247
全高 mm	110	120	108	226	220	238	240	240
質量 Kg	7.3	8.8	5.8	11.0	12.2	13.7	20.0	50.0

## 鉄筋カッター&amp;ベンダー

「切る」「曲げる」機能をあわせもった1台2役のポータブルです

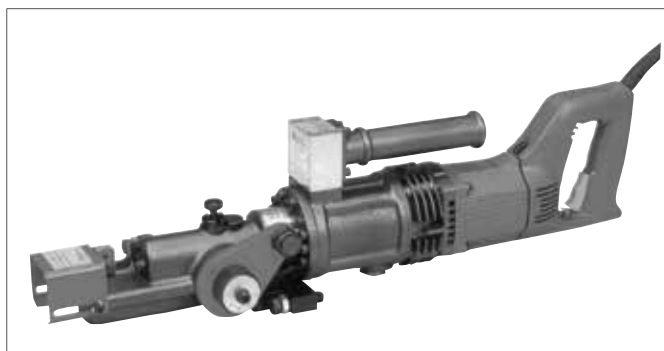

切断加工

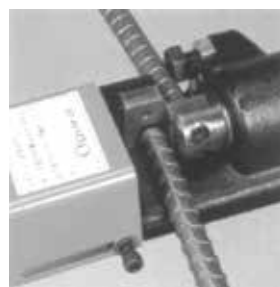

曲げ加工



## 仕様

メーカー	オグラ	
型式	HCB-816181	
最大切断能力 mm	D16	
最大曲げ能力 N/mm	490	
切断速度 秒	4.0	
曲げ速度 秒	8.0/180°	
曲げ角度範囲 度	0~180°	
電源 V	100	
モーター出力 W	730	
全長 mm	590	
全幅 mm	130	
全高 mm	175	
質量 Kg	15.0	

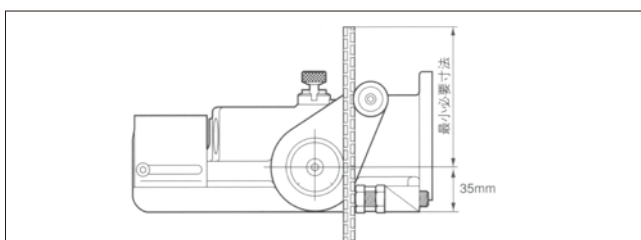

	カラー	ローラー	90° 曲げ	135° 曲げ	180° 曲げ
D10	無し(軸φ37)	(φ24)	105mm	123mm	141mm
	φ45	(φ24)	108mm	130mm	152mm
D13	φ45	(φ24)	110mm	133mm	156mm
D16	φ45	(φ24)	113mm	137mm	161mm

保安用品  
A E Dハウストイレ  
配管シャワーユニット什器・備品  
その他ICT 建機・  
測量計測機器他バックホー  
(小型・大型)・  
アタッチメントホイールローダー  
ブルドーザキャリトラックダンプ  
散水車  
商用バン  
発電機  
溶接機  
トランス

コンプレッサー

ポンプ  
高圧洗浄機  
タイヤ洗浄機高所作業車  
橋梁点検車  
ミニクレーン仮設移動足場  
階段  
役作  
業台照明器具  
投光機締固め機械・  
アスファルトフ  
イコシヤコンクリート  
打設関連機器・  
ジェットヒーター小型汎用機械  
他敷鉄板・ゴムマ  
ット・ブラシキ  
ベルトコンベア工場・倉庫  
関連機器仮設機材・  
足場施工

HARASHO RENTAL



# 鉄筋ベンダー(ポータブルタイプ)

作業現場での曲げ加工に実力発揮!

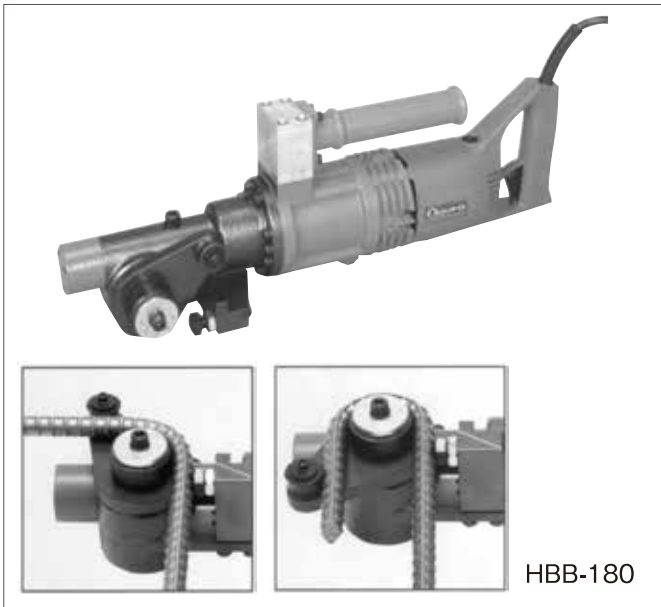

HBB-180

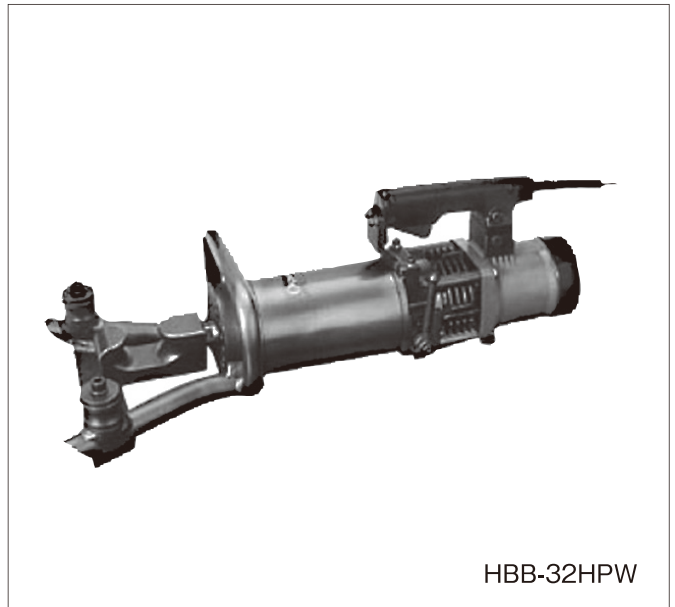

HBB-32HPW

## 仕様

メーカー 型式	オグラ		
	HBB-180	HBB-32HPW	HBB-525
最大曲げ能力 mm	D16	D32	D25
曲げ角度範囲 度	0~180	0~90	0~90
曲げ速度 度/秒/φ	180/8.0	90/16/32 90/12/13	90/7~8/25
電源 V	100	100	100
モーター出力 W	450	1,330	1,330
全長 mm	530	670	486
全幅 mm	178	302	194
全高 mm	110	219	226
質量 Kg	11.5	25.4	15.2

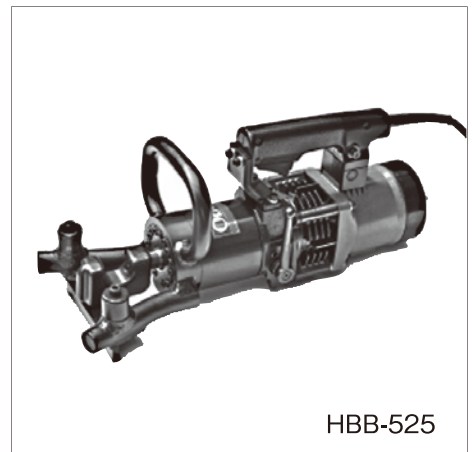

HBB-525

# 鉄筋カッター(コードレス)

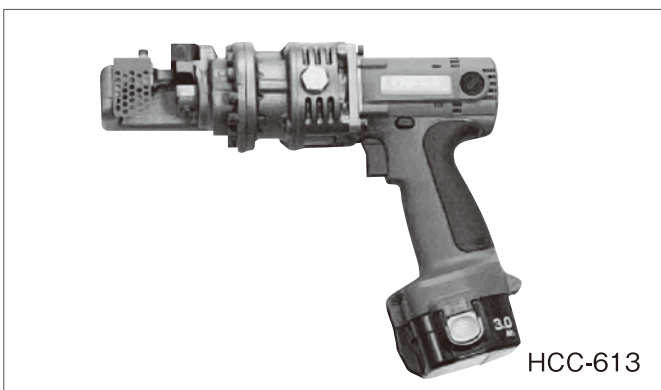

HCC-613



HCC-16DF

## 仕様

型式	HCC-613	HCC-13DF	HCC-16DF
モーター	12V/DC	直流マグネットモーター	直流マグネットモーター
バッテリー	ニッケル水素バッテリー(1235)	リチウムイオンバッテリー18V 3.0Ah(BL1830)	リチウムイオンバッテリー18V 3.0Ah(BL1830)
電圧	直流12V	直流18V	直流18V
切断能力	SD295相当品=440Nmm(45kgf/mm)最大D13	SD345相当品=490N/mm(50kgf/mm)最大D13	SD345相当品=490N/mm(50kgf/mm)最大D16
切断速度	4.7秒	2.5秒	4.0秒
本体質量	4.3kg(バッテリー含む)	4.7kg(バッテリー含む)	6.5kg(バッテリー含む)
外形寸法	298mm(L)×240mm(W)×99mm(H)	331mm(L)×262mm(W)×99mm(H)	380mm(L)×265mm(W)×108mm(H)
充電器	DC1439	DC18RC	DC18RC

# 間知ブロック用クランプ

間知ブロック吊り上げ作業に



II-7

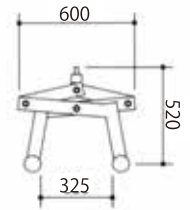
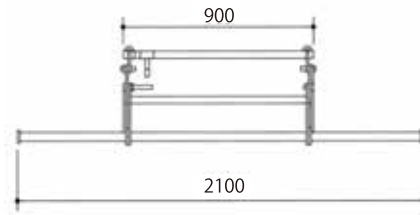

II-10A

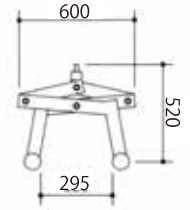
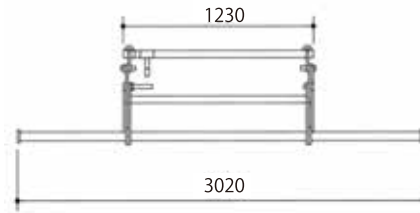

## 仕様

メーカー		サンキョウ・トレーディング	
型式		間知多吊具 II-7	間知多吊具 II-10A
定格荷重	Kg	400	500
ブロック吊上数	個	7	10
質量	Kg	40	60

# 道路側溝用クランプ

溝つきカムにより雨、雪、ドロ等に関係なく吊り上げることが出来ます

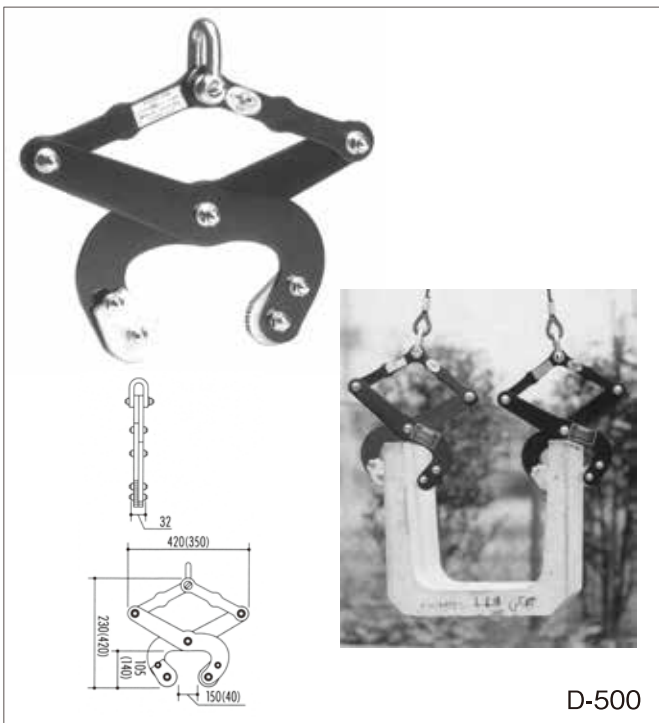

D-500

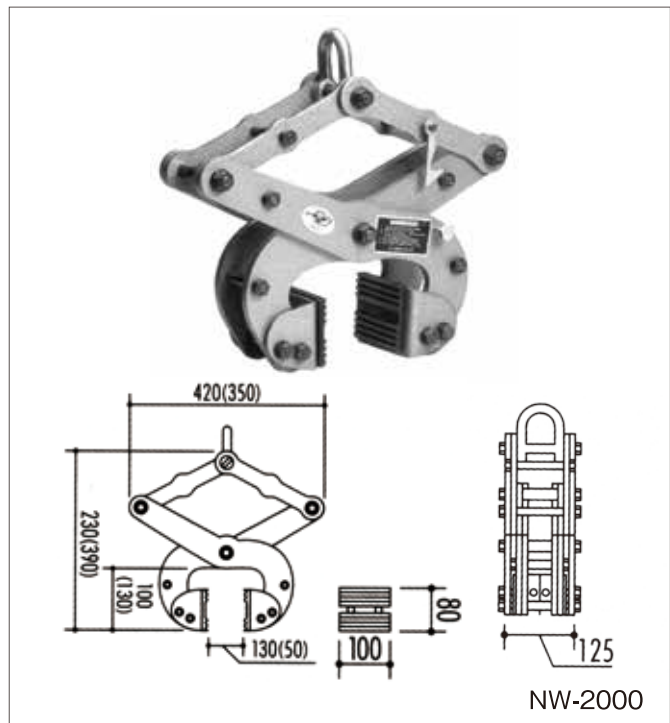

NW-2000

## 仕様

メーカー		サンキョウ・トレーディング	
型式		マシンバイス D-500	マシンバイス NW-2000
定格荷重	Kg	500/2台使用時	2,000/2台使用時
つかみ幅	mm	40~150	50~135
入数	台/set	2/1	2/1
質量	Kg/台	6/1	16/1

保安用品  
A E D

ハウストイレ  
風呂シャワーユニット

什器・備品  
その他

ICT 建機・  
測量計測機器他

バックホー  
(小型・大型)・  
アタッチメント

ホイールローダー  
ブルドーザキャリア

トラックダンプ  
散水車  
商用バン  
発電機  
溶接機  
トランス

コンプレッサー

ポンプ  
高圧洗浄機  
タイヤ洗浄機

高所作業車  
橋梁点検車  
ミニクレーン

仮設移動足場  
階段  
作業台

照明器具  
投光機

締固め機械・  
アスファルトフ  
イニッシャー

コンクリート  
打設関連機器・  
ジェットヒーター

小型汎用機械  
他

敷鉄板・ゴムマ  
ット・ブラシキ  
ベルトコンベア

工場・倉庫  
関連機器

仮設機材・  
足場施工

HARASHO RENTAL

# ハンド・マシン兼用型 クランプ

歩車道・U字溝・溝フタ・L型やコンクリート製品の運搬や敷設作業に

自動脱着機構を搭載

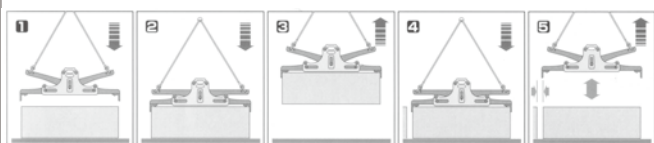
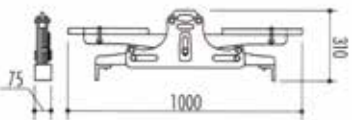

マイティオート200

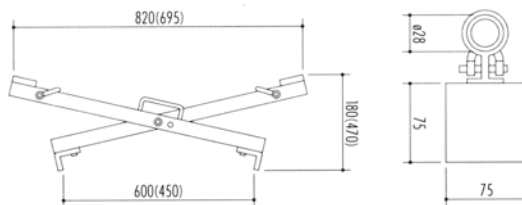

マイティ200

## 仕様

メーカー 型 式	サンキョウ・トレーディング	
	マイティオート200	マイティ200
定 格 荷 重 Kg	200	200
つ か み 幅 mm	450~600 (2段切替)	450~600 (2段切替)
自動脱着装置	有	無
質 量 Kg	8	7

# コンクリート二次製品用クランプ

開口部の無段階調整機構によりさまざまなコンクリート二次製品を吊上げできます

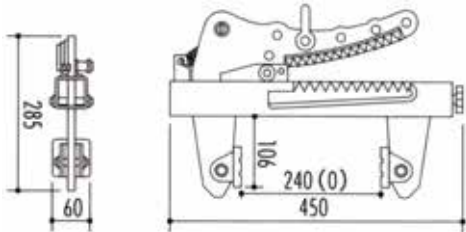

### 挟着巾無段階調節機構

ノブハンドルによる挟着巾設定で最適な設定が可能。

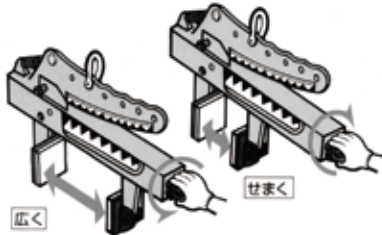

### 開放ロック(仮止め)機構

PULLボタンを引くとゴムパッドが理想の挟着位置にピッタリフィットします。

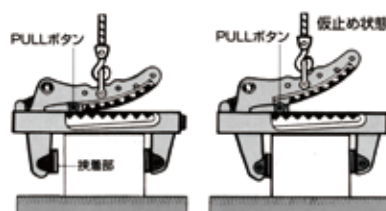

### 最大格容量

シャックル位置は先端側に設定する程、定格容量は減少します。

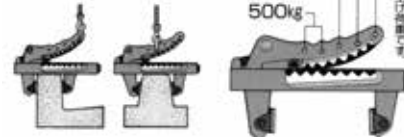

※吊り上げ高さには制限があります。

## 仕様

メーカー 型 式	サンキョウ・トレーディング	
	マルチバイス ワニ1000	
定 格 荷 重 Kg	1000/2台使用時	
つ か み 幅 mm	0~240	
質 量 Kg/台	7/1	

# U字溝ハンガー クランプ

U字溝専用クランプです

衝撃ロック機能搭載

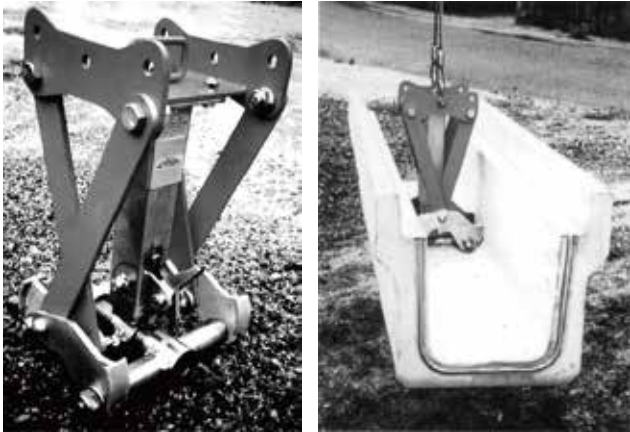

- 最下部吊りだから、U字溝が破損しにくく安全!
- 完全自動脱着だから、オペレーター1人で操作できます

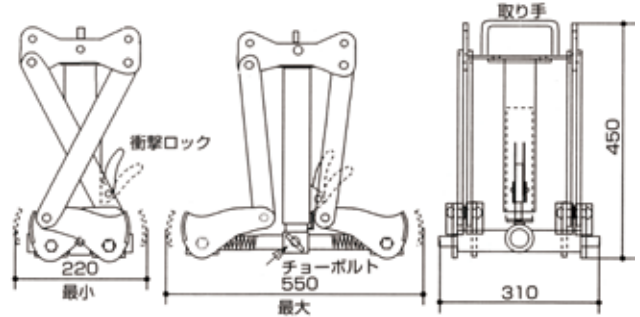

## 仕様

メーカー	コウチ鐵工	サンキョウトレーディング	
型式	KX-LOCK	内吊ワイド600	内吊ワイド7
定格荷重 Kg	1,000	1,000	1,000
呼び径 mm	240~600	240~600	240~500
質量 Kg	23	22	24

# 業務用集塵機

木工・リフォーム内装・解体・切断・はつり・穴開け・研削・ケレン・吹付などの各種作業時に発生する粉塵処理に

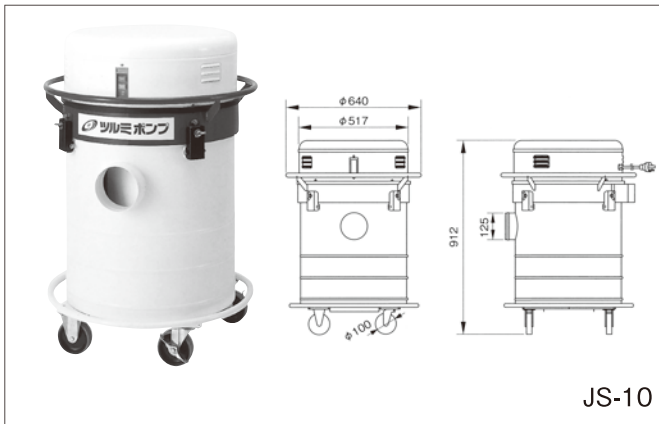

JS-10

## 仕様

メーカー	鶴見製作所	
型式	JS-10	
タイプ	一般用	
電圧 V	100	
電流 A	10.0	
モーター出力 W	990	
最大風量 m <sup>3</sup> /min	10.2	
実効容量 L	40.6	
真空度 Kpa	3.2	
吸込口径 mm	φ125	
質量 Kg	52.7	

保安用品  
A E D

ハウストイレ  
風呂シャワーユニット

什器・備品  
その他

ICT 建機・  
測量計測機器他

バックホー  
(小型・大型)・  
アタッチメント

ホイールローダー  
ブルドーザー

トラックダンプ  
散水車  
商用バン

発電機  
溶接機  
機軸トランス

コンプレッサー

ポンプ  
高圧洗浄機  
タイヤ洗浄機

高所作業車  
橋梁点検車  
ミニクレーン

仮設移動足場  
階段  
作業台

照明器具  
投光機

締固め機械・  
アスファルトフ  
イニッシャー

コンクリート  
打設関連機器・  
ジェットヒーター

小型汎用機械  
他

敷鉄板・ゴムマ  
ット・ブラシキ  
ャベルトコンバ

工場・倉庫  
関連機器

仮設機材・  
足場施工

# 植木バリカン

各種生垣・植込等の剪定に



SH18-460



HS 45

## 仕様

メーカー 型式	新ダイワ工業 SH18-460	日立工機 FCH 35SA3	スチール HS 45
動力タイプ	電動	電動	エンジン
刈込幅 mm	350	350	450
電源 V	100	100	-
電流 A	5.0	4.0	排気量27.2cm <sup>3</sup>
消費電力 W	450	380	出力0.75KW
質量 Kg	3.1	2.7	4.6

# ブロウ

落葉や刈り取った草木を吹き集めます



BG86C-E



BR600

## 仕様

メーカー 型式	日立工機		スチール	新ダイワ工業			スチール			
	RB 30	RB 40VA	BG 85	EB220S	EB221S	EB262S	BG56	BG86C-E	BR350	BR600
動力タイプ	電動	電動	エンジン	エンジン	エンジン	エンジン	エンジン	エンジン	エンジン	エンジン
風圧 Kpa	5.1	0~5.5	-	-	-	-	-	-	-	-
風量 m <sup>3</sup> /分	2.7	0~3.8	9.7	10.0	10.0	9.1	12.2	13.5	750	1,210
電源 V	100	100	排気量 27.2cm <sup>3</sup>	排気量 21.1cm <sup>3</sup>	排気量 21.1cm <sup>3</sup>	排気量 25.4cm <sup>3</sup>	排気量 27.2cm <sup>3</sup>	排気量 27.2cm <sup>3</sup>	排気量 63.3cm <sup>3</sup>	排気量 64.8cm <sup>3</sup>
電流 A	4.8	5.8	-	-	-	-	-	-	-	-
消費電力 W	460	550	出力 0.8KW	-	-	-	-	-	-	-
質量 Kg	1.9	1.7	4.2	3.0	3.1	4.1	4.1	4.5	10.1	9.8

保安用品  
A E D

ハウス・トイレ  
風呂・シャワー・ユニット

什器・備品  
その他

ICT 建機・  
測量計測機器他

バックホー  
(小型・大型)・  
アタッチメント

ホイールローダ  
ブルドーザキャリ-

トラックダンプ  
散水車  
商用バン

発電機  
溶接機  
トランス

コンプレッサー

ポンプ  
高圧洗浄機  
タイヤ洗浄機

高所作業車  
橋梁点検車  
ミニクレーン

仮設移動足場  
階段  
作業台

照明器具  
投光機

締固め機械  
アスファルト  
フィニッシャー

コンクリート  
打設関連機器  
ジェットヒーター

小型汎用機械  
他

敷鉄板・ゴムマ  
ット・ブラジキ  
ベルトコンベア

工場・倉庫  
関連機器

仮設機材・  
足場施工

## チェーンソー

立ち木の伐採や木材の切断に

●チェーンソーを用いて立木の伐木、かかり木の処理又は造材の業務を行う場合は「特別教育」の修了者



E1327S



E1045S

## 仕様

メーカー 型式	新ダイワ工業		新ダイワ工業				スチール		
	E1327S	MS150C-E	E350AV	E1045S	E1145SP	E1048S	MS241C-M	MS460	MS461
標準バーの長さ mm	250	250	350	410	410	480	400	400	630
排気量 cc	26.9	23.6	35.3	44.6	44.6	47.9	42.6	76.5	76.5
使用燃料	混合ガソリン 25:1	混合ガソリン 25:1	混合ガソリン 25:1	混合ガソリン 25:1	混合ガソリン 25:1	混合ガソリン 25:1	混合ガソリン 25:1	混合ガソリン 25:1	混合ガソリン 25:1
質量 Kg	2.9	2.8	5.0	4.5	4.7	4.8	6.2	6.5	6.7

## 草刈機

草地・山林での刈払作業に



R2201-S2BY

## 仕様

メーカー 型式	新ダイワ工業		新ダイワ工業			スチール	
	R2201-S2BY	FS24C	RM1025-PTD	RM1025-2TD	RM250H-SPB	FS26C	FS2601U
ハンドル形式	両手ハンドル	両手ハンドル	ループハンドル	両手ハンドル	両手ハンドル	両手ハンドル	両手ハンドル
排気量 ml	21.1	21.4	22.8	22.8	23.9	24.1	25.6
使用燃料	混合ガソリン 25:1	混合ガソリン 25:1	混合ガソリン 25:1	混合ガソリン 25:1	混合ガソリン 25:1	混合ガソリン 25:1	混合ガソリン 25:1
質量 Kg	4.1	4.4	4.3	4.7	4.3	4.9	4.8

保安用品

A E D

ハウストイレ

風笛シャワーユニット

什器・備品

その他

ICT 建機・

測量計測機器他

バックホー

(小型・大型)・

アタッチメント

ホイールローダ

ブルドーザキャリ-

トラックダンプ

散水車

商用パン

発電機

溶接機

トランス

コンプレッサー

ポンプ

高圧洗浄機

タイヤ洗浄機

高所作業車

橋梁点検車

ミニクレーン

仮設移動足場

階段

作業台

照明器具

投光機

締固め機械・

アスファルトフ

イコニッシャー

コンクリート

打設関連機器・

ジェットブーダー

小型汎用機械

他

敷設板・ゴムマ

ット・ブラシキ

ベルトコンベア

工場・倉庫

関連機器

仮設機材・

足場施工

HARASHO RENTAL

## 自走式草刈機



FL510



HRC663

### 仕様

メーカー	共立	オーレック
型式	FL510	HRC663
機体寸法 mm	1,550×580×965	1,645×790×950
質量 Kg	69	200
刈幅 mm	500	650
刈高 mm	10~70	20~85
速度(前進) Km/h	1.6 2.7 4.3	0.91 1.93 3.30
速度(後退) Km/h	2.0	0.91
ナイフ	バーナイフ1	フリーナイフ38
エンジン形式	GXV160H2	GB290PN-300
排気量 ml	163	296
最大出力 Kw (PS)	4.0(5.5)	5.8(8.0)

## 搭乗型草刈機

キャンプ場・スキー場、堤防・河川敷、広域緑地・自然公園、果樹園遊休地等の草刈作業に



### 仕様

メーカー	キャニコム	オーレック	
型式	CM2502	RM980	RM981
作業能率 m <sup>2</sup> /h	7,300	—	—
刈幅 mm	975	975	975
刈高 mm	0~150 21段階	10~85	10~80
車体寸法			
全長 mm	1,947	1,900	2,000
全幅 mm	1,020	1,070	1,070
全高 mm	860	890	830
車体質量 Kg	355	310	290
ホイールベース mm	1,300	—	—
最低地上高 mm	130	—	—
走行速度			
段数 前進・後進	HST(無段変速)	HST(無段変速)	HST(無段変速)
高速度 Km/h	0~13.8	0~10.0	0~14.0
低速度 Km/h	0~7.7	—	0~8.0
最小回転半径 m	1.8	—	—
使用最大傾斜角 度	30	—	—
駆動方式	4輪駆動	4輪駆動	4輪駆動
エンジン			
最大出力 Kw(PS)	18.4(25)	17.0(23.0)	17.0(23.0)
始動方式	セルフスタータ	セルフスタータ	セルフスタータ
使用燃料	ガソリン	ガソリン	ガソリン



CM2502



RM980

保安用品  
A E D

ハウス・トイレ  
風呂・シャワー・ユニット

什器・備品  
その他

ICT 建機・  
測量計測機器他

バックホー  
(小型・大型)・  
アタッチメント

ホイールローダー  
ブルドーザー・キャブ

トラック・ダンプ  
散水車  
商用バン  
発電機  
接機  
トランス

コンプレッサー

ポンプ  
高圧洗浄機  
タイヤ洗浄機

高所作業車  
橋梁点検車  
ミニクレーン

仮設移動足場  
階段  
作業台

照明器具  
投光機

縮固め機械  
アスファルト  
フィニッシャー

コンクリート  
打設関連機器  
ジェットヒーター

小型汎用機械  
他

敷鉄板・ゴム  
マット・ブラシ  
キベルコンベア

工場・倉庫  
関連機器

仮設機材・  
足場施工

# ジャーナルジャッキ

用途 ●重量物の位置決め用 ●橋梁工所用  
●土木・建築工所用 ●重量物の支持用



高揚程 低揚程 中揚程

### ■寸法

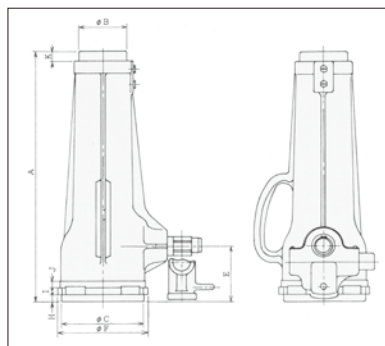

### 寸法表

形式	E	F	H	I	J	K
中揚程	JJ-1015	75.7	120	8	11	10
	JJ-2525	88	139	12	11	10
	JJ-3020	99	161	12	12	10
高揚程	JJ-2533	88	139	12	11	10
	JJ-3535	103	161	12	12	15

(単位mm)

### ■仕様

メーカー	大阪ジャッキ製作所				
型式	JJ-1015	JJ-2525	JJ-3020	JJ-2533	JJ-3535
タイプ	中揚程	中揚程	中揚程	高揚程	高揚程
揚力 KN	100	250	300	250	350
揚程 mm	150	250	200	330	350
最低高さ(A) mm	280	395	350	485	535
ヘッド径(φC) mm	65	77	95	77	87
ベース径(φC) mm	108	127	148	127	147
質量 Kg	12	21	26	250	38

# 爪付きジャッキ

用途 ●機械の据付 ●機械のレベル調整 ●防災用資材  
●建築・土木・橋梁工事 ●家屋移動時のジャッキアップ



MHC-5RS



M-150

MG-200

### 寸法図

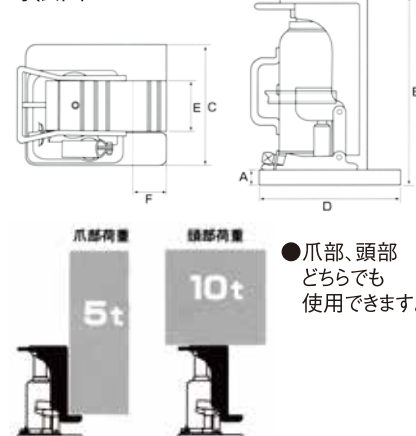

●爪部、頭部  
どちらでも  
使用できます。

### ■仕様

メーカー	マサダ製作所	今野製作所				マサダ製作所
型式	MHC-5RS	MG-100	M-150	M-200	MG-200	MHC-10RS
爪部荷重 ton	5	5	7.5	10	10	10
頭部荷重 ton	10	10	15	20	20	20
爪最低位置 A mm	22	22	25	28	28	28
ストローク mm	120	137	143	144	144	145
本体高さ B mm	290	286	295	331	331	325
ベツト幅 C mm	182	183	203	228	228	225
ベツト長さ D mm	262	230	229	255	280	290
爪幅 E mm	75	75	90	100	100	85
爪長さ F mm	57	45	55	60	60	60
質量 Kg	18.5	19	27	38	38	35

保安用品  
A E D

ハウストイレ  
配給シャワーユニット

什器・備品  
その他

ICT 建機・  
測量計測機器他

バックホー  
(小型・大型)・  
アタッチメント

ホイールローダー  
ブルドーザ

トラックダンプ  
散水車  
商用バン

発電機  
溶接機  
トランス

コンプレッサー

ポンプ  
高圧洗浄機  
タイヤ洗浄機

高所作業車  
橋梁点検車  
ミニクレーン

仮設移動足場  
階段  
作業台

照明器具  
投光機

締めめ機械・  
アスファルト  
フィニッシャー

コンクリート  
打設関連機器・  
ジェットブロー

小型汎用機械  
他

敷設板・ゴム  
マット・ブラシ  
ベルトコンベア

工場・倉庫  
関連機器

仮設機材・  
足場施工



# 分離式油圧ジャッキ

土木建設関係・一般産業機械関係等  
様々な現場で役立つ作業工事中用油圧ジャッキです



TW-0.7



T10S10 T10S25

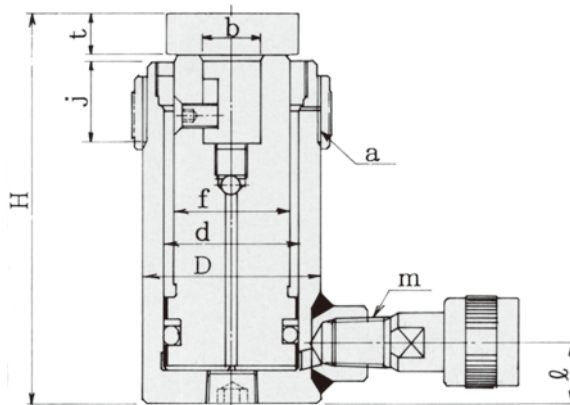

## 仕様

メーカー	大阪ジャッキ	
型 式	T10S10	T10S25
揚 力 (KN)	100	100
ス ト ロ ー ク (mm)	100	250
最 低 高 さ H (mm)	243	423
カ ッ プ ラ ま だ の 高 さ l (mm)	25	45
所 要 油 量 (mL)	145	360
質 量 (Kg)	4.2	7.2

# チルホール(手動ウインチ)

引上げ・吊上げ・荷締等の作業に



(ミリオンセラーの普及タイプ) TU-16



(超重量物の専用タイプ) T-35

## 仕様

メーカー	チルコーポレーション	
型 式	TU-16	T-35
最 大 能 力 Kg	1,600	3,000
揚 程	無制限	無制限
ワイヤロープ送り長さ mm	70	26 (48) 2段切換
使 用 ロ ー プ 径 mm	11.7	16.3
ワイヤロープ切断荷重 Kg	9,600	18,000
専用ワイヤロープ長さ m	標準20	標準10
安全ピンの耐力 Kg	3,200	-
桿 比	40:1	85:1
寸法 長さ×幅×高さ mm	644×360×143	712×350×140
質 量 Kg	18	26

保安用品  
A E D

ハウストイレ  
風呂シャワーユニット

什器・備品  
その他

ICT 建機・  
測量計測機器他

バックホー  
(小型・大型)・  
アタッチメント

ホイールローダー  
ブルドーザキャブ

トラックダンプ  
散水車  
商用バン

発電機  
溶接機  
トランス

コンプレッサー

ポンプ  
高圧洗浄機  
タイヤ洗浄機

高所作業車  
橋梁点検車  
ミニクレーン

仮設移動足場  
階段  
作業台

照明器具  
投光機

締めめ機械  
アスファルト  
フィニッシャー

コンクリート  
打設関連機器  
ジェットヒーター

小型汎用機械  
他

敷鉄板・ゴムマ  
ット・プラジキ  
ベルトコンベア

工場・倉庫  
関連機器

仮設機材・  
足場施工

## チェンブロック

重量物の荷揚げ作業に



CB020



K-3.1

## 仕様

メーカー	キトー	象印	キトー		象印	
型式	CB010	K-1	CB015	CB020	K-2	K-3.1
定格荷重 t	1.0	1.0	1.6	2.0	2.0	3.15
揚程 m	2.5	2.5	2.5	3.0	3.0	3.0
巻上平均手動力 N	284	309	343	353	392	466
けん引長さ m	43	—	57	70	—	—
ロードチェン線径×掛数 mm	6.3×1	6.3×1	7.1×1	8.0×1	8.0×1	7.1×2
質量 Kg	11.5	11.4	14.5	20.0	21	24.0

## レバブロック

荷締・緊張・巻上・巻下・固定・位置合わせ・ゆがみ取り・引き寄せ その他各種作業に



## 仕様

メーカー	キトー				
型式	LB008	LB010	LB016	LB025	LB032
定格荷重 t	0.8	1.0	1.6	2.5	3.2
揚程 m	1.5	1.5	1.5	1.5	1.5
手にかかる力 Kg	29.0	36.0	34.0	37.0	37.0
ロードチェン線径×掛数 mm	5.6×1	5.6×1	7.1×1	8.8×1	10.0×1
質量 Kg	5.7	5.9	8.0	11.2	15.0

保安用品  
A E Dハウストイレ  
風呂シャワーユニット什器・備品  
その他ICT 建機・  
測量計測機器他バックホー  
(小型・大型)・  
アタッチメントホイールローダ  
ブルドーザトラックダンプ  
散水車  
商用バン発電機  
溶接機  
トランス

コンプレッサー

ポンプ  
高圧洗浄機  
タイヤ洗浄機高所作業車  
橋梁点検車  
ミニクレーン仮設移動足場  
階段  
作業台照明器具  
投光機締固め機械・  
アスファルト  
フィニッシャーコンクリート  
打設関連機器・  
ジェットブロー小型汎用機械  
他敷鉄板・ゴムマ  
ット・ブラシキ  
ャベルトコンバ工場・倉庫  
関連機器仮設機材・  
足場施工

HARASHO RENTAL

# ベビーホイスト

住宅建築用軽荷重作業に最適です

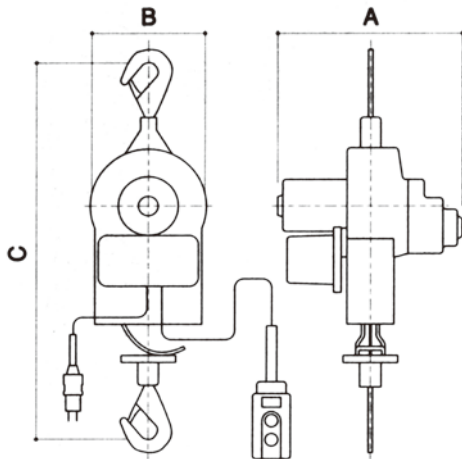

## 仕様

メーカー		トーヨーコーケン						新ダイワ工業
型式		BH-400	BH-420	BH-N420	BH-830	BH-N830	BH-815	SW200-29
吊揚荷重	Kg	130	160	160	180	180	250	200
揚程	m	30	20	20	30	30	15	29
吊揚速度	m/min	10	10	2.5~11	12	3.2~14	12	10
ワイヤロープ長さ	m	φ5×31	φ5×21	φ5×21	φ5×31	φ5×31	φ6×16	φ5×30
操作コード長さ	m	10	10	10	30	10	15	10
電源	v	100	100	100	100	100	100	100
モーター出力	W	400	400	400	580	580	580	1,100
本体寸法	A mm	363	363	373	420	420	420	458
	B mm	220	220	220	220	220	220	228
	C mm	740	772	801	805	808	826	250
質量	Kg	17	17	15	19	17	19	17

# 定置型ウインチ

持ち運びができる小型ウインチ



## 仕様

メーカー		トーヨーコーケン
型式		MA-650L
吊揚荷重	Kg	150
吊揚速度	m/min	16
ワイヤロープ長さ	m	φ5×40
操作コード長さ	m	3
電源	v	100
モーター出力	W	650
本体寸法	mm	L468×W328×H298
質量	Kg	25

保安用品  
A E D

ハウス・トイレ  
風呂シャワーユニット

什器・備品  
その他

ICT 建機・  
測量計測機器他

バックホー  
(小型・大型)  
アタッチメント

ホイールローダー  
ブルドーザー

トラックダンプ  
散水車  
商用バン

発電機  
溶接機  
トランス

コンプレッサー

ポンプ  
高圧洗浄機  
タイヤ洗浄機

高所作業車  
橋梁点検車  
ミニクレーン

仮設移動足場  
階段  
作業台

照明器具  
投光機

締固め機械  
アスファルト  
フィニッシャー

コンクリート  
打設関連機器  
ジェットヒーター

小型汎用機械  
他

敷鉄板・ゴムマ  
ット・フランキ  
ベルトコンベア

工場・倉庫  
関連機器

仮設機材・  
足場施工

# ポリタンク

簡易給水タンクとして最適です



SLT-100



SLT-2000

鋼鉄製の水タンクも各種ありますのでお問合わせ下さい

## 仕様

メーカー	大阪水交						
型 式	SLT-100	SLT-200	SLT-500	SLT-1000	SLT-1200	SLT-2000	
容 量 L	100	200	500	1,000	1,200	2,000	
全 長 mm	630	800	1,070	1,200	1,400	1,550	
全 幅 mm	480	630	880	1,200	1,200	1,550	
全 高 mm	490	620	800	1,020	1,070	1,200	
質 量 Kg	7.7	10.8	20.4	44.4	47.4	81.4	

# かくはん機

かくはんする材料で先端の形状が異なります

●ペンキ等の粘度の低い材料のかくはんに



UM 15SA

●ペンキ等の粘度の低い材料のかくはんに



UM 15

●モルタル等の粘度の高い材料のかくはんに



UM 22

## 仕様

メーカー	日立工機		
型 式	UM 15SA	UM 15	UM 22
最大スクリー径 mm	150	150	220
電 源 V	100	100	100
電 流 A	7.6	6.5	7.2
消 費 電 力 W	730	620	700
回 転 数 回/分	1,100	1,100	400
コ ー ド 長 さ mm	2.5	2.5	2.5
質 量 Kg	3.3	3.3	4.2

保安用品  
A E D

ハウストイレ  
風呂シャワーユニット

什器・備品  
その他

ICT 建機・  
測量計測機器他

バックホー  
(小型・大型)・  
アタッチメント

ホイールローダー  
ブルドーザ

トラックダンプ  
散水車  
商用バン

発電機  
溶接機  
トランス

コンプレッサー

ポンプ  
高圧洗浄機  
タイヤ洗浄機

高所作業車  
橋梁点検車  
ミニクレーン

仮設移動足場  
階段  
作業台

照明器具  
投光機

締固め機械・  
アスファルトフ  
イニッシャー

コンクリート  
打設関連機器・  
ジェットヒーター

小型汎用機械  
他

敷設板・ゴムマ  
ット・ブラシキ  
ベルトコンベア

工場・倉庫  
関連機器

仮設機材・  
足場施工

# ハンドパレット

持ち上げ作業に適した軽快な運搬をします

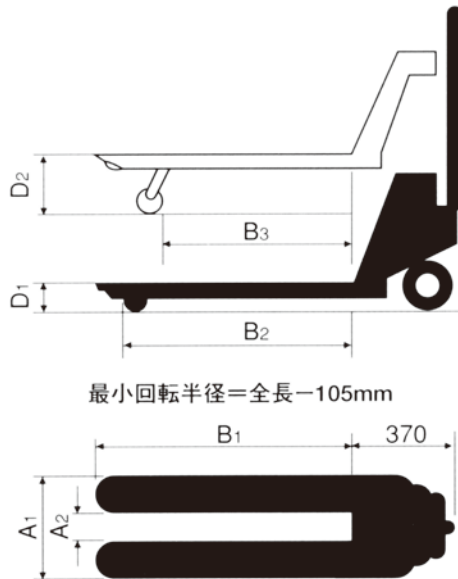

## 仕様

メーカー		スギヤス	をくだ屋技研	スギヤス	をくだ屋技研
型式		BM-11M-L	CP-10S-100	BM-15M	CPW-15L-122
最大荷重	Kg	1,100	1,000	1,500	1,500
寸法	外幅 (A1)	mm	520	520	685
	長さ (B1)	mm	1,070	1,000	1,220
	最低位 (D1)	mm	65	80	80
	最高位 (D2)	mm	165	200	200
	内幅 (A2)	mm	214	280	214
	長さ (B2)	mm	950	925	955
	長さ (B3)	mm	810	1,150	780
質量	Kg	72	55	79	93
その他		-	-	-	横移動兼用タイプ

# アルミブリッジ

トラックへの重機、農機具積み込み・積下ろしに

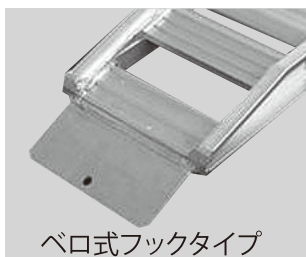
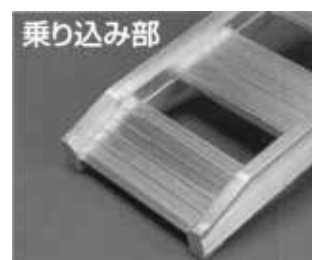
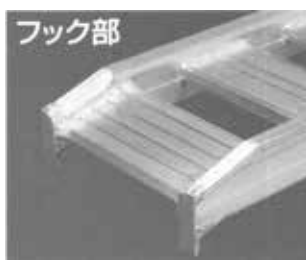

ベロ式フックタイプ

## 仕様

メーカー	日軽	昭和ブリッジ	日軽	昭和ブリッジ
型式	PXF20-270-30	SH300-30-2.2	PXF30-300-35	SH300-35-3.2
積載荷重	ton	2.0	3.0	3.2
全長	mm	2,850	3,000	3,000
有効幅	mm	300	350	350

## 電工ドラム(屋外用)

すべて屋外仕様です



NPW-EK33YS

## ■仕様

メーカー 型式	日動 NPW-EK33YS
電線仕様 (電線種×太さ×芯)	VCT2.0×3
漏電遮断器 過負荷電流	過負荷(使いすぎ)・ 短絡(ショート)・漏電保護兼用
コンセント数	3
質量	7.7 Kg



NW-EK33PN

## ■仕様

メーカー 型式	日動 NW-EK33PN
電線仕様 (電線種×太さ×芯)	2PNCT2.0×3
漏電遮断器 過負荷電流	15A 過負荷(使いすぎ)・ 短絡(ショート)・漏電保護兼用
コンセント数	3
質量	8.7



NPW-E33RE

## ■仕様

メーカー 型式	日動 NPW-E33RE
電線仕様 (電線種×太さ×芯)	VCT2.0×3
漏電遮断器 過負荷電流	-
コンセント数	3
質量	7.6



RBW-EK30S

## ■仕様

メーカー 型式	日動 RBW-EK30S
電線仕様 (電線種×太さ×芯)	VCT2.0×3
漏電遮断器 過負荷電流	15A 過負荷(使いすぎ)・ 短絡(ショート)・漏電保護兼用
コンセント数	3+1
質量	9.7 Kg

保安用品  
A E Dハウストイレ  
風呂シャワーユニット什器・備品  
その他ICT建機・  
測量計測機器他バックホー  
(小型・大型)・  
アタッチメントホイールローダ  
ブルドーザキャリ-トラックダンプ  
散水車  
商用バン発電機  
溶接機  
トランス

コンプレッサー

ポンプ  
高圧洗浄機  
タイヤ洗浄機高所作業車  
橋梁点検車  
ミニクレーン仮設移動足場  
階段  
作業台照明器具  
投光機締固め機械・  
アスファルトフ  
イニッシャーコンクリート  
打設関連機器・  
ジェットヒーター小型汎用機械  
他敷鉄板・ゴムマ  
ット・ブラシキ  
ベルトコンベア工場・倉庫  
関連機器仮設機材・  
足場施工

HARASHO RENTAL

# MEMO

# HARASHO RENTAL

敷鉄板・ゴムマット・プラシキ・  
ベルトコンベアー

17



保安用品  
A E D

ハウス・トイレ  
風呂・シャワー・ユニット

什器・備品  
その他

ICT 運機・  
測量・計測機器他

バックホー  
(小型・大型)・  
アタッチメント

ホイールローダー  
ブルドーザー

トラック・ダンプ  
散水車  
商用バン

発電機  
溶接機  
トランス

コンプレッサー

ポンプ  
高圧洗浄機  
タイヤ洗浄機

高所作業車  
橋梁点検車  
ミニクレーン

仮設移動足場  
階段  
作業台

照明器具  
投光機

締めめ機械  
アスファルト  
フィニッシャー

コンクリート  
打設関連機器  
ジェットヒーター

小型汎用機械  
他

敷鉄板・ゴムマット  
プラシキ・  
ベルトコンベアー

工場・倉庫  
関連機器

仮設機材・  
足場施工

## ゴムマット

スリップ防止や路面保護に



質量 42Kg

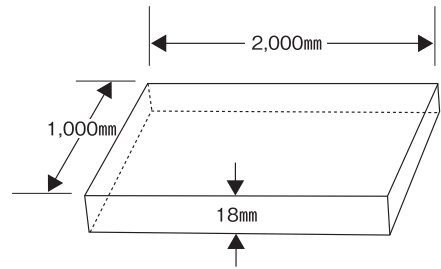

## プラシキ

住宅現場等工事車両の進入路に



耐荷重 60ton  
質量 39Kg  
材質 ポリエチレン

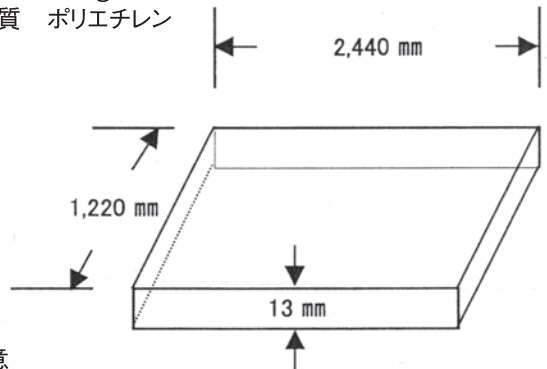

注意

- 鉄クローラでの走行はできません
- 凸凹の場所は平らにしてから敷いて下さい

## 敷鉄板

軟弱地での敷板に

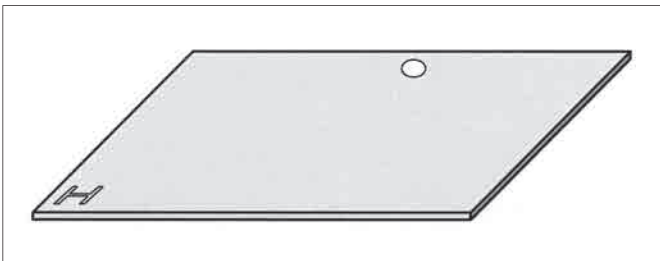

### 仕様

呼び名	3×6	4×8	5×10
寸法(L×W×T) mm	1,829×914×22	2,438×1,219×22	3,048×1,524×22
質量 Kg	約290	約515	約800

## ベルトコンベアー(船底型)

土砂・砂利・砂・碎石・汚泥等あらゆるバラ物の運搬作業に

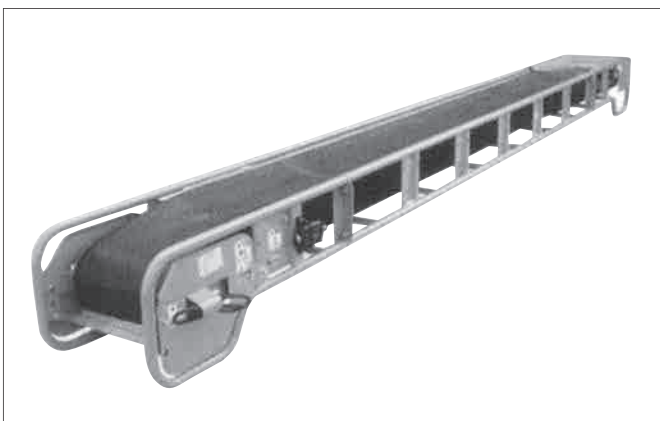

### 仕様

メーカー	日工		
	MC35SP1-5M	MC35SP1-7M	
クラス	m	5	7
運搬能力	m <sup>3</sup> /h	25	25
ベルト速度	m/min	44	44
電源	v	3相220	3相220
モーター出力	kW	1	1
全長×全幅×全高	mm	5,000×464×268	7,000×464×268
質量	Kg	161	205

# HARASHO RENTAL

工場・倉庫関連機器

18

## 業務用掃除機

建築現場、工場、倉庫内の水ほこり、木片、金属片等のゴミの吸引に



JV-W301S型



GAS25型

### 仕様

メーカー	鶴見製作所			ポッシュ		アマノ		蔵王産業	
型 式	JV-10S	JV-20S3	JV-W301S	GAS 25	GAS 50	JV-25A	JW-35	K-452N	KB-149T
タ イ プ	乾湿両用			乾湿両用		乾湿	湿式	乾湿両用	
モーター出力 kW	1.0	1.0	1.0	1.1	1.1	1.0	1.0	1.0	3.2
電 圧 V	100	100	100	100	100	100	100	100	単相200
最大真空圧 Kpa	20.6	24.5	24.5	24.8	24.8	19.6	18.6	19.6	20.6
タンク容量 L	30	60	30	20	45	25	22	21	47
全 長 mm	535	570	505	460	500	562	720	420	605
全 幅 mm	445	570	435	460	500	412	480	390	585
全 高 mm	805	820	945	570	650	822	1,020	665	1,015
質 量 Kg	20.0	21.5	24	12.7	19.2	20.0	33	8.6	24.6

### 仕様

型 式	VC 20-U	VC 40-U
消費電力	1,200W	1,200W
電源電圧	100V	100V
吸引仕事率*	240W	240W
最大風量	3.66m <sup>3</sup> /min	3.66m <sup>3</sup> /min
最大真空度	23kPa	23kPa
集じん容量	21ℓ	36ℓ
給水量	13.5ℓ	25ℓ
ホース径	36mm	36mm
ホース長	5m	5m
本体寸法	370×480×470mm	370×510×670mm
質 量	13.5kg	15.0kg

※JIS C9108に準拠



VC 20-U



VC 40-U

## 手押しスイーパー

工場・倉庫・駅ホーム・空港ロビー・テニスコート等の床面清掃に



ES-1R

### 仕様

メーカー	日立エース	イクセン	アマノ	
型 式	スーパー-ST-1	ES-1R	F-100SP	F-100S
清 掃 幅 mm	685	650	460	650
清 掃 能 力 m <sup>2</sup> /h	1,650	2,310	1,500	2,000
ダストケース容量 L	15	26	40	40
全 長 mm	745	770	1,400	1,400
全 幅 mm	655	615	790	790
全 高 mm	255	305	960	960
質 量 Kg	24.0	28.5	23.0	24.0

保安用品  
A E D

ハウストイレ  
風呂シャワーユニット

什器・備品  
その他

ICT 建機・  
測量計測機器他

バックホー  
(小型・大型)・  
アタッチメント

ホイールローダー  
ブルドーザー

トラックダンプ  
散水車  
商用バン

発電機  
溶接機  
トランス

コンプレッサー

ポンプ  
高圧洗浄機  
タイヤ洗浄機

高所作業車  
橋梁点検車  
ミニクレーン

仮設移動足場  
階段  
作業台

照明器具  
投光機

締固め機械  
アスファルト  
フィニッシャー

コンクリート  
打設関連機器  
ジェットヒーター

小型汎用機械  
他

敷設板ゴムマット  
ブラシキ  
ベルトコンベア

工場・倉庫  
関連機器

仮設機材・  
足場施工

## スポットエアコン

必要な場所をスポット冷房



SS-25DC-1



SS-63EC-3

## 仕様

メーカー 型式	スイデン		ダイキン	
	SS-25DC-1	SS-63EC-3	SUASSPICS	SUASSPZA
タイプ	フロアタイプ			
冷房能力 kW	2.5	6.3	2.5	4.3
送風口数 個	1	3	1	2
自動首振り装置	内蔵式	なし	内蔵式	内蔵式
電圧 V	単相100	3相200	単相100	3相200
始動電流 A	23.6	28.0	24.0	20.0
運転電流 A	8.8	8.5	9.2	5.7
消費電力 W	880	3,150	880	1,720
ドレンタンク容量 L	5	20	4	20
外形寸法 全幅×奥行×全高 mm	390×430×808	520×470×1,120	390×430×1,050	590×490×1,295
質量 Kg	37	92	45	80

## 工業用扇風機

スタンドタイプの使いやすい強力型扇風機です



## 仕様

メーカー 型式	スイデン SF-45MS
最大風速 m/min	405/465
最大風量 m <sup>3</sup> /min	215/245
羽根径 mm	450
首振り角度 度	37
風量3段調整式	弱・中・強
電源 V	100
消費電力 W	180
質量 Kg	10.4

## ダンビーム(遠赤外線放射暖房機)

適度な暖房感で穏やかに暖めますので、体育館やイベント会場に最適です



## 仕様

メーカー 型式	クサカバ KHBO188KK	
電源 V	100	
熱出力	KW	21.4
	Kcal/h	18,390
使用燃料	灯油	
燃料タンク容量 L	40	
燃料消費量 L/h	2.2	
寸法 全幅×奥行×高さ mm	1,360×350×1,165	
質量 Kg	61	

保安用品  
A E Dハウストイレ  
風呂シャワーユニット什器・備品  
その他ICT建機・  
測量計測機器他バックホー  
(小型・大型)・  
アタッチメントホイールローダー  
ブルドーザートラックダンプ  
散水車  
商用バン発電機  
溶接機  
トランス

コンプレッサー

ポンプ  
高圧洗浄機  
タイヤ洗浄機高所作業車  
橋梁点検車  
ミニクレーン仮設移動足場  
階段  
作業台照明器具  
投光機締固め機械  
アスファルト  
フィニッシャーコンクリート  
打設関連機器  
ジェットピーター小型汎用機械  
他敷設板ゴムマット  
ブラシ  
ベルトコンベアー工場・倉庫  
関連機器仮設機材・  
足場施工

HARASHO RENTAL

# MEMO

# HARASHO RENTAL

仮設機材・足場施工

19

# 足場架払工事

安全作業をモットーに快適な作業環境を提案します

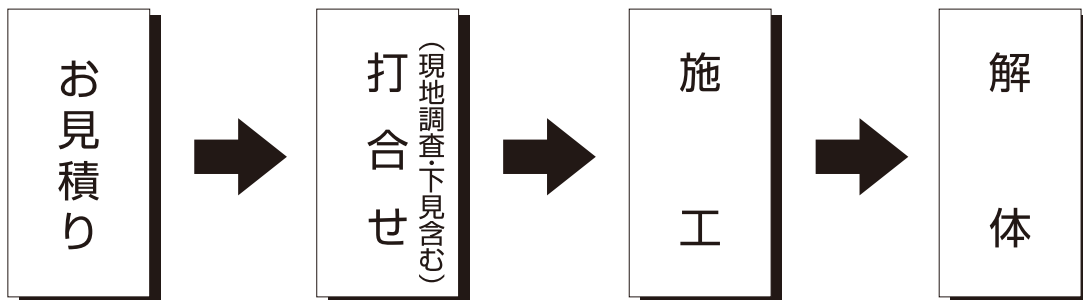

一般の住宅から店舗、ビルの新築、リフォームなどの工事に伴う仮設足場の架け払いリースを行っています。

弊社のスタッフが、足場の設計から組立、悪天候時の巡回、解体撤去まで責任を持って対応いたします。

『快適な現場環境は足場から』をモットーに、現場工程の円滑化や作業環境の向上に貢献します。



## 質の高い仕上がりをお約束

営業担当	1	取引ユーザー様訪問、施工依頼・図面受け取りもしくは現地確認
	2	工事担当者施工打ち合わせ後見積もり
	3	見積もり提出、施工方法提案、値段交渉、日程調整
	4	現地調査
	5	工事担当・施工班向けに特筆事項・注意事項等明記し依頼書作成
工務担当	1	決定事案図面作成、営業担当打ち合わせ
	2	施工スタッフへ施工指示、工法及び注意事項
	3	施工完了確認、営業担当への報告
フロント	1	工程表確認
	2	見積もり、職方への出来高計算
	3	売り上げ表管理など
施工スタッフ	1	営業担当、及び工務担当より指示を受け図面通りの施工を施す。
	2	品質はもとより、マナーとモラルを意識した活動を心がけている。

### ■足場図面作成 (例)

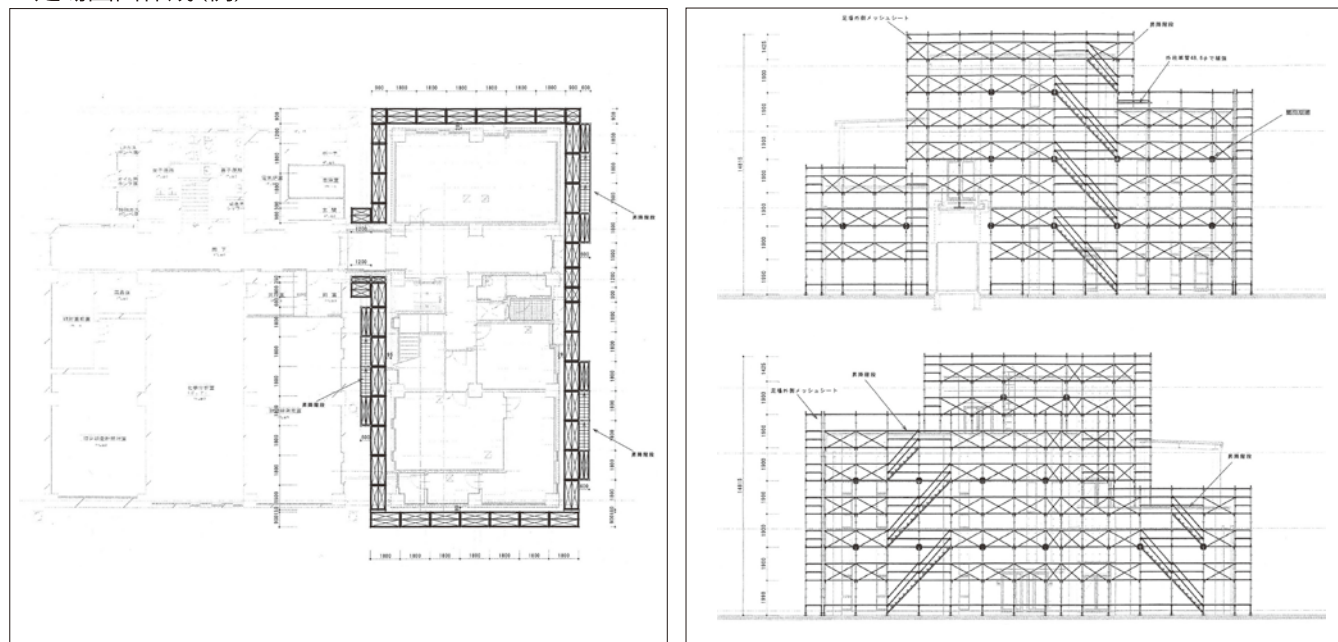

- 保安用品  
A E D
- ハウス・トイレ  
風呂シャワーユニット
- 什器・備品  
その他
- ICT 建機・  
測量計測機器他
- バックホー  
(小型・大型)・  
アタッチメント
- ホイールローダー  
ブルドーザー
- トラックダンプ  
散水車  
商用バン
- 発電機  
溶接機  
トランス
- コンプレッサー
- ポンプ  
高圧洗浄機  
タイヤ洗浄機
- 高所作業車  
橋梁点検車  
ミニクレーン
- 仮設移動足場  
階段  
作業台
- 照明器具  
投光機
- 締めめ機械  
アスファルト  
フィニッシャー
- コンクリート  
打設関連機器  
ジェットヒーター
- 小型汎用機械  
他
- 敷鉄板ゴムマット  
ブラシ  
バルココブアー
- 工場・倉庫  
関連機器
- 仮設機材・  
足場施工

## 施工事例



保安用品  
A E D

ハウストイレ  
風呂シャワーユニット

什器・備品  
その他

ICT建機  
測量計測機器他

バックホー  
(小型・大型)・  
アタッチメント

ホイールローダー  
ブルドーザ

トラックダンプ  
散水車  
商用バン

発電機  
溶接機  
機台

コンプレッサー

ポンプ  
高圧洗浄機  
タイヤ洗浄機

高所作業車  
橋梁点検車  
ミニクレーン

仮設移動足場  
階段  
作業台

照明器具  
投光機

締固め機械  
アスファルト  
フィニッシャー

コンクリート  
打設関連機器  
ジェットヒーター

小型汎用機械  
他

敷設板ゴムマット  
ブラシ  
キ  
ベルトコンベアー

工場・倉庫  
関連機器

仮設機材・  
足場施工

WARASHO RENTAL





施工事例



保安用品  
A E D

ハウス・トイレ  
風呂シャワーユニット

什器・備品  
その他

ICT 建機・  
測量計測機器他

バックホー  
(小型・大型)・  
アタッチメント

ホイールローダー  
ブルドーザー

トラックダンプ  
散水車  
商用バン

発電機  
溶接機  
トランス

コンプレッサー

ポンプ  
高圧洗浄機  
タイヤ洗浄機

高所作業車  
橋梁点検車  
ミニクレーン

仮設移動足場  
階段  
作業台

照明器具  
投光機

締めめ機械  
アスファルト  
フィニッシャー

コンクリート  
打設関連機器  
ジェットヒーター

小型汎用機械  
他

敷設板・ゴムマット  
フランジ  
バルブコック

工場・倉庫  
関連機器

仮設機材・  
足場施工

HARASHO RENTAL

## 取引のしおり

- 天候に拘わらず搬出日よりご返納まで計算いたします。
- 機械の受渡しは、当社の置場にて致します。運賃は、貴社ご負担願います。
- 新機種の追加も随時行っております。当カタログに掲載されていない機種もお気軽にお問い合わせ下さい。
- 保証金、ご使用料金の何れかを機械持ち出しの際にいただく事もあります。再契約及び延長契約の場合もこれに準じます。

### 建設機械・総合レンタルカタログ

発行 株式会社 原商

発行日 平成30年5月 第1刷発行

本社 島根県松江市宍道町白石81-10  
TEL0852-66-1113

印刷 株式会社アドプレックス

◎このカタログに記載した商品・付属品は改良のためお断りなく仕様・外観を変更することがありますのでご了承ください。

コストダウンに貢献するトータルシステム



株式会社 原商

HARASHO

本社	島根県松江市宍道町白石81-10	☎0852-66-1113(代)	FAX0852-66-1124
鳥取支店	鳥取県鳥取市賀露町4058-2	☎0857-38-3850	FAX0857-28-1600
鳥取工場	鳥取県鳥取市賀露町4058-2	☎0857-38-3840	FAX0857-28-1600
倉吉支店	鳥取県東伯郡湯梨浜町田後371	☎0858-35-6050	FAX0858-35-6058
倉吉工場	鳥取県東伯郡湯梨浜町田後371	☎0858-35-6070	FAX0858-35-6058
米子支店	鳥取県米子市熊党125-1	☎0859-27-3281	FAX0859-27-3282
米子工場	鳥取県米子市熊党125-1	☎0859-27-3545	FAX0859-27-3282
日野出張所	鳥取県日野郡日野町下榎1078	☎0859-72-1311	FAX0859-72-1340
松江支店	島根県松江市平成町182-12	☎0852-25-7700	FAX0852-25-7701
松江工場	島根県松江市平成町182-12	☎0852-25-7705	FAX0852-25-7701
松江北営業所	島根県松江市下東川津町66-1	☎0852-27-2653	FAX0852-27-2654
宍道工場	島根県松江市宍道町白石81-10	☎0852-66-1114	FAX0852-66-3336
雲南出張所	島根県雲南市三刀屋町伊萱15-1	☎0854-45-5311	FAX0854-45-5315
出雲支店	島根県出雲市神門町810-1	☎0853-25-3281	FAX0853-25-3284
出雲東営業所	島根県出雲市武志町640	☎0853-24-7855	FAX0853-24-9980
出雲工場	島根県出雲市長浜町659-28	☎0853-28-1312	FAX0853-28-1565
大田営業所	島根県大田市長久町長久口305-1	☎0854-82-0258	FAX0854-82-3336
浜田支店	島根県浜田市下府町327-24	☎0855-23-5300	FAX0855-22-7329
浜田工場	島根県浜田市下府町327-24	☎0855-22-3681	FAX0855-22-7329
江津出張所	島根県江津市渡津町137-1	☎0855-52-5553	FAX0855-52-3332
三隅出張所	島根県浜田市三隅町岡見128-1	☎0855-32-2210	FAX0855-32-2211
益田支店	島根県益田市遠田町2680	☎0856-27-0123	FAX0856-27-0122
益田工場	島根県益田市遠田町2680	☎0856-27-0125	FAX0856-27-0122
仮設機材鳥取営業所	鳥取県東伯郡北栄町東園608-1009	☎0858-37-6117	FAX0858-37-3585